

Sitzventil

Metall, DN 15 - 100

Vanne à clapet

Métallique, DN 15 - 100

- Ⓓ ORIGINAL EINBAU- UND MONTAGEANLEITUNG
- Ⓕ NOTICE D'INSTALLATION ET DE MONTAGE





Inhaltverzeichnis

1	Allgemeine Hinweise	2
2	Allgemeine Sicherheitshinweise	2
2.1	Hinweise für Service- und Bedienungspersonal	
2.2	Warnhinweise	
2.3	Verwendete Symbole	
2.4	Sicherheitshinweis am Produkt	
3	Begriffsbestimmungen	4
4	Vorgesehener Einsatzbereich	4
5	Auslieferungszustand	4
6	Technische Daten	4
7	Bestelldaten	7
8	Herstellerangaben	8
8.1	Transport	
8.2	Lieferung und Leistung	
8.3	Lagerung	
8.4	Benötigtes Werkzeug	
9	Funktionsbeschreibung	8
10	Geräteaufbau	8
10.1	Typenschild	
11	Montage und Anschluss	9
11.1	Montage des Ventils	
11.2	Steuerfunktionen	
11.3	Steuermedium anschließen	
12	Montage / Demontage von Ersatzteilen	11
12.1	Demontage Antrieb	
12.2	Auswechseln der Dichtungen	
12.3	Montage Antrieb	
13	Inbetriebnahme	13
14	Inspektion und Wartung	13
15	Demontage	14
16	Entsorgung	14
16.1	Demontage zur Entsorgung für Steuerfunktion 1	
16.2	Demontage zur Entsorgung für Steuerfunktion 2	
16.3	Demontage zur Entsorgung für Steuerfunktion 3	
17	Rücksendung	16
18	Hinweise	16
19	Fehlersuche / Störungsbehebung	17
20	Schnittbilder und Ersatzteile	18
20.1	DN 15 - 50	
20.2	DN 65 - 100	
21	Einbauerklärung	20
22	EU-Konformitätserklärung	21

1 Allgemeine Hinweise

- Voraussetzungen für die einwandfreie Funktion des GEMÜ-Ventils:
- x Sachgerechter Transport und Lagerung
 - x Installation und Inbetriebnahme durch eingewiesenes Fachpersonal
 - x Bedienung gemäß dieser Einbau- und Montageanleitung
 - x Ordnungsgemäße Instandhaltung
- Korrekte Montage, Bedienung und Wartung oder Reparatur gewährleisten einen störungsfreien Betrieb des Ventils.

	Beschreibungen und Instruktionen beziehen sich auf Standardausführungen. Für Sonderausführungen, die in dieser Einbau- und Montageanleitung nicht beschrieben sind, gelten die grundsätzlichen Angaben in dieser Einbau- und Montageanleitung in Verbindung mit einer zusätzlichen Sonderdokumentation.
---	---

	Alle Rechte wie Urheberrechte oder gewerbliche Schutzrechte werden ausdrücklich vorbehalten.
---	--

2 Allgemeine Sicherheitshinweise

Die Sicherheitshinweise berücksichtigen nicht:

- x Zufälligkeiten und Ereignisse, die bei Montage, Betrieb und Wartung auftreten können.
- x die ortsbezogenen Sicherheitsbestimmungen, für deren Einhaltung – auch seitens des hinzugezogenen Montagepersonals – der Betreiber verantwortlich ist.

2.1 Hinweise für Service- und Bedienungspersonal

Die Einbau- und Montageanleitung enthält grundlegende Sicherheitshinweise, die bei Inbetriebnahme, Betrieb und Instandhaltung zu beachten sind. Nichtbeachtung kann zur Folge haben:

- x Gefährdung von Personen durch elektrische, mechanische und chemische Einwirkungen.
- x Gefährdung von Anlagen in der Umgebung.
- x Versagen wichtiger Funktionen.
- x Gefährdung der Umwelt durch Austreten gefährlicher Stoffe bei Leckage.

Vor Inbetriebnahme:

- Einbau- und Montageanleitung lesen.
- Montage- und Betriebspersonal ausreichend schulen.
- Sicherstellen, dass der Inhalt der Einbau- und Montageanleitung vom zuständigen Personal vollständig verstanden wird.
- Verantwortungs- und Zuständigkeitsbereiche regeln.

Bei Betrieb:

- Einbau- und Montageanleitung am Einsatzort verfügbar halten.
- Sicherheitshinweise beachten.
- Nur entsprechend der Leistungsdaten betreiben.
- Wartungsarbeiten bzw. Reparaturen, die nicht in der Einbau- und Montageanleitung beschrieben sind dürfen nicht ohne vorherige Abstimmung mit dem Hersteller durchgeführt werden.

⚠ GEFÄHR

Sicherheitsdatenblätter bzw. die für die verwendeten Medien geltenden Sicherheitsvorschriften unbedingt beachten!

Bei Unklarheiten:

- x Bei nächstgelegener GEMÜ-Verkaufsniederlassung nachfragen.

2.2 Warnhinweise

Warnhinweise sind, soweit möglich, nach folgendem Schema gegliedert:

⚠ SIGNALWORT

Art und Quelle der Gefahr

- Mögliche Folgen bei Nichtbeachtung.
- Maßnahmen zur Vermeidung der Gefahr.

Warnhinweise sind dabei immer mit einem Signalwort und teilweise auch mit einem gefahrenspezifischen Symbol gekennzeichnet. Folgende Signalwörter bzw. Gefährdungsstufen werden eingesetzt:

⚠ GEFÄHR

Unmittelbare Gefahr!

- Bei Nichtbeachtung sind Tod oder schwerste Verletzungen die Folge.

⚠ WARNUNG

Möglicherweise gefährliche Situation!

- Bei Nichtbeachtung drohen schwerste Verletzungen oder Tod.

⚠ VORSICHT

Möglicherweise gefährliche Situation!

- Bei Nichtbeachtung drohen mittlere bis leichte Verletzungen.

VORSICHT (OHNE SYMBOL)

Möglicherweise gefährliche Situation!

- Bei Nichtbeachtung drohen Sachschäden.

2.3 Verwendete Symbole



Gefahr durch heiße Oberflächen!



Gefahr durch ätzende Stoffe!



Gefahr durch Federdruck!



Hand: Beschreibt allgemeine Hinweise und Empfehlungen.



Punkt: Beschreibt auszuführende Tätigkeiten.



Pfeil: Beschreibt Reaktion(en) auf Tätigkeiten.



Aufzählungszeichen

2.4 Sicherheitshinweis am Produkt

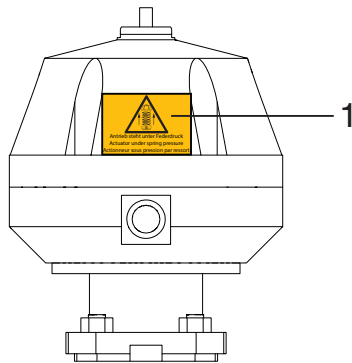

1		<p>Antrieb steht unter Federdruck.</p> <ul style="list-style-type: none"> ● Antrieb nur unter Presse öffnen.
---	--	--

Der Aufkleber am Produkt ist im Auslieferungszustand in den Sprachen Deutsch, Englisch und Französisch. Bei der Verwendung in einem anderssprachigen Land muss dieser entsprechend der Sprache angebracht werden (siehe Kapitel 8.2 "Lieferung und Leistung").

Fehlende oder unleserliche Aufkleber am Produkt müssen angebracht oder ersetzt werden.

Falls der Aufkleber in anderen, nicht beiliegenden, Sprachen benötigt wird, muss dieser kundenseitig in Eigenverantwortung hergestellt und angebracht werden.

3 Begriffsbestimmungen

Betriebsmedium

Medium, das durch das Ventil fließt.

Steuermedium

Medium mit dem durch Druckaufbau oder Druckabbau das Ventil angesteuert und betätigt wird.

6 Technische Daten

Betriebsmedium	
Aggressive, neutrale, gasförmige, flüssige Medien und Dampf, die die physikalischen und chemischen Eigenschaften der jeweiligen Gehäuse- und Dichtwerkstoffe nicht beeinträchtigen.	
Max. zul. Druck des Betriebsmediums	siehe Tabelle
Medientemperatur	-10° bis 180 °C
Max. zul. Viskosität	600 mm ² /s

Steuerfunktion

Mögliche Betätigungsfunktionen des Ventils.

4 Vorgesehener Einsatzbereich

- x Das 2/2-Wege-Ventil GEMÜ 534 ist für den Einsatz in Rohrleitungen konzipiert. Es steuert ein durchfließendes Medium indem es durch ein Steuermedium geschlossen oder geöffnet werden kann.
- x **Das Ventil darf nur gemäß den technischen Daten eingesetzt werden (siehe Kapitel 6 "Technische Daten").**
- x Das Ventil ist auch als Regelventil erhältlich.

⚠ WARNUNG

Ventil nur bestimmungsgemäß einsetzen!

- Sonst erlischt Herstellerhaftung und Gewährleistungsanspruch.
- Das Ventil ausschließlich entsprechend den in der Vertragsdokumentation und in der Einbau- und Montageanleitung festgelegten Betriebsbedingungen verwenden.
- Das Ventil darf nur in explosionsgefährdeten Zonen verwendet werden, die auf der Konformitätserklärung (ATEX) bestätigt wurden.

5 Auslieferungszustand

Das GEMÜ-Ventil wird als separat verpacktes Bauteil ausgeliefert.

Steuermedium	
Neutrale Gase	
Max. zul. Temperatur des Steuermediums:	60 °C
Füllvolumen:	
Antriebsgröße 0 und 3:	0,05 dm ³
Antriebsgröße 1 und 4:	0,125 dm ³
Antriebsgröße 2:	0,625 dm ³
Umgebungsbedingungen	
Umgebungstemperatur	max. 60 °C

Maximal zulässige Sitz Leckrate

Sitzdichtung	Norm	Prüfverfahren	Leckrate	Prüfmedium
PTFE	DIN EN 12266-1	P12	A	Luft

Nennweite [DN]	Max. Betriebsdruck [bar] Stf. 1 Federkraft geschlossen					Steuerdruck [bar] Stf. 1 Federkraft geschlossen					Kv-Werte [m³/h]
	Antriebsgröße 0 Kolben- ø 50 mm	Antriebsgröße 3 Kolben- ø 50 mm	Antriebsgröße 1 Kolben- ø 70 mm	Antriebsgröße 4 Kolben- ø 70 mm	Antriebsgröße 2 Kolben- ø 120 mm	Antriebsgröße 0 gegen den Teller	Antriebsgröße 3 mit dem Teller	Antriebsgröße 1 gegen den Teller	Antriebsgröße 4 mit dem Teller	Antriebsgröße 2 gegen den Teller	
15	12,0	10,0	40,0	10,0	-	4,8 - 7,0	min. Steuerdruck siehe Diagramm max. Steuerdruck 7 bar	5,5 - 7,0	min. Steuerdruck siehe Diagramm max. Steuerdruck 7 bar	-	4,6
20	6,0	10,0	20,0	10,0	40,0	4,8 - 7,0		5,5 - 7,0		4,0 - 7,0	8,0
25	2,5	10	10,0	10,0	40,0	4,8 - 7,0		5,5 - 7,0		4,0 - 7,0	13,0
32	-	-	7,0	10,0	20,0	-		5,5 - 7,0		4,0 - 7,0	22,0
40	-	-	4,5	10,0	12,0	-		5,5 - 7,0		4,0 - 7,0	35,0
50	-	-	3,0	10,0	10,0	-		5,5 - 7,0		5,0 - 7,0	50,0
65	-	-	-	-	7,0	-		-		5,0 - 7,0	90,0
80	-	-	-	-	5,0	-		-		5,0 - 7,0	127,0
100	-	-	-	-	2,5	-		-		5,0 - 7,0	200,0

Kv-Werte ermittelt gemäß DIN EN 60534. Die Kv-Wertangaben beziehen sich auf die Steuerfunktion 1 (NC) und den größten Antrieb für die jeweilige Nennweite. Die Kv-Werte für andere Produktkonfigurationen (z.B. andere Anschlussarten oder Körperwerkstoffe) können abweichen.

Nennweite DN	Max. Betriebsdruck [bar] Stf. 2 Federkraft geöffnet (NO) / Stf. 3 Beidseitig angesteuert (DA)			Steuerdruck [bar] Stf. 2 Federkraft geöffnet (NO) / Stf. 3 Beidseitig angesteuert (DA)		
	Antriebsgröße 0 Kolben ø 50 mm	Antriebsgröße 1 Kolben ø 70 mm	Antriebsgröße 2 Kolben ø 120 mm	Antriebsgröße 0	Antriebsgröße 1	Antriebsgröße 2
15	32,0	40,0	-	max. 7 bar Werte siehe Diagramm	max. 5 bar	max. 7 bar Werte siehe Diagramm
20	20,0	40,0	40,0		max. 7 bar	
25	12,0	32,0	40,0			
32	-	20,0	40,0			
40	-	12,0	40,0			
50	-	8,0	30,0			
65	-	-	16,0			
80	-	-	10,0			
100	-	-	6,0			

Bei den max. Betriebsdrücken ist die Druck-/Temperatur-Zuordnung zu beachten (siehe Tabelle unten).
Sämtliche Druckwerte sind in bar - Überdruck angegeben.

Druck- / Temperatur-Zuordnung für Geradsitz-Ventilkörper

Anschluss-Code	Werkstoff-Code	Zulässige Betriebsdrücke in bar bei Temperatur in °C*					
		RT	100	150	200	250	300
8	37	16,0	16,0	14,5	13,4	12,7	11,8
10	37	25,0	25,0	22,7	21,0	19,8	18,5
11	37	40,0	40,0	36,3	33,7	31,8	29,7
39	37	19,0	16,0	14,8	13,6	12,0	10,2
8	90	16,0	16,0	15,5	14,7	13,9	11,2
39	90	17,0	16,0	14,8	13,9	12,1	10,2

* Die Armaturen sind einsetzbar bis -10°C RT = Raumtemperatur Sämtliche Druckwerte sind in bar - Überdruck angegeben.
Druck-Temperatur-Zuordnung für Anschluss-Code 48: DN 15 - 40 siehe Anschluss-Code 10, DN 50 siehe Anschluss-Code 8.

Regelventil

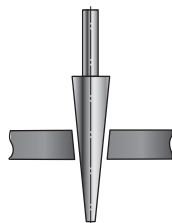

Regelnadel

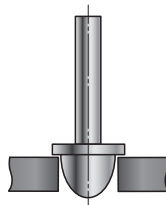

Regelkegel

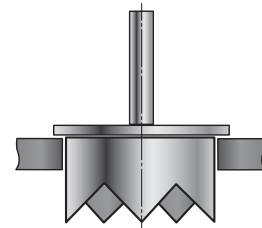

Regelkrone

Hinweis:

Regelnadel: RAxxx - RCxxx (reduzierter Ventilsitz)

Regelkegel: DN 15 - DN 50

Regelkrone: DN 65 - DN 100

Betriebsdruck- / Steuerdruckkennlinien
Steuerfunktion 1: Federkraft geschlossen (NC) / Durchflussrichtung: mit dem Teller

Antriebsgröße 3

min. Steuerdruck in Abhängigkeit vom Betriebsdruck

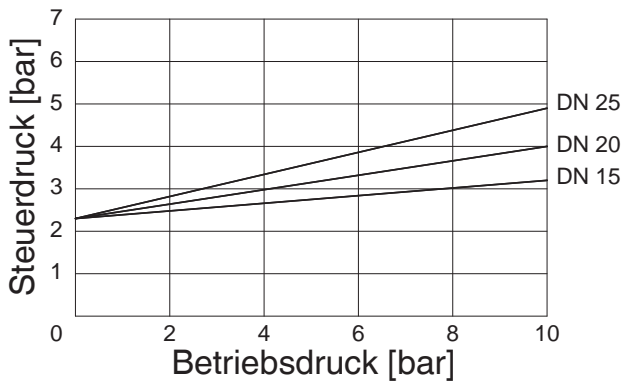

Antriebsgröße 4

min. Steuerdruck in Abhängigkeit vom Betriebsdruck

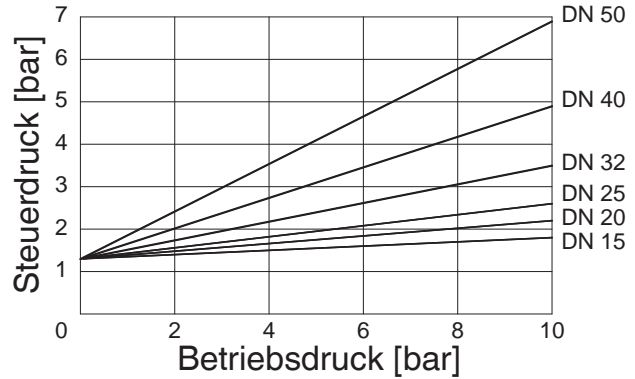

Betriebsdruck- / Steuerdruckkennlinien
Stf. 2 Federkraft geöffnet (NO) / Stf. 3 Beidseitig angesteuert (DA)
Durchflussrichtung: gegen den Teller

Antriebsgröße 0

min. Steuerdruck in Abhängigkeit vom Betriebsdruck

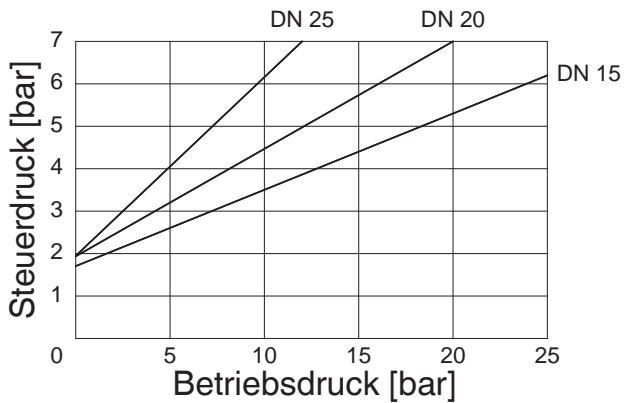

Antriebsgröße 1

min. Steuerdruck in Abhängigkeit vom Betriebsdruck

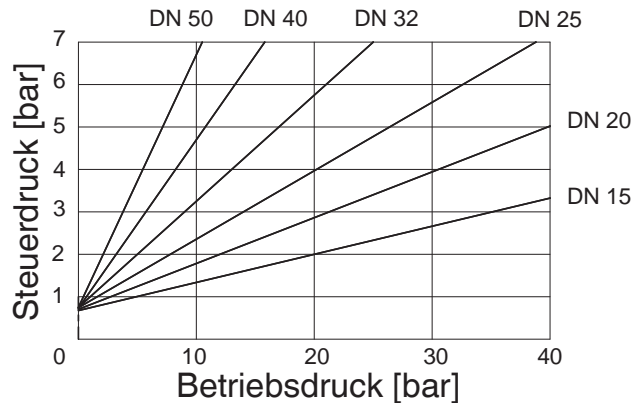

Antriebsgröße 2

min. Steuerdruck in Abhängigkeit vom Betriebsdruck

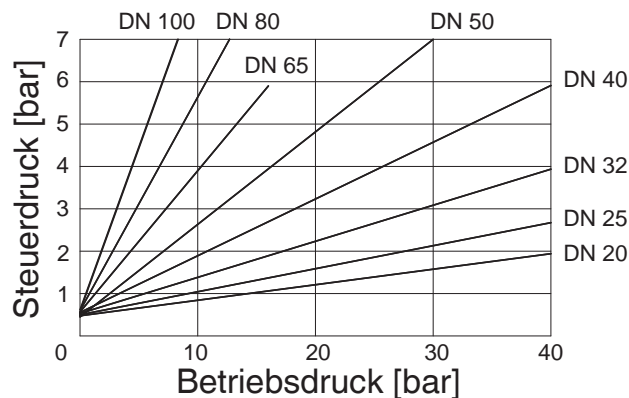

7 Bestelldaten

Gehäuseform	Code
Durchgangskörper	D
Anschlussart	Code
Flansch Flansch EN 1092 / PN16 / Form B, Baulänge EN 558, Reihe 1, ISO 5752, basic series 1	8
Flansch EN 1092 / PN25 / Form B, Baulänge EN 558, Reihe 1 ISO 5752, basic series 1	10
Flansch EN 1092 / PN40 / Form B, Baulänge EN 558, Reihe 1 ISO 5752, basic series 1	11
Flansch ANSI Class 150 RF, Baulänge FTF EN 558 Reihe 1, ISO 5752, basic series 1	39
Flansch gebohrt nach JIS 20K (DN 15 - 40), Flansch gebohrt nach JIS 10K (DN 50), Baulänge EN 558, Reihe 10, ASME/ANSI B 16.10 Tabelle 1, Spalte 16	48
Ventilkörperwerkstoff	Code
1.4408, Feinguss	37
EN-GJS-400-18-LT (GGG 40.3), Sphäroguss	90
Sitzdichtung	Code
PTFE	5
PTFE, glasfaserverstärkt	5G
Andere Sitzdichtungen auf Anfrage	

Steuerfunktion	Code
Federkraft geschlossen (NC)	1
Federkraft geöffnet (NO)	2
Beidseitig angesteuert (DA)	3
Beidseitig angesteuert (in Ruhestellung geöffnet) (nur für Regelventile)	8

Antriebsgröße	Durchfluss	Code
Antrieb 0 Kolben ø 50 mm	gegen den Teller	0*
Antrieb 1 Kolben ø 70 mm	gegen den Teller	1*
Antrieb 2 Kolben ø 120 mm	gegen den Teller	2*
Antrieb 3 Kolben ø 50 mm	mit dem Teller	3**
Antrieb 4 Kolben ø 70 mm	mit dem Teller	4**

* Zu bevorzugende Durchflussrichtung bei inkompressiblen, flüssigen Medien um „Wasserschläge“ zu vermeiden

** nur Steuerfunktion NC

GEMÜ 534
Antriebe 0, 1, 2

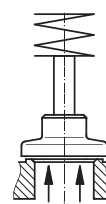

Anströmung
gegen den Teller

GEMÜ 534
Antriebe 3, 4

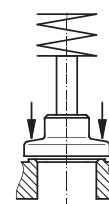

Anströmung
mit dem Teller

Hinweis

Übersicht lieferbare Ventilkörper siehe Datenblatt Tabelle Seite 8

Ausführungsart	Code
Stopfbuchspackung PTFE / PTFE geeignet für den Kontakt mit Lebensmitteln konform gemäß EU-Verordnung 1935/2004	2013
Sonderausführung	Code
Sonderausführung für Sauerstoff (max. Temperatur 60 °C; max. Betriebsdruck 10 bar), Durchflussrichtung: gegen den Teller	S

Bestellbeispiel	534	25	D	8	90	5	1	1	-	S
Typ	534									
Nennweite		25								
Gehäuseform (Code)			D							
Anschlussart (Code)				8						
Ventilkörperwerkstoff (Code)					90					
Sitzdichtung (Code)						5				
Steuerfunktion (Code)							1			
Antriebsgröße (Code)								1		
Ausführungsart (Code)									-	
Sonderausführung (Code)										S

Ausführung für den Kontakt mit Lebensmitteln

Für den Kontakt mit Lebensmitteln muss das Produkt mit folgenden Bestelloptionen bestellt werden:

Ausführungsart Code 2013

Sitzdichtung Code 5, 5G

Ventilkörperwerkstoff Code 37

8 Herstellerangaben

8.1 Transport

- Ventil nur auf geeignetem Lademittel transportieren, nicht stürzen, vorsichtig handhaben.
- Verpackungsmaterial entsprechend den Entsorgungsvorschriften / Umweltschutzbestimmungen entsorgen.

8.2 Lieferung und Leistung

- Ware unverzüglich bei Erhalt auf Vollständigkeit und Unversehrtheit überprüfen.
- Lieferumfang aus Versandpapieren, Ausführung aus Bestellnummer ersichtlich.
- Das Ventil wird im Werk auf Funktion geprüft.
- Auslieferungszustand des Ventils:

Steuerfunktion:	Zustand:
1 Federkraft geschlossen (NC)	geschlossen
2 Federkraft geöffnet (NO)	geöffnet
3 Beidseitig angesteuert (DA)	undefiniert
8 Beidseitig angesteuert (in Ruhestellung geöffnet)	geöffnet

- Aufkleber mit Warnhinweisen in weiteren Sprachen.



8.3 Lagerung

- Ventil staubgeschützt und trocken in Originalverpackung lagern.
- UV-Strahlung und direkte Sonneneinstrahlung vermeiden.
- Maximale Lagertemperatur: 60 °C.
- Lösungsmittel, Chemikalien, Säuren, Kraftstoffe u.ä. dürfen nicht mit Ventilen und deren Ersatzteilen in einem Raum gelagert werden.

8.4 Benötigtes Werkzeug

- Benötigtes Werkzeug für Einbau und Montage ist **nicht** im Lieferumfang enthalten.
- Passendes, funktionsfähiges und sicheres Werkzeug benutzen.

9 Funktionsbeschreibung

Das fremdgesteuerte 2/2-Wege-Ventil GEMÜ 534 ist ein Metall-Geradsitzventil mit Durchgangskörper und besitzt einen Kunststoffkolbenantrieb. Sitzdichtungen und Ventilkörper sind gemäß Datenblatt in verschiedenen Ausführungen erhältlich. Vielfältiges Zubehör ist lieferbar z. B. elektrische Stellungsrückmelder, Hubbegrenzung, elektropneumatische Stellungs- und Prozessregler.

Die Abdichtung der Ventilspindel erfolgt über eine sich selbstnachstellende Stopfbuchspackung; dadurch ist auch nach langer Betriebszeit eine wartungsarme und zuverlässige Ventilspindelabdichtung gegeben. Der Abstreifring vor der Stopfbuchspackung schützt die Dichtung zusätzlich vor Verschmutzung und Beschädigung.

10 Geräteaufbau

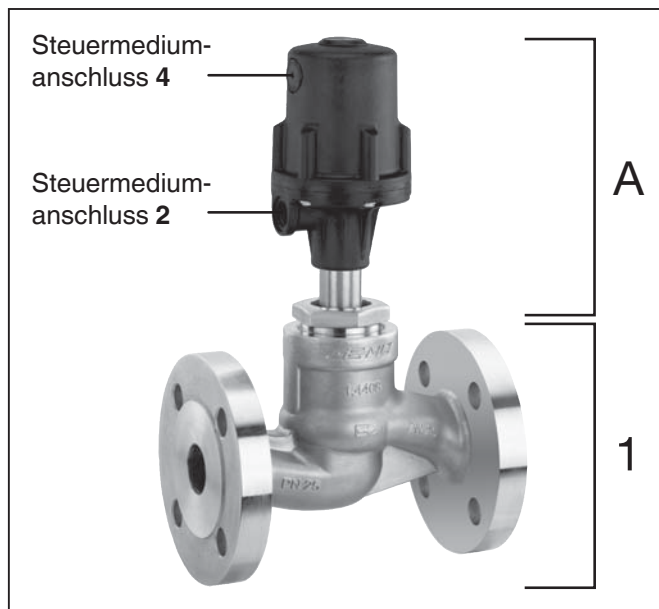

Geräteaufbau

1	Ventilkörper
A	Antrieb

10.1 Typenschild

Geräteversion Ausführung gemäß Bestelldaten

GEMÜ Filiz-Müller-Str. 6-8 D-74683 Ingelfingen	534 25D 890 51 1		gerätespezifische Daten
	PST 5,5- 7,0 bar 180°C		Baujahr
	PS 10,0 bar		
	EHC DE 2020		
Artikelnummer	88296934	Rückmeldenummer	12103529 0001
		Seriennummer	

Der Herstellungsmonat ist unter der Rückmeldenummer verschlüsselt und kann bei GEMÜ erfragt werden.
Das Produkt wurde in Deutschland hergestellt.

11 Montage und Anschluss

Vor Einbau:

- Eignung Ventilkörper- und Dichtwerkstoff entsprechend Betriebsmedium prüfen.
Siehe Kapitel 6 "Technische Daten".

11.1 Montage des Ventils

⚠️ WARNUNG	
Unter Druck stehende Armaturen!	
► Gefahr von schwersten Verletzungen oder Tod! ● Nur an druckloser Anlage arbeiten.	

⚠️ WARNUNG	
	Aggressive Chemikalien! ► Verätzungen! ● Montage nur mit geeigneter Schutzausrüstung.

⚠️ VORSICHT	
	Heiße Anlagenteile! ► Verbrennungen! ● Nur an abgekühlter Anlage arbeiten.

⚠️ VORSICHT
Ventil nicht als Trittstufe oder Aufstiegshilfe benutzen! ► Gefahr des Abrutschens / der Beschädigung des Ventils.

VORSICHT
Maximal zulässigen Druck nicht überschreiten! ► Eventuell auftretende Druckstöße (Wasserschläge) durch Schutzmaßnahmen vermeiden.

- Montagearbeiten nur durch geschultes Fachpersonal.
- Geeignete Schutzausrüstung gemäß den Regelungen des Anlagenbetreibers berücksichtigen.

Installationsort:

⚠️ VORSICHT
<ul style="list-style-type: none"> Ventil äußerlich nicht stark beanspruchen. Installationsort so wählen, dass Ventil nicht als Steighilfe genutzt werden kann. Rohrleitung so legen, dass Schub- und Biegungskräfte, sowie Vibrationen und Spannungen vom Ventilkörper ferngehalten werden. Ventil nur zwischen zueinander passenden, fluchtenden Rohrleitungen montieren.

- x Einbaulage:
Für Ventile mit Regelkegel empfehlen wir eine senkrecht stehende oder hängende Einbaulage des Antriebs zur Optimierung der Standzeit.
- x Durchflussrichtung beachten!
Richtung des Betriebsmediums:

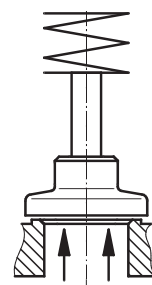

Antriebe 0, 1, 2
Anströmung gegen den Teller*

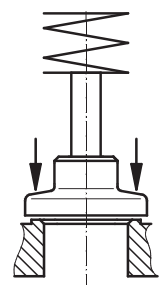

Antriebe 3, 4
Anströmung mit dem Teller

* Zu bevorzugende Durchflussrichtung bei inkompressiblen, flüssigen und dampfförmigen Medien um "Wasserschläge" zu vermeiden.

- x Die Durchflussrichtung ist durch einen Pfeil auf dem Ventilkörper gekennzeichnet:

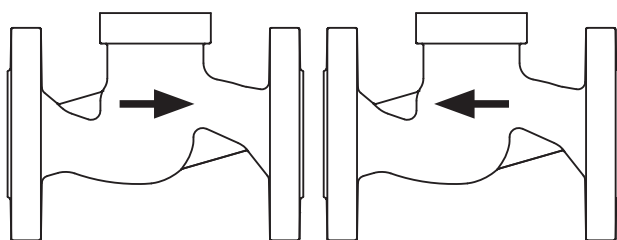

gegen den Teller

mit dem Teller

x **Montage:**

1. Eignung des Ventils für jeweiligen Einsatzfall sicherstellen. Das Ventil muss für die Betriebsbedingungen des Rohrleitungssystems (Medium, Mediumskonzentration, Temperatur und Druck) sowie die jeweiligen Umgebungsbedingungen geeignet sein. Technische Daten des Ventils und der Werkstoffe prüfen.
2. Anlage bzw. Anlagenteil stilllegen.
3. Gegen Wiedereinschalten sichern.
4. Anlage bzw. Anlagenteil drucklos schalten.
5. Anlage bzw. Anlagenteil vollständig entleeren und abkühlen lassen bis Verdampfungstemperatur des Mediums unterschritten ist und Verbrühungen ausgeschlossen sind.
6. Anlage bzw. Anlagenteil fachgerecht dekontaminieren, spülen und belüften.

Montage bei Flanschanschluss:

Ventil im angelieferten Zustand einbauen:

1. Auf saubere und unbeschädigte Dichtflächen der Anschlussflansche achten.
2. Flansche vor Verschrauben sorgfältig ausrichten.
3. Dichtungen gut zentrieren.
4. Alle Flanschbohrungen nutzen.
5. Ventilflansch und Rohrflansch mit geeignetem Dichtmaterial und passenden Schrauben verbinden (Dichtmaterial und Schrauben sind nicht

im Lieferumfang enthalten).

Schrauben über Kreuz anziehen!

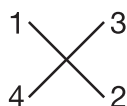

6. Nur Verbindungselemente aus zulässigen Werkstoffen verwenden!

Entsprechende Vorschriften für Anschlüsse beachten!

Nach der Montage:

- Alle Sicherheits- und Schutzeinrichtungen wieder anbringen bzw. in Funktion setzen.

11.2 Steuerungsfunktionen

Folgende Steuerungsfunktionen sind verfügbar:

Steuerungsfunktion 1

Federkraft geschlossen (NC):

Ruhezustand des Ventils: durch Federkraft geschlossen. Ansteuern des Antriebs (Anschluss 2) öffnet das Ventil. Entlüften des Antriebs bewirkt das Schließen des Ventils durch Federkraft.

Steuerungsfunktion 2

Federkraft geöffnet (NO):

Ruhezustand des Ventils: durch Federkraft geöffnet. Ansteuern des Antriebs (Anschluss 4) schließt das Ventil. Entlüften des Antriebs bewirkt das Öffnen des Ventils durch Federkraft.

Steuerungsfunktion 3

Beidseitig angesteuert (DA):

Ruhezustand des Ventils: keine definierte Grundposition. Öffnen und Schließen des Ventils durch Ansteuern der entsprechenden Steuermediumanschlüsse (Anschluss 2: Öffnen / Anschluss 4: Schließen).

Nur für Regelventile: Steuerungsfunktion 8

Beidseitig angesteuert (in Ruhestellung geöffnet):

Ruhezustand des Ventils: durch Federkraft geöffnet. Öffnen und Schließen des Ventils durch Ansteuern der entsprechenden Steuermediumanschlüsse (Anschluss 2:

Öffnen / Anschluss 4: Schließen).

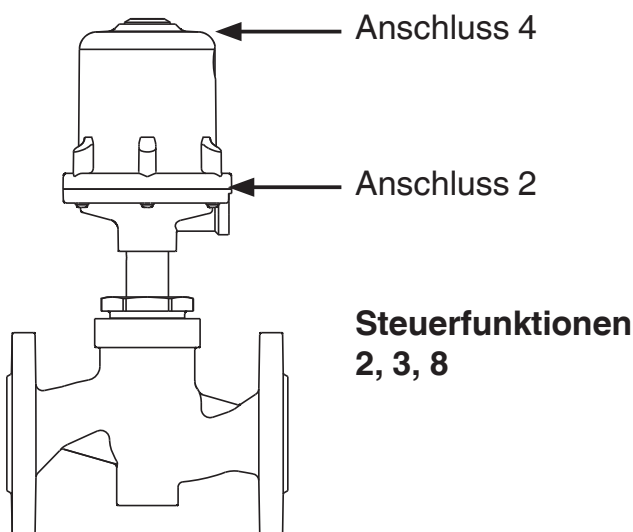
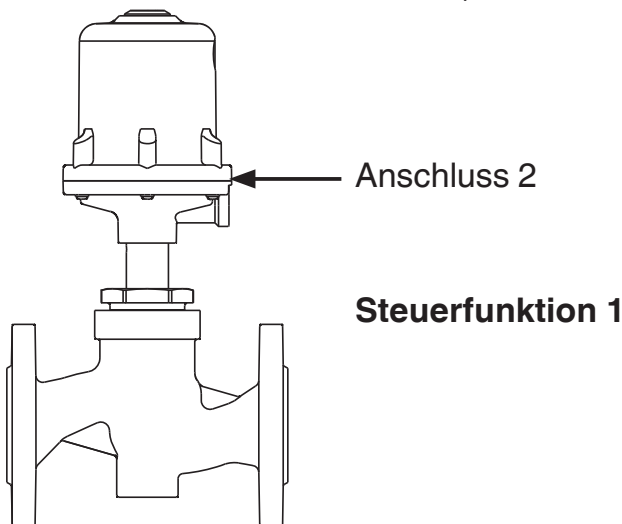

Steuerfunktion	Anschlüsse	
	2	4
1 (NC)	+	-
2 (NO)	-	+
3 (DA)	+	+
8 (in Ruhestellung geöffnet)	+	+
+ = vorhanden / - = nicht vorhanden (Anschlüsse 2 / 4 siehe Bilder oben)		

11.3 Steuermedium anschließen

Wichtig:
 Steuermediumleitungen spannungs- und knickfrei montieren!
 Je nach Anwendung geeignete Anschlussstücke verwenden.

Gewinde der Steuermediumanschlüsse
 2 und 4: G1/4

Steuerfunktion		Anschlüsse
1	Federkraft geschlossen (NC)	2: Steuermedium (Öffnen)
2	Federkraft geöffnet (NO)	4: Steuermedium (Schließen)
3	Beidseitig angesteuert (DA)	2: Steuermedium (Öffnen) 4: Steuermedium (Schließen)
8	Beidseitig angesteuert (in Ruhestellung geöffnet)	2: Steuermedium (Öffnen) 4: Steuermedium (Schließen)
Anschlüsse 2 / 4 siehe Bilder links		

12 Montage / Demontage von Ersatzteilen

Siehe auch Kapitel 11.1 "Montage des Ventils" und Kapitel 20 "Schnittbilder und Ersatzteile".

12.1 Demontage Antrieb



Wichtig:

Nach Demontage alle Teile von Verschmutzungen reinigen (Teile dabei nicht beschädigen). Teile auf Beschädigung prüfen, ggf. auswechseln (nur Originalteile von GEMÜ verwenden).

12.1.1 DN 15 - 50

1. Antrieb **A** in Offen-Position bringen.
2. Überwurfmutter **a** lösen.
3. Antrieb **A** vom Ventilkörper **1** demontieren.
4. Antrieb **A** von Steuermediumleitungen trennen.

12.1.2 DN 65 - 100

1. Antrieb **A** in Offen-Position bringen.
2. Sechskantmutter **6** lösen.
3. Antrieb **A** und Sitzflansch **29** vom Ventilkörper **1** entfernen.
4. Antrieb **A** von Steuermediumleitungen trennen.
5. Dichtring **30** entnehmen.

12.2 Auswechseln der Dichtungen

12.2.1 DN 15 - 50



Wichtig:

Dichtring **4** bei jeder Demontage / Montage des Antriebs austauschen.

1. Antrieb **A** demontieren wie in Kapitel 12.1.1, Punkte 1-4 beschrieben.

2. Dichtring **4** entnehmen.
3. Tellerscheibe **d** an der Spindel **b** lösen (Spindel **b** mit geeignetem Werkzeug, das die Spindeloberfläche nicht beschädigt, festhalten).
4. Sitzdichtung **14** entnehmen.
5. Alle Teile reinigen, dabei nicht zerkratzen oder beschädigen.
6. Neue Sitzdichtung **14** einlegen.
7. Geeignetes Schraubensicherungsmittel auf Gewinde von Spindel **b** auftragen.
8. Tellerscheibe **d** ansetzen (Spindel **b** mit geeignetem Werkzeug, das die Spindeloberfläche nicht beschädigt, festhalten) und festziehen.
9. Neuen Dichtring **4** in Ventilkörper **1** einlegen.
10. Antrieb **A** montieren wie in Kapitel 12.3.1, Punkt 1-6 beschrieben.

12.2.2 DN 65 - 100

1. Antrieb **A** demontieren wie in Kapitel 12.1.2, Punkte 1-5 beschrieben.
2. Sicherungsblech **38** um 90° biegen, sodass es flach auf dem Ventilteller **15** liegt.

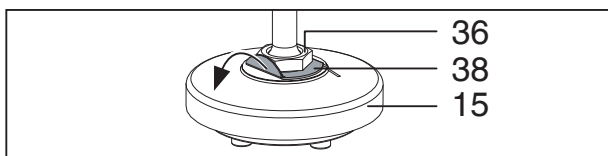

3. Kompletten Ventilteller **15** von Überwurfmutter **36** abschrauben.
4. Zylinderschrauben **39** von Ventilteller **15** lösen.
5. Tellerscheibe **19** und Sitzdichtung **14** entnehmen.
6. Sitzflansch **29** von Überwurfmutter **a** abschrauben.
7. Dichtring **4** entnehmen.
8. Alle Teile reinigen, dabei nicht zerkratzen oder beschädigen.
9. Neuen Dichtring **4** in Sitzflansch **29** einlegen.
10. Sitzflansch **29** handfest in Überwurfmutter **a** einschrauben.
11. Überwurfmutter **a** mit passendem Gabelschlüssel festschrauben (Drehmomente siehe Tabelle). Dabei dreht sich der Antrieb ca. 90° im Uhrzeigersinn bis zur gewünschten Position.

Nennweite	Drehmomente [Nm]
DN 65	200
DN 80	200
DN 100	200

12. Neue Sitzdichtung **14** in Ventilteller **15** einlegen.
13. Tellerscheibe **19** einlegen und mit Zylinderschrauben **39** fixieren.
14. Sicherungsblech **38** auf Ventilteller **15** legen.
15. Kompletten Ventilteller **15** an Überwurfmutter **36** schrauben.
16. Sicherungsblech **38** um 90° biegen, sodass es an der Überwurfmutter **36** anliegt.

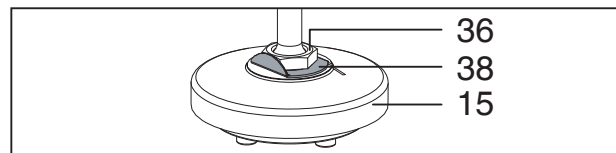
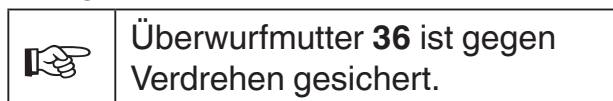

17. Antrieb **A** montieren wie in Kapitel 12.3.2, Punkte 1-7 beschrieben.

12.3 Montage Antrieb

⚠ VORSICHT

Korrekte Kombination von Antrieb und Ventilkörper!

- Beschädigung von Antrieb und Ventilkörper.
- Bei Regelventilen mit reduziertem Ventil Sitz auf korrekte Kombination von Antrieb und Ventilkörper achten.
- Typenschild des Antriebs mit Ventilkörperkennzeichnung vergleichen.

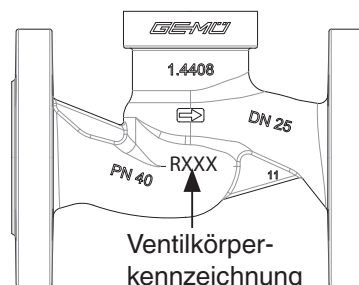

Typenschild Antrieb	Ventilkörperkennzeichnung
RAxxx	R002
RBxxx	R004
RCxxx	R006
RDxxx	R008
RExxx	R010

Typenschild Antrieb	Ventilkörperkennzeichnung
RFxxx	R012
RGxxx	R015
RHxxx	R020
RJxxx	R025
RKxxx	R032
RMxxx	R040

12.3.1 DN 15 - 50

1. Antrieb **A** in Offen-Position bringen.
2. Antrieb 360° drehbar. Position der Steuermediumanschlüsse beliebig.
3. Gewinde der Überwurfmutter **a** mit geeignetem Schmiermittel fetten.
4. Antrieb **A** auf Ventilkörper **1** ca. 90° vor Endposition der Steuermediumanschlüsse aufsetzen und mit Überwurfmutter **a** handfest anschrauben.
5. Überwurfmutter **a** mit Gabelschlüssel festschrauben (Drehmomente siehe Tabelle unten). Dabei dreht sich der Antrieb ca. 90° im Uhrzeigersinn bis zur gewünschten Position.
6. Antrieb **A** in Geschlossen-Position bringen, komplett montiertes Ventil auf Funktion und auf Dichtheit prüfen.

Nennweite	Antriebsgröße	Drehmomente [Nm]
DN 15	1G / 1M / 2G / 2M	90
DN 20	1G / 1M / 2G / 2M / 3G / 3M	100
DN 25	2G / 2M / 3G / 3M / 4G	120
DN 32	2G / 3G / 3M / 4G / 5G	120
DN 40	3G / 3M / 4G / 5G	150
DN 50	3G / 3M / 4G / 5G	200

12.3.2 DN 65 - 100

1. Antrieb **A** in Offen-Position bringen.
2. Dichtring **30** in Ventilkörper **1** einlegen.
3. Antrieb **A** und Sitzflansch **29** auf Ventilkörper **1** ca. 90° vor Endposition der Steuermediumanschlüsse aufsetzen.
4. Auf Übereinstimmung der Lochbilder von Sitzflansch **29** und Ventilkörper **1** achten.
5. Sechskantmutter **6** über Kreuz festziehen.
6. Antrieb **A** in Geschlossen-Position bringen.

7. Komplett montiertes Ventil auf Funktion und auf Dichtheit prüfen.

13 Inbetriebnahme

⚠️ WARNUNG



Aggressive Chemikalien!

- Verätzungen!
- Vor Inbetriebnahme Dichtheit der Medienanschlüsse prüfen!
- Dichtheitsprüfung nur mit geeigneter Schutzausrüstung.

⚠️ VORSICHT

Gegen Leckage vorbeugen!

- Schutzmaßnahmen gegen Überschreitung des maximal zulässigen Drucks durch eventuelle Druckstöße (Wasserschläge) vorsehen.

Vor Reinigung bzw. vor Inbetriebnahme der Anlage:

- Ventil auf Dichtheit und Funktion prüfen (Ventil schließen und wieder öffnen).
- Bei neuen Anlagen und nach Reparaturen Leitungssystem bei voll geöffnetem Ventil spülen (zum Entfernen schädlicher Fremdstoffe).

Reinigung:

- x Betreiber der Anlage ist verantwortlich für Auswahl des Reinigungsmediums und Durchführung des Verfahrens.

14 Inspektion und Wartung

⚠️ WARNUNG

Unter Druck stehende Armaturen!

- Gefahr von schwersten Verletzungen oder Tod!
- Nur an druckloser Anlage arbeiten.

⚠️ VORSICHT



Heiße Anlagenteile!

- Verbrennungen!
- Nur an abgekühlter Anlage arbeiten.

⚠ VORSICHT

- Wartungs- und Instandhaltungstätigkeiten nur durch geschultes Fachpersonal.
- Für Schäden welche durch unsachgemäße Handhabung oder Fremdeinwirkung entstehen, übernimmt GEMÜ keinerlei Haftung.
- Nehmen Sie im Zweifelsfall vor Inbetriebnahme Kontakt mit GEMÜ auf.

1. Geeignete Schutzausrüstung gemäß den Regelungen des Anlagenbetreibers berücksichtigen.
2. Anlage bzw. Anlagenteil stilllegen.
3. Gegen Wiedereinschalten sichern.
4. Anlage bzw. Anlagenteil drucklos schalten.

Der Betreiber muss regelmäßige Sichtkontrollen der Ventile entsprechend den Einsatzbedingungen und des Gefährdungspotenzials zur Vorbeugung von Undichtheit und Beschädigungen durchführen. Ebenso muss das Ventil in entsprechenden Intervallen demontiert und auf Verschleiß geprüft werden (siehe Kapitel 12 "Montage / Demontage von Ersatzteilen").



Wichtig:

Wartung und Service: Dichtungen setzen sich im Laufe der Zeit. Nach Montage / Demontage des Ventils Überwurfmutter **a** auf festen Sitz überprüfen und ggf. nachziehen.

15 Demontage

Demontage erfolgt unter den gleichen Vorsichtsmaßnahmen wie die Montage.

- Ventil demontieren (siehe Kapitel 12.1 "Demontage Antrieb").
- Leitungen des Steuermediums abschrauben (siehe Kapitel 11.3 "Steuermedium anschließen").

16 Entsorgung



- Alle Ventiltteile entsprechend den Entsorgungsvorschriften / Umweltschutzbestimmungen entsorgen.
- Auf Restanhaftungen und Ausgasung von eindiffundierten Medien achten.



Hinweis:

Nach der Demontage dürfen die Teile nicht mehr montiert werden!

16.1 Demontage zur Entsorgung für Steuerfunktion 1

⚠ WARNUNG



Antriebsoberteil 10 steht unter Federdruck!

- Gefahr von schwersten Verletzungen oder Tod!
- Antrieb nur unter Presse öffnen.

1. Antrieb **A** demontieren (siehe Kapitel 12.1 "Demontage Antrieb").
2. Antrieb **A** mit geeigneter Presse verspannen.

VORSICHT

Zu starker Pressdruck!

- Bruchgefahr des Antriebsoberteils **10**.
- Nur minimal nötigen Druck ausüben.

Verbindungsschrauben **23** zwischen Antriebsoberteil **10** und Antriebsunterteil **25** lösen und entfernen.

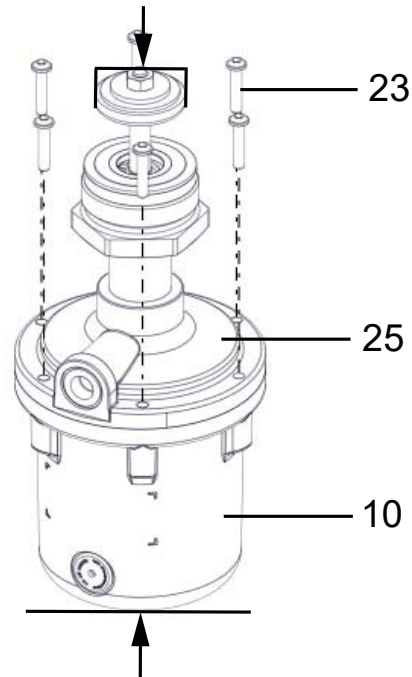

3. Presskraft langsam reduzieren.
4. Antriebsoberteil **10** entnehmen.

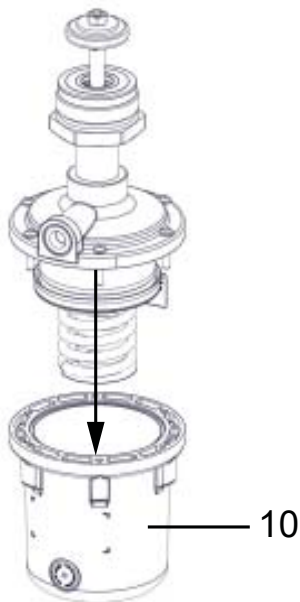

16.2 Demontage zur Entsorgung für Steuerungsfunktion 2

1. Antrieb **A** demontieren (siehe Kapitel 12.1 "Demontage Antrieb").
2. Verbindungsschrauben **23** zwischen Antriebsoberteil **10** und Antriebsunterteil **25** lösen und entfernen.

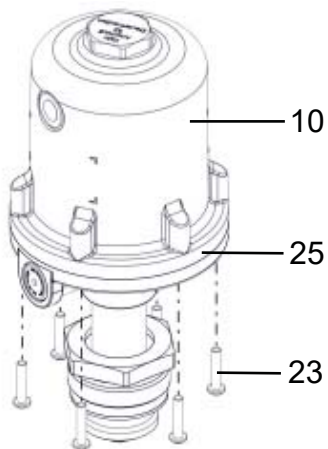

3. Antriebsoberteil **10** entnehmen.

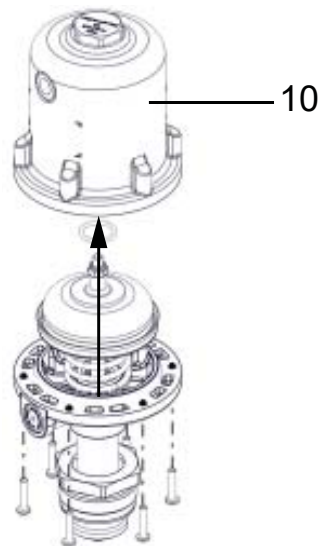

4. Sechskantmutter **11** von der Spindel **2** lösen und entfernen.



Beim Lösen der Sechskantmutter die Spindel mit geeignetem Werkzeug fixieren.

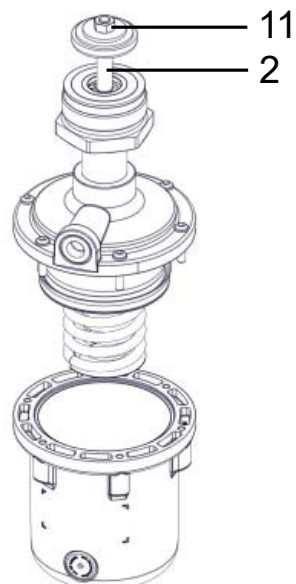

- Antriebskolben **20** von Spindel **2** entfernen.

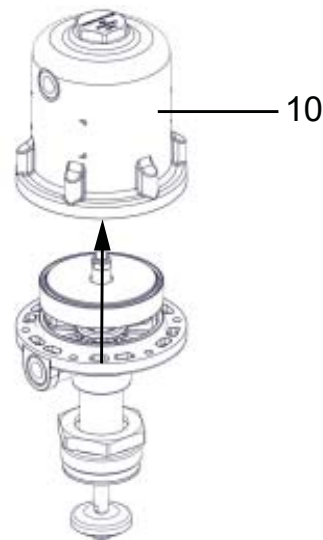
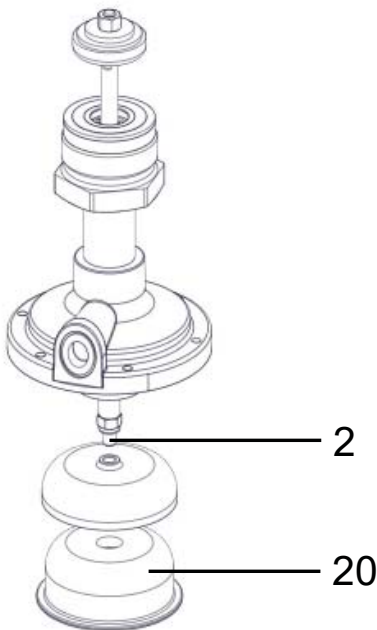

16.3 Demontage zur Entsorgung für Steuerfunktion 3

- Antrieb **A** demontieren (siehe Kapitel 12.1 "Demontage Antrieb").
- Verbindungsschrauben **23** zwischen Antriebsoberteil **10** und Antriebsunterteil **25** lösen und entfernen.

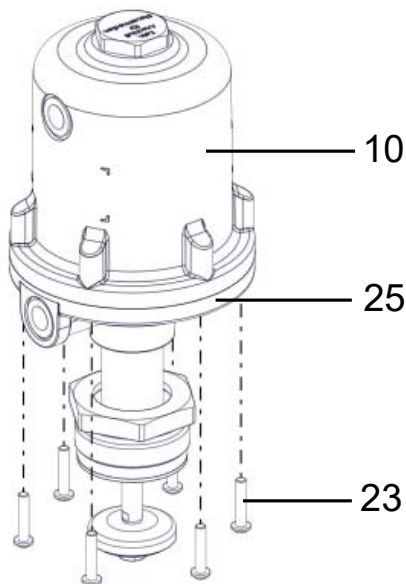

- Antriebsoberteil **10** entnehmen.

17 Rücksendung

- Ventil reinigen.
- Rücksendeerklärung bei GEMÜ anfordern.
- Rücksendung nur mit vollständig ausgefüllter Rücksendeerklärung.

Ansonsten erfolgt keine

x Gutschrift bzw. keine

x Erledigung der Reparatur

sondern eine kostenpflichtige Entsorgung.



Hinweis zur Rücksendung:

Aufgrund gesetzlicher Bestimmungen zum Schutz der Umwelt und des Personals ist es erforderlich, dass die Rücksendeerklärung vollständig ausgefüllt und unterschrieben den Versandpapieren beiliegt. Nur wenn diese Erklärung vollständig ausgefüllt ist, wird die Rücksendung bearbeitet!

18 Hinweise



Hinweis zur Richtlinie 2014/34/EU (ATEX Richtlinie):

Ein Beiblatt zur Richtlinie 2014/34/EU liegt dem Produkt bei, sofern es gemäß ATEX bestellt wurde.



Hinweis zur Mitarbeiterschulung:

Zur Mitarbeiterschulung nehmen Sie bitte über die Adresse auf der letzten Seite Kontakt auf.

Im Zweifelsfall oder bei Missverständnissen ist die deutsche Version des Dokuments ausschlaggebend!

19 Fehlersuche / Störungsbehebung

Fehler	Möglicher Grund	Fehlerbehebung
Steuermedium entweicht aus Entlüftungsbohrung* im Antriebsdeckel bei Steuerfunktion NC / Anschluss 2* bei Steuerfunktion NO	Steuerkolben undicht	Antrieb austauschen und Steuermedium auf Verschmutzungen untersuchen
Steuermedium entweicht aus Leckagebohrung*	Spindelabdichtung undicht	Antrieb austauschen und Steuermedium auf Verschmutzungen untersuchen
Betriebsmedium entweicht aus Leckagebohrung*	Stopfbuchspackung defekt	Antrieb austauschen
Ventil öffnet nicht bzw. nicht vollständig	Steuerdruck zu niedrig	Steuerdruck gemäß Datenblatt einstellen. Vorsteuerventil prüfen und ggf. austauschen
	Steuermedium nicht angeschlossen	Steuermedium anschließen
	Steuerkolben bzw. Spindelabdichtung undicht	Antrieb austauschen und Steuermedium auf Verschmutzungen untersuchen
	Antriebsfeder defekt (bei Steuerfunktion NO)	Antrieb austauschen
Ventil im Durchgang undicht (schließt nicht bzw. nicht vollständig)	Betriebsdruck zu hoch	Ventil mit Betriebsdruck laut Datenblatt betreiben
	Fremdkörper zwischen Sitzdichtung* und Sitz	Antrieb demontieren, Fremdkörper entfernen, Sitzdichtung auf Beschädigung prüfen, ggf. austauschen
	Ventilkörper undicht bzw. beschädigt	Ventilkörper überprüfen, ggf. austauschen
	Sitzdichtung* defekt	Sitzdichtung auf Beschädigungen prüfen, ggf. austauschen
	Antriebsfeder defekt (bei Steuerfunktion NC)	Antrieb austauschen
Ventil zwischen Antrieb und Ventilkörper undicht	Überwurfmutter lose	Überwurfmutter nachziehen
	Dichtring* defekt	Dichtring und zugehörige Dichtflächen auf Beschädigungen prüfen, ggf. Teile austauschen
	Antrieb / Ventilkörper beschädigt	Antrieb / Ventilkörper tauschen
Verbindung Ventilkörper - Rohrleitung undicht	Unsachgemäße Montage	Montage Ventilkörper in Rohrleitung prüfen
	Verschraubungen lose	Verschraubungen festziehen
	Dichtmittel defekt	Dichtmittel ersetzen
Ventilkörper undicht	Ventilkörper undicht oder korrodiert	Ventilkörper auf Beschädigungen prüfen, ggf. Ventilkörper tauschen

* siehe Kapitel 20 "Schnittbild und Ersatzteile"

20 Schnittbilder und Ersatzteile

20.1 DN 15 - 50

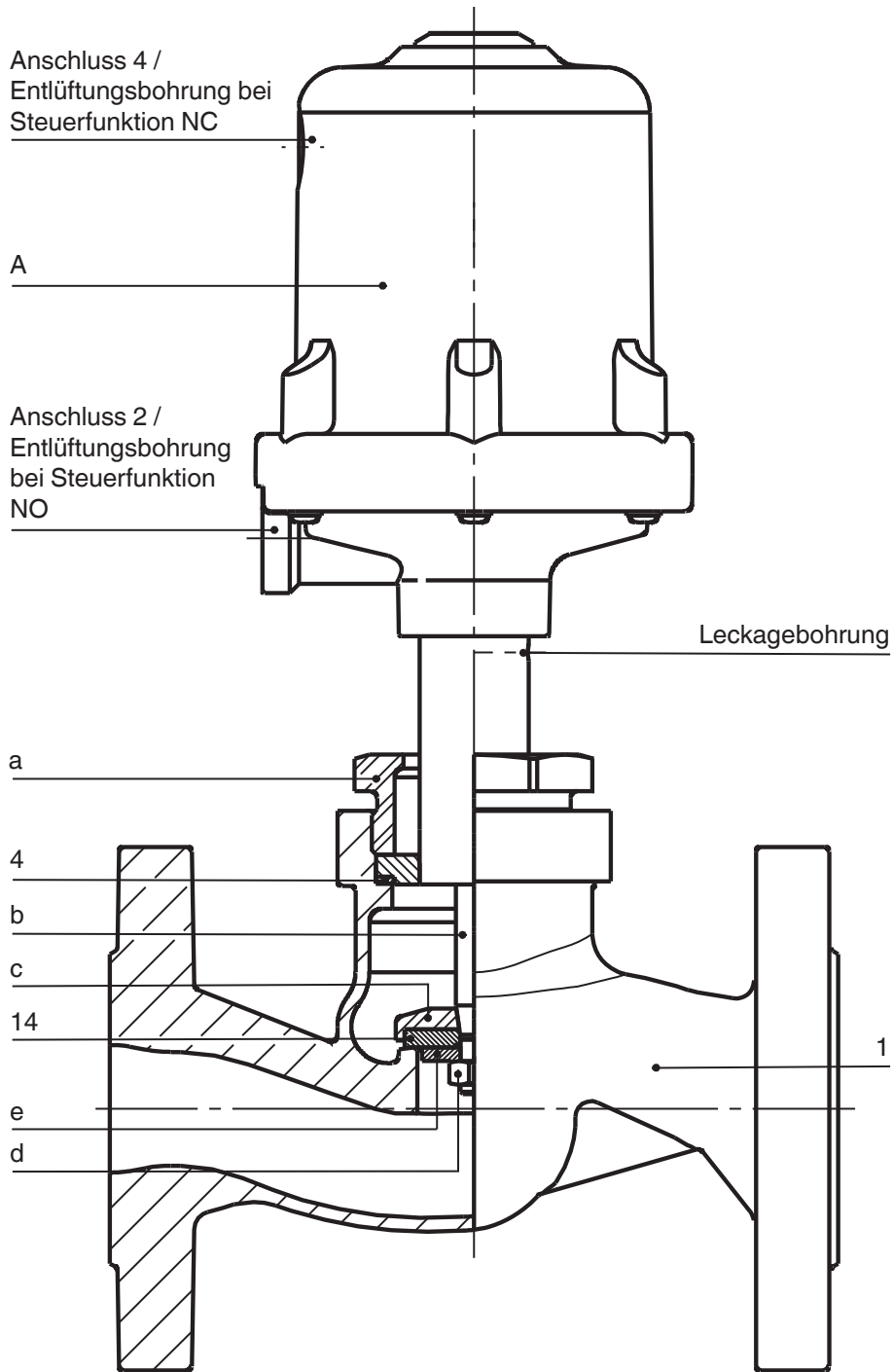

Pos.	Benennung	Bestellbezeichnung
1	Ventilkörper	K 534...
4	Dichtring	} 534...SVS...
14	Sitzdichtung	
A	Antrieb	9534
a	Überwurfmutter	-
b	Spindel	-
c	Ventilteller	-
d	Mutter	-
e	Scheibe	-

20.2 DN 65 - 100

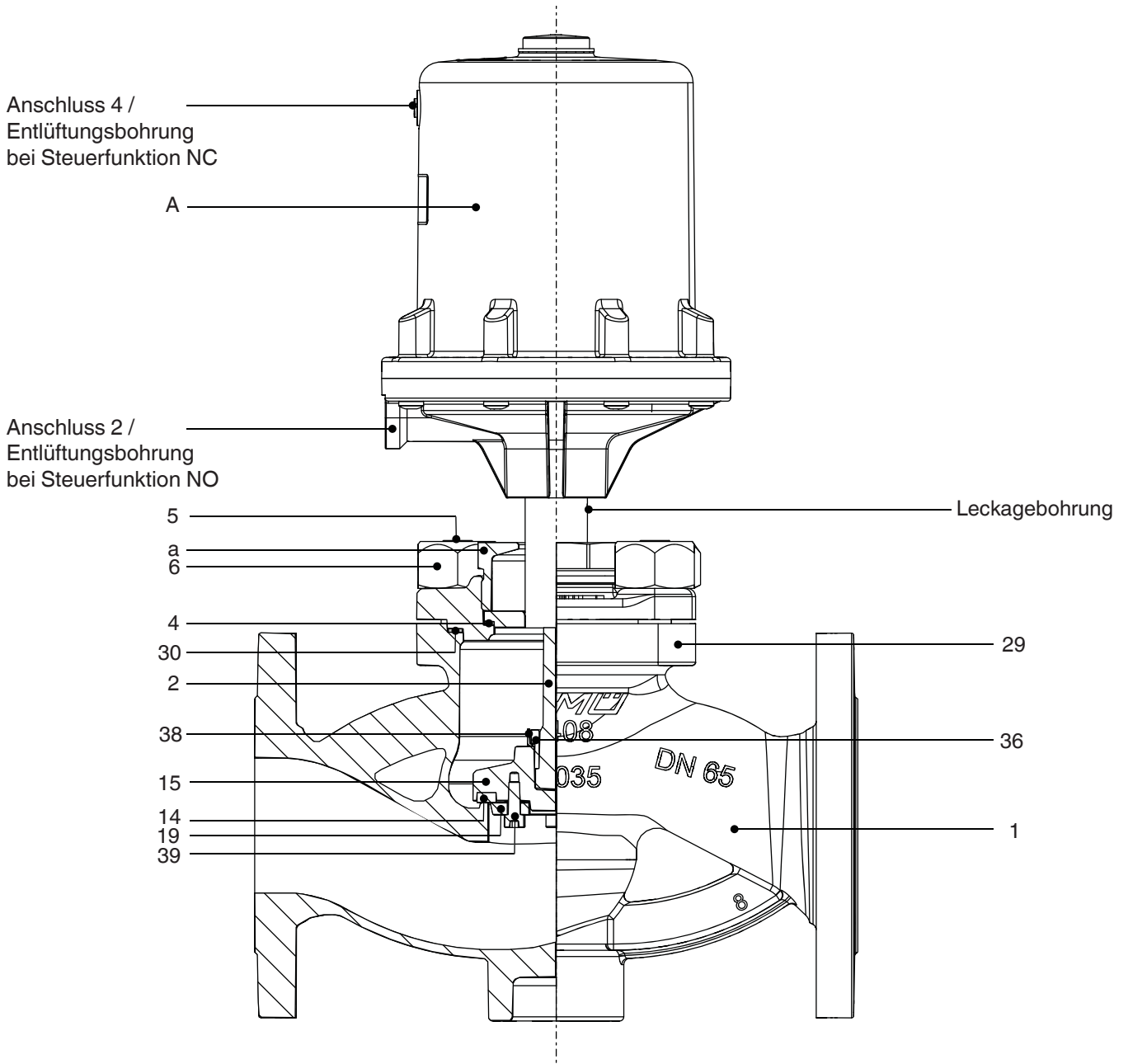

Pos.	Benennung	Bestellbezeichnung
1	Ventilkörper	K 534...
4	Dichtring	} 530...SVS...
6	Sechskantmutter	
14	Sitzdichtung	
30	Dichtring	
39	Zylinderschraube	
A	Antrieb	9530
a	Überwurfmutter	-
2	Spindel	-
5	Stiftschraube	-
15	Ventilteller	-
19	Tellerscheibe	-
29	Sitzflansch	-
36	Überwurfmutter	-
38	Sicherungsblech	-

Original EU-Einbauerklärung

im Sinne der EG-Maschinenrichtlinie 2006/42/EG, Anhang II B

Wir, die Firma

GEMÜ Gebr. Müller Apparatebau GmbH & Co. KG
Fritz-Müller-Straße 6-8
D-74653 Ingelfingen-Criesbach

erklären hiermit in alleiniger Verantwortung, dass das nachfolgend bezeichnete Produkt den einschlägigen grundlegenden Sicherheits- und Gesundheitsanforderungen nach Anhang I der oben genannten Richtlinie entspricht.

Produkt: GEMÜ 534
Produktname: Pneumatisch betätigtes Geradsitzventil
Folgende grundlegenden Sicherheits- und Gesundheitsschutzanforderungen der EG-Maschinenrichtlinie 2006/42/EG, Anhang I wurden angewandt und eingehalten: 1.1.2.; 1.1.3.; 1.1.5.; 1.3.2.; 1.3.3.; 1.3.4.; 1.3.7.; 1.3.8.; 1.5.13.; 1.5.2.; 1.5.3.; 1.5.4.; 1.5.5.; 1.5.6.; 1.5.7.; 1.5.8.; 1.5.9.; 1.6.1.; 1.6.3.; 1.6.5.; 1.7.1.; 1.7.1.1.; 1.7.2.; 1.7.3.; 1.7.4.; 1.7.4.1.; 1.7.4.2.; 1.7.4.3.
Folgende harmonisierte Normen (oder Teile hieraus) wurden angewandt: EN ISO 12100:2010

Ferner wird erklärt, dass die speziellen technischen Unterlagen gemäß Anhang VII Teil B erstellt wurden.

Der Hersteller verpflichtet sich, einzelstaatlichen Stellen auf begründetes Verlangen die speziellen technischen Unterlagen zu der unvollständigen Maschine zu übermitteln. Diese Übermittlung erfolgt elektronisch.

Die gewerblichen Schutzrechte bleiben hiervon unberührt!

Die unvollständige Maschine darf erst dann in Betrieb genommen werden, wenn gegebenenfalls festgestellt wurde, dass die Maschine, in die die unvollständige Maschine eingebaut werden soll, den Bestimmungen der Maschinenrichtlinie 2006/42/EG entspricht.



i.V. M. Barghoorn
Leiter Globale Technik

Ingelfingen, 01.12.2022

Original EU-Konformitätserklärung

gemäß 2014/68/EU (Druckgeräterichtlinie)

Wir, die Firma
GEMÜ Gebr. Müller Apparatebau GmbH & Co. KG
Fritz-Müller-Straße 6-8
D-74653 Ingelfingen-Criesbach

erklären hiermit in alleiniger Verantwortung, dass das nachfolgend bezeichnete Produkt den Vorschriften der oben genannten Richtlinie entspricht.

Produkt: GEMÜ 534
Produktname: Pneumatisch betätigtes Geradsitzventil
Benannte Stelle: TÜV Rheinland Industrie Service GmbH
Am Grauen Stein 1
51105 Köln
Kennnummer der benannten Stelle: 0035
Nr. des QS-Zertifikats: 01 202 926/Q-02 0036
Konformitätsbewertungsverfahren: Modul H1
Folgende harmonisierte Normen (oder Teile hieraus) wurden angewandt: EN 12516-3:2002/AC:2003; EN 12516-3:2002

Hinweis für Produkte mit einer Nennweite \leq DN 25:

Die Produkte werden entwickelt und produziert nach GEMÜ eigenen Verfahrensanweisungen und Qualitätsstandards, welche die Forderungen der ISO 9001 und der ISO 14001 erfüllen. Die Produkte dürfen gemäß Artikel 4, Absatz 3 der Druckgeräterichtlinie 2014/68/EU keine CE-Kennzeichnung tragen.

Weitere angewandte Normen / Bemerkungen:

- AD 2000

i.V. M. Barghoorn
Leiter Globale Technik
Ingelfingen, 01.12.2022

Table des matières		20	Vue en coupe et pièces détachées	39				
1	Généralités	22	20.1 DN 15 - 50	39				
2	Consignes générales de sécurité	22	20.2 DN 65 - 100	40				
2.1	Remarques pour les installateurs et les utilisateurs	23	21	Attestation de montage				
2.2	Avertissements	23	22	Déclaration de conformité UE				
2.3	Symboles utilisés	23	1	Généralités				
2.4	Consigne de sécurité sur le produit	24	Conditions préalables pour le bon fonctionnement de la vanne GEMÜ :					
3	Définitions des termes	24	x	Transport et stockage adaptés				
4	Utilisation prévue	24	x	Installation et mise en service par du personnel qualifié et formé				
5	État de livraison	24	x	Utilisation conforme à cette notice d'installation et de montage				
6	Données techniques	24	x	Entretien correct				
7	Données pour la commande	27	La bonne réalisation du montage, de l'utilisation, de l'entretien ou de la réparation garantit un fonctionnement sans anomalie de la vanne.					
8	Indications du fabricant	28	<table border="1"> <tr> <td></td> <td>Les descriptions et les instructions se réfèrent aux versions standards. Pour les versions spéciales n'étant pas décrites dans cette notice d'installation et de montage, les informations sont tout de même valables mais uniquement si elles sont mises en correspondance avec la documentation spécifique correspondante.</td> </tr> <tr> <td></td> <td>Tous les droits, tels que les droits d'auteur ou droits de propriété industrielle, sont expressément réservés.</td> </tr> </table>			Les descriptions et les instructions se réfèrent aux versions standards. Pour les versions spéciales n'étant pas décrites dans cette notice d'installation et de montage, les informations sont tout de même valables mais uniquement si elles sont mises en correspondance avec la documentation spécifique correspondante.		Tous les droits, tels que les droits d'auteur ou droits de propriété industrielle, sont expressément réservés.
	Les descriptions et les instructions se réfèrent aux versions standards. Pour les versions spéciales n'étant pas décrites dans cette notice d'installation et de montage, les informations sont tout de même valables mais uniquement si elles sont mises en correspondance avec la documentation spécifique correspondante.							
	Tous les droits, tels que les droits d'auteur ou droits de propriété industrielle, sont expressément réservés.							
8.1	Transport	28						
8.2	Livraison et prestation	28						
8.3	Stockage	28						
8.4	Outillage requis	28						
9	Descriptif de fonctionnement	28						
10	Conception de l'appareil	29						
11	Montage et raccordement	29						
11.1	Montage de la vanne	29						
11.2	Fonctions de commande	30						
11.3	Raccorder le fluide de commande	31						
12	Montage / Démontage de pièces détachées	31	2	Consignes générales de sécurité				
12.1	Démontage de l'actionneur	31	Les consignes de sécurité ne tiennent pas compte :					
12.2	Remplacement des joints	32	x	des aléas et événements pouvant se produire lors du montage, de l'utilisation et de l'entretien.				
12.3	Montage de l'actionneur	33	x	des réglementations de sécurité locales dont le respect est sous la responsabilité de l'exploitant, même si le montage est effectué par du personnel extérieur à la société.				
13	Mise en service	34						
14	Révision et entretien	34						
15	Démontage	34						
16	Mise au rebut	35						
16.1	Démontage en vue de la mise au rebut pour la fonction de commande 1	35						
16.2	Démontage en vue de la mise au rebut pour la fonction de commande 2	35						
16.3	Démontage en vue de la mise au rebut pour la fonction de commande 3	36						
17	Retour	37						
18	Remarques	37						
19	Recherche des anomalies / Élimination des défauts	38						

2.1 Remarques pour les installateurs et les utilisateurs

La notice d'installation et de montage contient des consignes de sécurité fondamentales qui doivent être respectées lors de la mise en service, de l'utilisation et de la remise en état. Le non-respect des consignes de sécurité peut avoir les conséquences suivantes :

- x Exposition du personnel à des dangers d'origine électrique, mécanique et chimique.
- x Risque d'endommager les installations placées dans le voisinage.
- x Défaillance de fonctions importantes.
- x Risque de pollution de l'environnement par rejet de substances toxiques en raison de fuites.

Avant la mise en service :

- Lire la notice d'installation et de montage.
- Former suffisamment le personnel amené à monter et utiliser la vanne.
- S'assurer que le contenu de la notice d'installation et de montage a été pleinement compris par le personnel compétent.
- Définir les responsabilités et les compétences.

Lors de l'utilisation :

- Faire en sorte que la notice d'installation et de montage soit disponible sur le site d'utilisation.
- Respecter les consignes de sécurité.
- Utiliser la vanne uniquement dans le respect des caractéristiques techniques.
- Les travaux d'entretien ou de réparation, qui ne sont pas décrits dans la notice d'installation et de montage, ne doivent pas être exécutés sans consultation préalable du fabricant.

⚠ DANGER

Faire attention aux fiches de sécurité ainsi qu'aux consignes de sécurité liées aux fluides véhiculés !

En cas de doute :

- x Consulter la filiale GEMÜ la plus proche.

2.2 Avertissements

Dans la mesure du possible, les avertissements sont structurés selon le schéma suivant :

⚠ SYMBOLE DE RISQUE

Type et source du danger

- Conséquences possibles en cas de non-respect des consignes.
- Mesures à prendre pour éviter le danger.

Les avertissements sont toujours indiqués par un mot signal et, en partie, avec un symbole spécifique au danger concerné. Cette notice utilise les mots signal, ou niveaux de danger, suivants :

⚠ DANGER

Danger imminent !

- Le non-respect entraîne la mort ou des blessures graves.

⚠ AVERTISSEMENT

Situation potentiellement dangereuse !

- Le non-respect peut entraîner des blessures graves ou la mort.

⚠ PRUDENCE

Situation potentiellement dangereuse !

- Le non-respect peut entraîner des blessures moyennes à légères.

PRUDENCE (SANS SYMBOLE)

Situation potentiellement dangereuse !

- Le non-respect peut entraîner des dommages matériels.

2.3 Symboles utilisés



Danger provoqué par des surfaces chaudes !



Danger provoqué par des substances corrosives !



Danger dû à la pression de ressort !



Main : décrit des remarques et recommandations d'ordre général.

●	Point : décrit les activités à exécuter.
---	--

➤	Flèche : décrit les conséquences.
---	-----------------------------------

x	Signe d'énumération
---	---------------------

2.4 Consignes de sécurité sur le produit

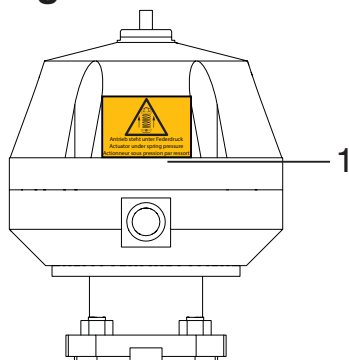

1	<p>L'actionneur est soumis à une pression de ressort.</p> <ul style="list-style-type: none"> ● Ouvrir l'actionneur uniquement sous une presse.
---	--

À l'état de livraison, l'autocollant sur le produit est en langue allemande, anglaise et française. En cas d'utilisation dans un pays parlant une autre langue, l'autocollant correspondant à cette langue doit être mis en place (voir chapitre 8.2 « Livraison et prestation »).

Les autocollants du produit manquants ou illisibles doivent être mis en place ou remplacés.

Si l'autocollant est nécessaire dans une autre langue que celles proposées, le client doit le réaliser lui-même et le mettre en place sous sa propre responsabilité.

3 Définitions des termes

Fluide de service

6 Données techniques

Fluide de service	
Convient pour les fluides neutres ou agressifs, sous la forme liquide, gazeuse ou de vapeur respectant les propriétés physiques et chimiques des matériaux du corps et de l'étanchéité.	
Pression de service max. admissible	voir tableau
Température du fluide	-10° à 180 °C
Viscosité max. admissible	600 mm ² /s

Fluide qui traverse la vanne.

Fluide de commande

Fluide avec lequel la vanne sera pilotée et actionnée, via la mise sous pression ou hors pression.

Fonction de commande

Fonctions d'actionnement possibles de la vanne.

4 Utilisation prévue

- x La vanne 2/2 voies GEMÜ 534 a été conçue pour être installée dans une tuyauterie. Elle pilote le fluide qui la traverse en se fermant ou en s'ouvrant par l'intermédiaire d'un fluide de commande.
- x **La vanne ne doit être utilisée que selon les données techniques (voir chapitre 6 « Données techniques »).**
- x La vanne est aussi disponible en tant que vanne de régulation.

⚠ AVERTISSEMENT

Utiliser la vanne uniquement de manière conforme !

- Toute utilisation non conforme entraîne l'annulation de la responsabilité du fabricant ainsi que la garantie.
- La vanne doit être utilisée exclusivement dans le respect des conditions d'utilisation indiquées dans la documentation contractuelle et la notice d'installation et de montage.
- La vanne doit uniquement être montée dans les zones explosives définies par la déclaration de conformité ATEX.

5 État de livraison

La vanne GEMÜ est livrée emballée individuellement.

Fluide de commande	
Gaz neutres	
Température max. admissible du fluide de commande : 60 °C	
Volume de remplissage :	
Taille d'actionneur 0 et 3 :	0,05 dm ³
Taille d'actionneur 1 et 4 :	0,125 dm ³
Taille d'actionneur 2 :	0,625 dm ³
Conditions d'utilisation	
Température ambiante	max. 60 °C

Taux de fuite max. admissible du siège

Étanchéité du siège	Norme	Procédure de test	Taux de fuite	Fluide d'essai
PTFE	DIN EN 12266-1	P12	A	Air

Diamètre nominal	Pression de service max. [bars] Fct. Cde 1 Normalement fermée (NF)					Pression de commande [bars] Fct. Cde 1 Normalement fermée (NF)					Valeurs Kv [m³/h]
	Taille d'act. 0 piston ø 50 mm	Taille d'act. 3 piston ø 50 mm	Taille d'act. 1 piston ø 70 mm	Taille d'act. 4 piston ø 70 mm	Taille d'act. 2 piston ø 120 mm	Taille d'act. 0 sous le clapet	Taille d'act. 3 sur le clapet	Taille d'act. 1 sous le clapet	Taille d'act. 4 sur le clapet	Taille d'act. 2 sous le clapet	
15	12,0	10,0	40,0	10,0	-	4,8 - 7,0	Pression de commande min. voir diagramme Pression de commande max. 7 bar	5,5 - 7,0	Pression de commande min. voir diagramme Pression de commande max. 7 bar	-	4,6
20	6,0	10,0	20,0	10,0	40,0	4,8 - 7,0		5,5 - 7,0		4,0 - 7,0	8,0
25	2,5	10,0	10,0	10,0	40,0	4,8 - 7,0		5,5 - 7,0		4,0 - 7,0	13,0
32	-	-	7,0	10,0	20,0	-		5,5 - 7,0		4,0 - 7,0	22,0
40	-	-	4,5	10,0	12,0	-		5,5 - 7,0		4,0 - 7,0	35,0
50	-	-	3,0	10,0	10,0	-		5,5 - 7,0		5,0 - 7,0	50,0
65	-	-	-	-	7,0	-		-		5,0 - 7,0	90,0
80	-	-	-	-	5,0	-		-		5,0 - 7,0	127,0
100	-	-	-	-	2,5	-		-		5,0 - 7,0	200,0

Valeurs du Kv déterminées selon DIN EN 60534. Les valeurs de Kv sont données pour la fonction de commande 1 (NF) et avec le plus grand actionneur pour le diamètre nominal respectif. Les valeurs du Kv peuvent différer selon les configurations du produit (p. ex. autres types de raccords ou matériaux du corps).

Diamètre nominal	Pression de service max. [bar] Fct. Cde 2 Normalement ouverte (NO) / Fct. Cde 3 Double effet (DE)			Pression de commande [bar] Fct. Cde 2 Normalement ouverte (NO) / Fct. Cde 3 Double effet (DE)		
	Taille d'act. 0 piston ø 50 mm	Taille d'act. 1 piston ø 70 mm	Taille d'act. 2 piston ø 120 mm	Taille d'act. 0	Taille d'act. 1	Taille d'act. 2
15	32,0	40,0	-	max. 7 bars Valeurs voir diagramme	max. 5 bars	max. 7 bars Valeurs voir diagramme
20	20,0	40,0	40,0		max. 7 bars Valeurs voir diagramme	
25	12,0	32,0	40,0			
32	-	20,0	40,0			
40	-	12,0	40,0			
50	-	8,0	30,0			
65	-	-	16,0			
80	-	-	10,0			
100	-	-	6,0			

Pour les pressions de service max. il faut respecter la corrélation Pression/Température (voir tableau ci-dessous).
Toutes les pressions sont données en bars relatifs.

Corrélation Pression / Température pour corps de vanne à clapet à siège droit

Raccordement code	Matériau code	Pressions de service admissibles en bars à température en °C*					
		RT	100	150	200	250	300
8	37	16,0	16,0	14,5	13,4	12,7	11,8
10	37	25,0	25,0	22,7	21,0	19,8	18,5
11	37	40,0	40,0	36,3	33,7	31,8	29,7
39	37	19,0	16,0	14,8	13,6	12,0	10,2
8	90	16,0	16,0	15,5	14,7	13,9	11,2
39	90	17,0	16,0	14,8	13,9	12,1	10,2

* Les vannes peuvent être utilisées jusqu'à une température de -10°C RT = température ambiante

Toutes les pressions sont données en bars relatifs.

Corrélation Pression / Température pour raccordement code 48 : DN 15 - 40 voir raccordement code 10, DN 50 voir raccordement code 8.

Vanne de régulation

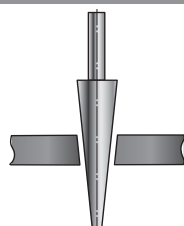

Aiguille régulatrice

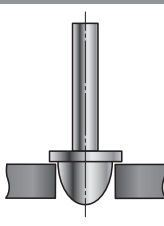

Clapet de régulation

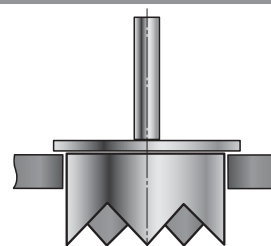

Couronne de régulation

Remarque :

Aiguille régulatrice : RAxxx - RCxxx (siège de vanne réduit)

Clapet de régulation : DN 15 - DN 50

Couronne de régulation : DN 65 - DN 100

Courbes de pression de service / de pression de commande
Fonction de commande 1 : Normalement fermée (NF) / Sens du débit : Sur le clapet

Taille d'actionneur 3

Pression de commande min. en fonction de la pression de service

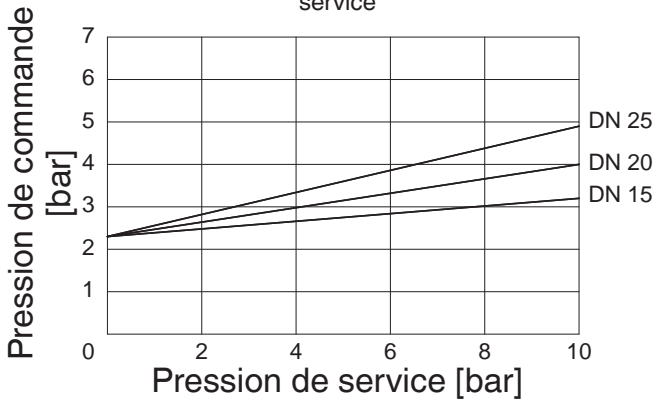

Taille d'actionneur 4

Pression de commande min. en fonction de la pression de service

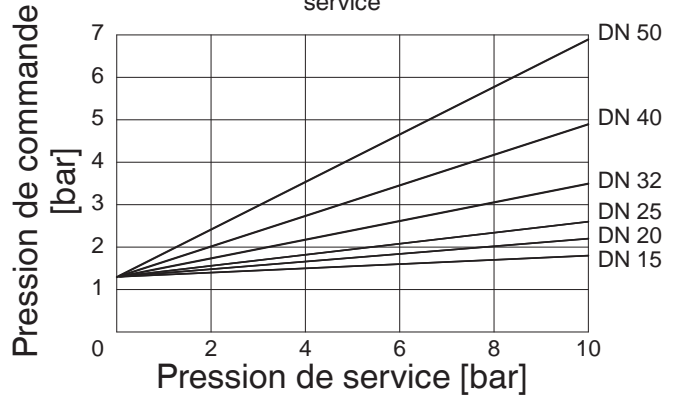

Courbes de pression de service / de pression de commande
Fct. Cde 2 Normalement ouverte (NO) / Fct. Cde 3 Double effet (DE)
Sens du débit : Sous le clapet

Taille d'actionneur 0

Pression de commande min. en fonction de la pression de service

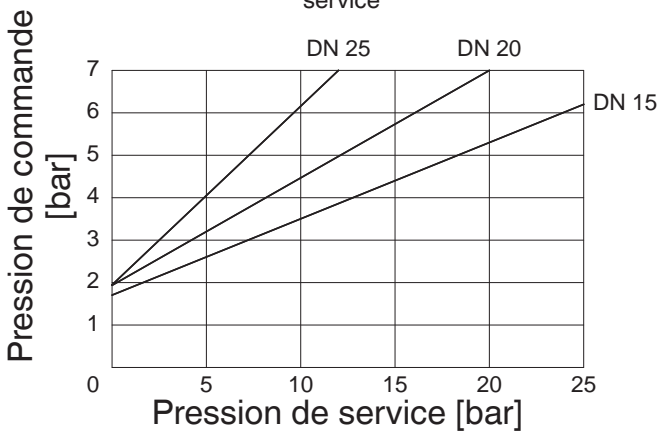

Taille d'actionneur 1

Pression de commande min. en fonction de la pression de service

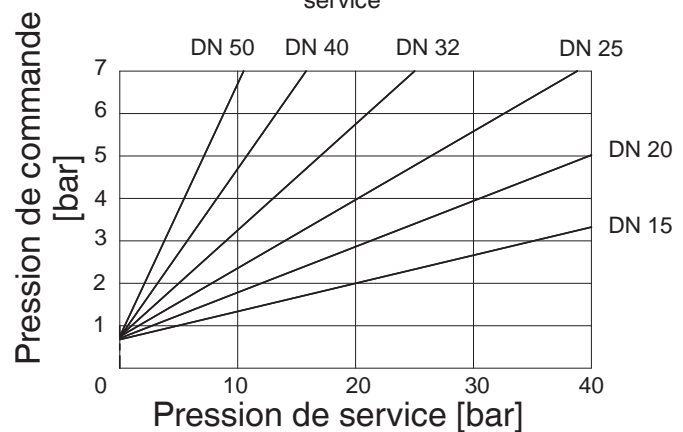

Taille d'actionneur 2

Pression de commande min. en fonction de la pression de service

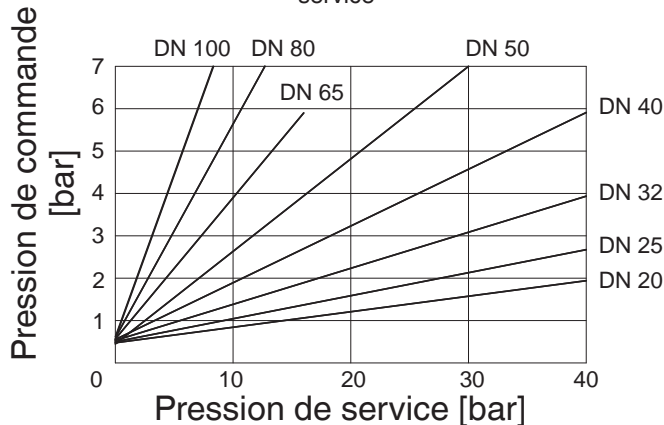

7 Données pour la commande

Forme du corps	Code
Passage en ligne	D

Raccordement	Code
--------------	------

Brides	
Brides EN 1092 / PN16 / forme B, encombrement EN 558, série 1, ISO 5752, série de base 1	8
Brides EN 1092 / PN25 / forme B, encombrement EN 558, série ISO 5752, série de base 1	10
Brides EN 1092 / PN40 / forme B, encombrement EN 558, série 1 ISO 5752, série de base 1	11
Brides ANSI Class 150 RF, dimensions face-à-face FAF EN 558 série 1, ISO 5752, série de base 1	39
Bride percée pour JIS 20K (DN 15 - 40), Bride percée pour JIS 10K (DN 50), encombrement EN 558, série 10, ASME/ANSI B 16.10 tableau 1, colonne 16	48

Matériau du corps	Code
-------------------	------

1.4408, inox de fonderie	37
EN-GJS-400-18-LT (GGG 40.3), fonte sphéroïdale	90

Étanchéité du siège	Code
---------------------	------

PTFE	5
PTFE, renforcé à la fibre de verre	5G
Autres étanchéités du siège sur demande	

Version	Code
---------	------

Presse-étoupe PTFE / PTFE convient pour le contact avec les denrées alimentaires suivant Règlement UE n° 1935/2004	2013
--	------

Version spéciale	Code
------------------	------

Version spéciale pour Oxygène (température max. 60 °C, pression de service max. 10 bars), Sens du débit: Sur le clapet	S
--	---

Exemple de référence	534	25	D	8	90	5	1	1	-	S
Type	534									
Diamètre Nominal		25								
Forme du corps (Code)			D							
Raccordement (Code)				8						
Matériau du corps (Code)					90					
Étanchéité du siège (Code)						5				
Fonction de commande (Code)							1			
Taille d'actionneur (Code)								1		
Version (Code)									-	
Version spéciale (Code)										S

Version pour le contact avec les denrées alimentaires

Pour le contact avec les denrées alimentaires, le produit doit être commandé avec les options de commande suivantes :

Version code 2013
Étanchéité du siège code 5, 5G
Matériau du corps code 37

Fonction de commande	Code
----------------------	------

Normalement fermée (NF)	1
Normalement ouverte (NO)	2
Double effet (DE)	3
Double effet (normalement ouverte) (uniquement pour vannes de régulation)	8

Taille d'actionneur	Débit	Code
---------------------	-------	------

Actionneur 0 piston ø 50 mm	sous le clapet	0*
Actionneur 1 piston ø 70 mm	sous le clapet	1*
Actionneur 2 piston ø 120 mm	sous le clapet	2*
Actionneur 3 piston ø 50 mm	sur le clapet	3**
Actionneur 4 piston ø 70 mm	sur le clapet	4**

* Sens du débit préconisé pour les fluides liquides incompressibles afin d'éviter des « coups de bélier »

** uniquement fonction de commande NF

GEMÜ 534
Actionneurs
0, 1, 2

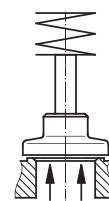

Flux sous le clapet

GEMÜ 534
Actionneurs 3, 4

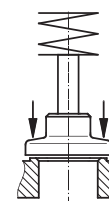

Flux
sur le clapet

Remarque

Tableau de correspondance des raccords/matériaux du corps de vanne GEMÜ voir la fiche technique page 8

8 Indications du fabricant

8.1 Transport

- La vanne doit être transportée uniquement avec des moyens de transport adaptés. Elle ne doit pas être jetée et doit être manipulée avec précaution.
- Éliminer les matériaux d'emballage conformément aux prescriptions de mise au rebut / de protection de l'environnement.

8.2 Livraison et prestation

- Vérifier dès la réception que la marchandise est complète et intacte.
- Le détail de la marchandise, ainsi que la référence de commande pour chaque article, sont indiqués sur les documents d'expédition.
- Le bon fonctionnement de la vanne a été contrôlé en usine.
- État de livraison de la vanne:

Fonction de commande :	État :
1 Normalement fermée (NF)	fermé
2 Normalement ouverte (NO)	ouvert
3 Double effet (DE)	indéfini
8 Double effet (normalement ouverte)	ouvert

- Autocollant avec avertissements dans d'autres langues.



8.3 Stockage

- Stocker la vanne de manière à la protéger de la poussière, et au sec dans son emballage d'origine.
- Éviter les UV et les rayons solaires directs.
- Température maximum de stockage : 60 °C.
- Il ne faut pas stocker des solvants, des produits chimiques, des acides, des carburants et des produits similaires dans la même pièce que les vannes ainsi que les pièces détachées.

8.4 Outillage requis

- L'outillage requis pour l'installation et le montage n'est **pas** fourni.
- Utiliser un outillage adapté, fonctionnant correctement et de manière sûre.

9 Descriptif de fonctionnement

La vanne 2/2 voies à commande pneumatique type GEMÜ 534 est une vanne à clapet à siège droit métallique munie d'un corps à passage en ligne et d'un actionneur plastique à piston. L'étanchéité du siège et le corps de vanne sont disponibles dans les différentes versions indiquées dans la fiche technique. De nombreux accessoires sont disponibles, par exemple des indicateurs électriques de position, des limiteurs de course, des positionneurs / régulateurs de process électropneumatiques.

L'étanchéité au niveau de l'axe de la vanne est réalisée par un ensemble presse-étoupe fiable se positionnant de lui-même et ne nécessitant qu'un entretien minime, même après une utilisation prolongée. Un joint racleur placé devant le presse-étoupe protège les joints contre l'encrassement et l'endommagement.

10 Conception de l'appareil

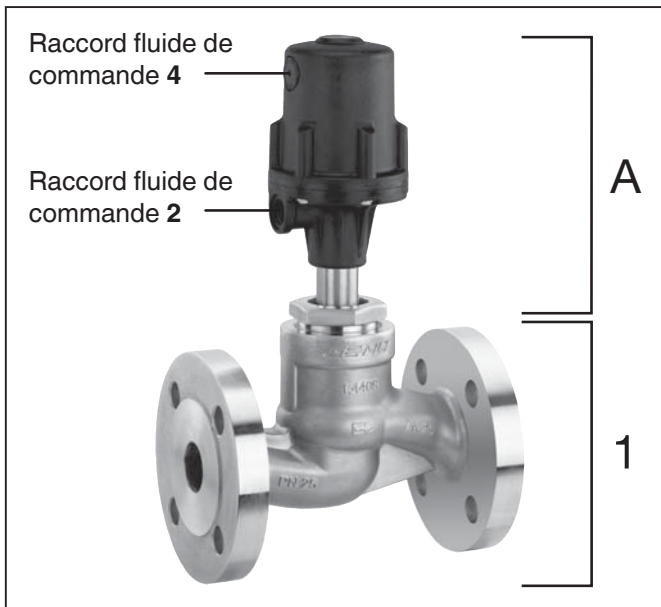

Conception de l'appareil

1 Corps de vanne

A Actionneur

11 Montage et raccordement

Avant le montage :

- Contrôler si les matériaux du corps de vanne et de l'étanchéité conviennent au fluide de service. Voir chapitre 6 « Données techniques ».

11.1 Montage de la vanne

⚠ AVERTISSEMENT

Robinetteries sous pression !

- Risques de blessures graves ou de mort !
- N'intervenir que sur une installation mise hors pression.

⚠ AVERTISSEMENT



Produits chimiques corrosifs !

- Risques de brûlure par des acides !
- Montage uniquement avec équipement de protection adéquat.

⚠ PRUDENCE



Éléments d'installation chauds !

- Risques de brûlures !
- N'intervenir que sur une installation que l'on a laissé refroidir.

⚠ PRUDENCE

Ne pas utiliser la vanne comme marche ou appui à l'ascension !

- Risque de dérapage / d'endommagement de la vanne.

PRUDENCE

Ne pas dépasser la pression maximale admissible.

- Éviter les pics de pression (coups de bélier) éventuels par des mesures de protection.

- Les travaux de montage doivent être effectués uniquement par un personnel qualifié et formé.
- Utiliser l'équipement de protection adéquat conformément aux règlements de l'exploitant de l'installation.

Lieu d'installation :

⚠ PRUDENCE

- Ne pas soumettre la vanne à des contraintes extérieures importantes.
- Sélectionner le lieu d'installation de manière à ce que la vanne ne puisse pas être utilisée comme moyen d'escalade.
- Placer la tuyauterie de manière à ce que le corps de vanne ne puisse être poussé ou fléchi et ne soit pas soumis à des vibrations ou tensions.
- Monter la vanne uniquement entre des tuyauteries alignées et adaptées les unes aux autres.

x Position de montage :

Pour les vannes avec un cône de régulation nous préconisons une installation avec l'actionneur vers le haut ou inversé vers le bas pour optimiser la

durée de vie.

x Respecter le sens du débit !

Sens de passage du fluide de service :

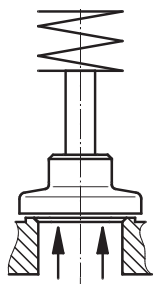

Actionneurs 0,
1, 2 flux sous le
clapet*

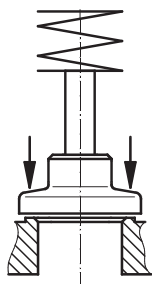

Actionneurs 3, 4
flux sur le clapet

* Sens du débit préconisé pour les fluides liquides et vaporeux incompressibles afin d'éviter des « coups de bélier ». Le sens du débit est indiqué par une flèche sur le corps de vanne :

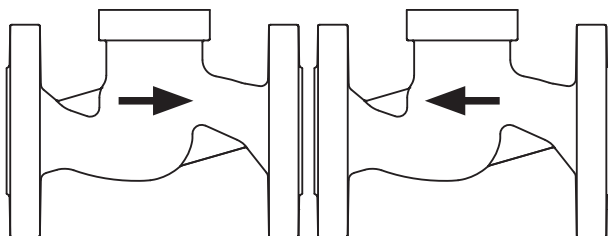

Sous le clapet

Sur le clapet

x **Montage :**

1. S'assurer que la vanne convient bien au cas d'application voulu. La vanne doit être adaptée aux conditions d'exploitation du système de tuyauteries (fluide, concentration du fluide, température et pression), ainsi qu'aux conditions environnementales correspondantes. Contrôler les données techniques de la vanne et des matériaux.
2. Mettre l'installation ou un élément de l'installation hors service.
3. Prévenir toute remise en service.
4. Mettre l'installation ou un élément de l'installation hors pression.
5. Vidanger entièrement l'installation (ou un élément de l'installation) et la laisser refroidir jusqu'à ce qu'elle atteigne une température inférieure à la température d'évaporation du fluide et ainsi prévenir tout risque de brûlure.

6. Décontaminer l'installation ou un élément de l'installation de manière professionnelle, la rincer et la ventiler.

Montage : corps avec raccords à brides

Monter la vanne dans son état de livraison :

1. Veiller à ce que les emplacements des joints des brides de raccordement soient propres et intacts.
2. Ajuster soigneusement les brides avant le vissage.
3. Centrer correctement les joints.
4. Utiliser tous les orifices des brides.
5. Relier les brides de vanne et de tuyauterie avec le matériel d'étanchéité adapté et les vis correspondants (le matériel d'étanchéité et les vis ne font pas partie de la livraison). Serrer les vis alternativement et en croix !

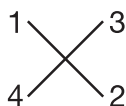

6. Utiliser uniquement des raccords en matériaux autorisés !

Respecter les prescriptions

correspondantes pour les raccords !

Après le montage :

- Remettre en fonction tous les dispositifs de sécurité et de protection.

11.2 Fonctions de commande

Les fonctions de commande suivantes sont disponibles :

Fonction de commande 1

Normalement fermée (NF) :

État au repos de la vanne : fermé par la force du ressort. L'activation de l'actionneur (raccord 2) ouvre la vanne. Lorsque l'actionneur est mis à l'échappement, la vanne se ferme à l'aide du ressort.

Fonction de commande 2

Normalement ouverte (NO) :

État au repos de la vanne : ouvert par la force du ressort. L'activation de l'actionneur (raccord 4) ferme la vanne. Lorsque l'actionneur est mis à l'échappement, la vanne s'ouvre à l'aide du ressort.

Fonction de commande 3

Double effet (DE) :

État au repos de la vanne : aucune position de base définie. Ouverture et fermeture

de la vanne par activation des raccords correspondants du fluide de commande (raccord 2 : ouverture / raccord 4 : fermeture de la vanne).

**Uniquement pour vannes de régulation :
Fonction de commande 8**

Double effet (normalement ouverte)

État au repos de la vanne : ouvert par la force du ressort. Ouverture et fermeture de la vanne par activation des raccords correspondants du fluide de commande (raccord 2 : ouverture / raccord 4 : fermeture de la vanne).

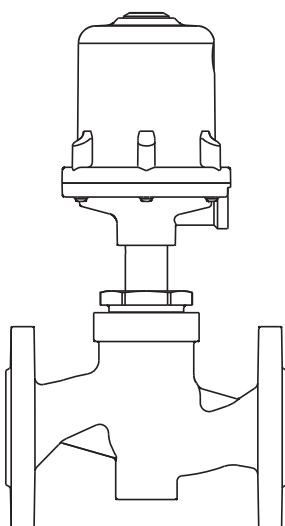
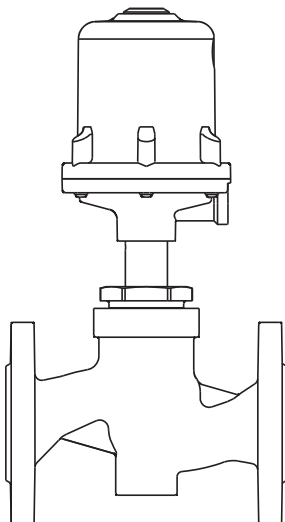

Fonction de commande	Raccords	
	2	4
1 (NC)	+	-
2 (NO)	-	+
3 (DA)	+	+
8 (normalement ouverte)	+	+
+ = existant / - = non existant (raccords 2 / 4 voir images ci-dessus)		

11.3 Raccorder le fluide de commande

	<p>Important : Les conduites du fluide de commande doivent être montées sans contraintes ni coudes ! Selon l'application, utiliser les manchons correspondants.</p>
--	--

Filetage des raccords du fluide de commande 2 et 4 : G1/4

Fonction de commande		Raccords
1	Normalement fermée (NF)	2: Fluide de commande (ouvrir)
2	Normalement ouverte (NO)	4: Fluide de commande (fermer)
3	Double effet (DE)	2: Fluide de commande (ouvrir) 4: Fluide de commande (fermer)
8	Double effet (normalement ouverte)	2: Fluide de commande (ouvrir) 4: Fluide de commande (fermer)
Raccords 2 / 4 voir images à gauche		

12 Montage/Démontage de pièces détachées

Voir aussi chapitre 11.1 « Montage de la vanne » et chapitre 20 « Vue en coupe et pièces détachées ».

12.1 Démontage de l'actionneur

	<p>Important : Après le démontage nettoyer toutes les pièces des saletés (veiller à ne pas endommager les pièces). Vérifier l'absence de dommages sur toutes les pièces, les remplacer si nécessaire (utiliser uniquement des pièces d'origine GEMÜ).</p>
--	--

12.1.1 DN 15 - 50

1. Mettre l'actionneur **A** en position d'ouverture.
2. Desserrer l'écrou d'accouplement **a**.
3. Démontez l'actionneur **A** du corps de vanne **1**.
4. Séparer l'actionneur **A** des conduites du fluide de commande.

12.1.2 DN 65 - 100

1. Mettre l'actionneur **A** en position d'ouverture.

2. Desserrer les écrous hexagonaux **6**.
3. Retirer l'actionneur **A** et la bride du siège **29** du corps de vanne **1**.
4. Séparer l'actionneur **A** des conduites du fluide de commande.
5. Sortir le joint plat **30**.

12.2 Remplacement des joints

12.2.1 DN 15 - 50

	<p>Important : Remplacer le joint plat 4 lors de chaque démontage / montage de l'actionneur.</p>
--	--

1. Démontez l'actionneur **A** conformément à la procédure décrite au chapitre 12.1.1, rubriques 1 à 4.
2. Sortir le joint plat **4**.
3. Dévisser l'écrou **16** de l'axe **2** (maintenir l'axe **2** avec un outillage adapté qui ne raie pas la surface de l'axe). Sortir la rondelle de maintien **19** et l'étanchéité du siège **14**.
4. Nettoyer toutes les pièces. Veiller à ne pas rayer ni endommager les pièces.
5. Placer une nouvelle étanchéité du siège **14**.
6. Replacer la rondelle de maintien **19**.
7. Appliquer du frein filet adapté sur le filetage de l'axe **2**.
8. Fixer avec l'écrou **16** (maintenir l'axe **2** avec un outillage adapté qui ne raie pas la surface de l'axe).
9. Placer un nouveau joint plat **4** dans le corps de vanne **1**.
10. Monter l'actionneur **A** conformément à la procédure décrite au chapitre 12.3.1, rubriques 1 à 6.

12.2.2 DN 65 - 100

1. Démontez l'actionneur **A** conformément à la procédure décrite au chapitre 12.1.2, rubriques 1 à 5.
2. Plier la tôle de sécurité **38** de 90° de sorte qu'elle repose à plat sur le clapet **15**.

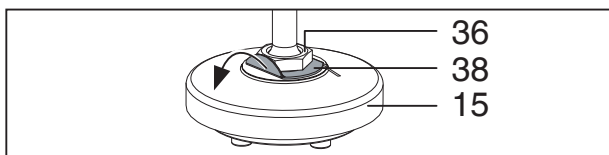

3. Dévisser le clapet entier **15** de l'écrou d'accouplement **36**.
4. Desserrer les vis cylindriques **39** du clapet **15**.
5. Sortir la rondelle de maintien **19** et l'étanchéité du siège **14**.
6. Dévisser la bride du siège **29** de l'écrou d'accouplement **a**.
7. Sortir le joint plat **4**.
8. Nettoyer toutes les pièces. Veiller à ne pas rayer ni endommager les pièces.
9. Placer un nouveau joint plat **4** dans la bride du siège **29**.
10. Visser à la main la bride du siège **29** dans l'écrou d'accouplement **a**.
11. Serrer l'écrou d'accouplement **a** avec une clé plate adaptée (voir tableau pour les couples). L'actionneur se tourne alors de 90° dans le sens horaire jusqu'à la position recherchée.

Diamètre nominal	Couple [Nm]
DN 65	200
DN 80	200
DN 100	200

12. Insérer une nouvelle étanchéité du siège **14** dans le clapet **15**.
13. Replacer la rondelle de maintien **19** et la fixer avec les vis cylindriques **39**.
14. Placer la tôle de sécurité **38** sur le clapet **15**.
15. Visser le clapet entier **15** à l'écrou d'accouplement **36**.
16. Plier la tôle de sécurité **38** de 90° de sorte qu'elle repose à plat sur l'écrou d'accouplement **36**.

	<p>L'écrou d'accouplement 36 est bloqué en rotation.</p>
---	---

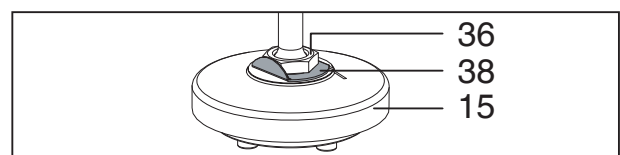

17. Monter l'actionneur **A** conformément à la procédure décrite au chapitre 12.3.2, rubriques 1 à 7.

12.3 Montage de l'actionneur

▲PRUDENCE

Assemblage correcte de l'actionneur et du corps de vanne !

- Endommagement de l'actionneur et du corps de vanne.
- Pour les vannes de régulation avec siège de vanne réduit, veiller à l'assemblage correct de l'actionneur et du corps de vanne.
- Comparer la plaque signalétique de l'actionneur avec le marquage du corps de vanne.

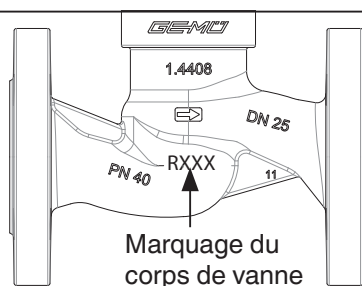

Plaque signalétique de l'actionneur	Marquage du corps de vanne
RAxxx	R002
RBxxx	R004
RCxxx	R006
RDxxx	R008
RExxx	R010
RFxxx	R012
RGxxx	R015
RHxxx	R020
RJxxx	R025
RKxxx	R032
RMxxx	R040

12.3.1 DN 15 - 50

1. Mettre l'actionneur **A** en position d'ouverture.
2. Actionneur orientable sur 360°. Position libre des raccords de fluide de commande.
3. Graisser le filetage de l'écrou d'accouplement **a** avec du lubrifiant approprié.
4. Mettre l'actionneur **A** sur le corps de vanne **1** à environ 90° avant la position finale des raccords de fluide de commande et serrer à la main avec l'écrou d'accouplement **a**.

5. Serrer l'écrou d'accouplement **a** avec une clé plate (voir tableau ci-dessous pour les couples). L'actionneur se tourne alors de 90° dans le sens horaire jusqu'à la position recherchée.
6. Mettre l'actionneur **A** en position de fermeture, vérifier le fonctionnement et l'étanchéité de la vanne après assemblage complet.

Diamètre nominal	Taille d'actionneur	Couple [Nm]
DN 15	1G / 1M / 2G / 2M	90
DN 20	1G / 1M / 2G / 2M / 3G / 3M	100
DN 25	2G / 2M / 3G / 3M / 4G	120
DN 32	2G / 3G / 3M / 4G / 5G	120
DN 40	3G / 3M / 4G / 5G	150
DN 50	3G / 3M / 4G / 5G	200

12.3.2 DN 65 - 100

1. Mettre l'actionneur **A** en position d'ouverture.
2. Placer le joint plat **30** dans le corps de vanne **1**.
3. Mettre l'actionneur **A** et la bride du siège **29** sur le corps de vanne **1** à environ 90° avant la position finale des raccords de fluide de commande.
4. Veiller que le gabarit de perçage de la bride du siège **29** correspond au gabarit de perçage du corps de vanne **1**.
5. Serrer alternativement et en croix les écrous hexagonaux **6**.
6. Mettre l'actionneur **A** en position de fermeture.
7. Vérifier le fonctionnement et l'étanchéité de la vanne après assemblage complet.

13 Mise en service

⚠️ AVERTISSEMENT



Produits chimiques corrosifs !

- Risques de brûlure par des acides !
- Avant la mise en service, contrôler l'étanchéité des raccordements de fluide !
- Contrôle d'étanchéité uniquement avec un équipement de protection adéquat.

⚠️ PRUDENCE

Éviter les fuites !

- Prévoir des mesures de protection contre les dépassements de la pression maximale admissible provoqués par d'éventuels pics de pression (coups de bélier).

Avant le nettoyage ou la mise en service de l'installation :

- Contrôler l'étanchéité et le fonctionnement de la vanne (fermer la vanne et la rouvrir).
- Pour les installations neuves et à l'issue de réparations, rincer la totalité du système de tuyauteries avec toutes les vannes ouvertes à fond afin d'éliminer toute substance étrangère nocive.

Nettoyage :

- x L'exploitant de l'installation est responsable du choix des produits de nettoyage et de l'exécution de la procédure.

14 Révision et entretien

⚠️ AVERTISSEMENT

Robinetteries sous pression !

- Risques de blessures graves ou de mort !
- N'intervenir que sur une installation mise hors pression.

⚠️ PRUDENCE



Éléments d'installation chauds !

- Risques de brûlures !
- N'intervenir que sur une installation que l'on a laissé refroidir.

⚠️ PRUDENCE

- Les travaux d'entretien et de maintenance doivent être exécutés uniquement par du personnel qualifié et formé.
- GEMÜ décline toute responsabilité en cas de dommages causés par des travaux incorrects exécutés par des tiers.
- En cas de doute, veuillez contacter GEMÜ avant la mise en service.

1. Utiliser l'équipement de protection adéquat conformément aux règlements de l'exploitant de l'installation.
2. Mettre l'installation ou un élément de l'installation hors service.
3. Prévenir toute remise en service.
4. Mettre l'installation ou un élément de l'installation hors pression.

L'exploitant doit effectuer des contrôles visuels réguliers des vannes, en fonction des conditions d'exploitation et du potentiel de risque, afin de prévenir les fuites et les dommages. La vanne doit aussi être démontée dans les intervalles correspondantes et son usure contrôlée (voir chapitre 12 « Montage / Démontage de pièces détachées »).



Important :

Entretien et service : les joints se tassent au fil du temps. Après le montage / démontage de la vanne, contrôler le bon serrage de l'écrou d'accouplement **a**, si nécessaire la resserrer.

15 Démontage

Le démontage s'effectue dans les mêmes conditions de précaution que le montage.

- Démontez la vanne (voir chapitre 12.1 « Démontage de l'actionneur »).

- Dévisser les conduites du fluide de commande (voir chapitre 11.3 « Raccordement du fluide de commande »).

16 Mise au rebut



- Tous les éléments de la vanne doivent être éliminés dans le respect des prescriptions de mise au rebut / de protection de l'environnement.
- Tenir compte des adhérences résiduelles et des émanations gazeuses des fluides infiltrés.



Remarque :

Après le démontage, les pièces ne doivent plus être montées !

16.1 Démontage en vue de la mise au rebut pour la fonction de commande 1

⚠ AVERTISSEMENT



La partie supérieure de l'actionneur 10 est soumise à une pression de ressort !

- Risques de blessures graves ou de mort !
- Ouvrir l'actionneur uniquement sous une presse.

1. Démontez l'actionneur **A** (voir chapitre 12.1 « Démontage de l'actionneur »).
2. Serrer l'actionneur **A** avec la presse appropriée.

PRUDENCE

Trop forte pression !

- Risque de rupture de la partie supérieure de l'actionneur 10.
- Exercer uniquement la pression minimale nécessaire.

3. Desserrer et enlever les vis de liaison **23** entre la partie supérieure de l'actionneur **10** et la partie inférieure de l'actionneur **25**.

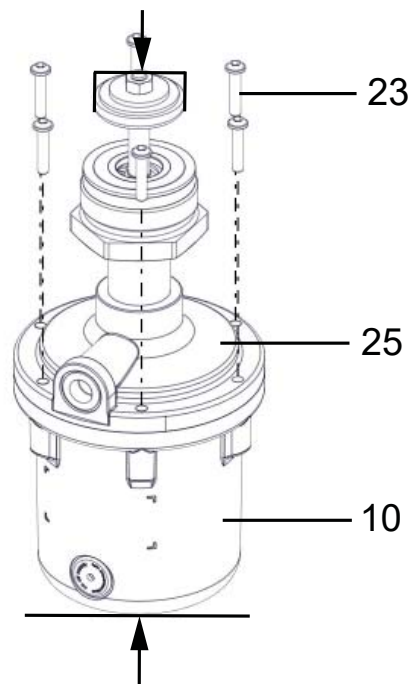

4. Réduire lentement la force de pression.
5. Enlever la partie supérieure de l'actionneur **10**.

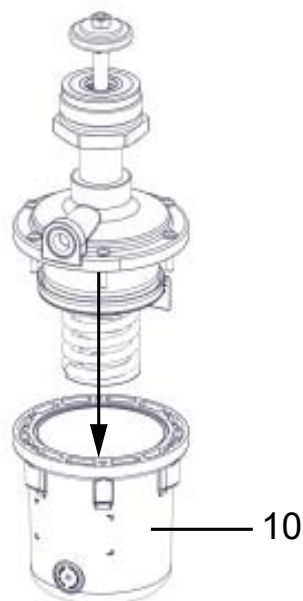

16.2 Démontage en vue de la mise au rebut pour la fonction de commande 2

1. Démontez l'actionneur **A** (voir chapitre 12.1 « Démontage de l'actionneur »).
2. Desserrer et enlever les vis de liaison **23** entre la partie supérieure de l'actionneur **10** et la partie inférieure de l'actionneur **25**.

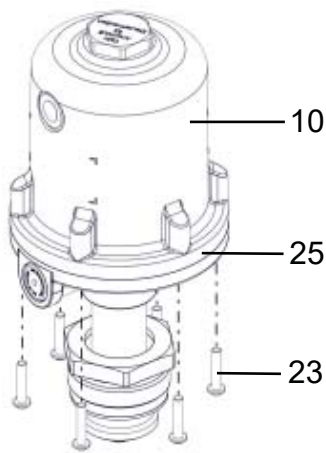

3. Enlever la partie supérieure de l'actionneur 10.

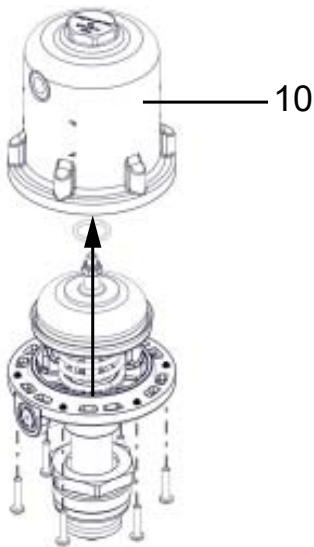

4. Desserrer et enlever l'écrou hexagonal 11 de l'axe 2.



Lors du desserrage de l'écrou hexagonal, fixer l'axe à l'aide d'un outil approprié.

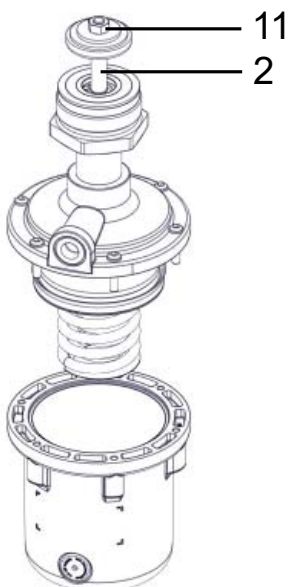

5. Enlever le piston de l'actionneur 20 de l'axe 2.

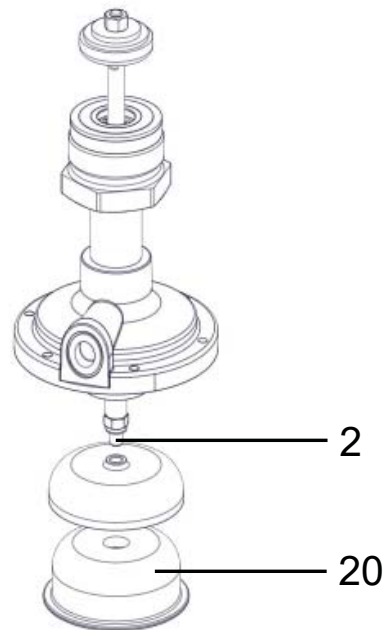

16.3 Démontage en vue de la mise au rebut pour la fonction de commande 3

1. Démontez l'actionneur A (voir chapitre 12.1 « Démontage de l'actionneur »).
2. Desserrer et enlever les vis de liaison 23 entre la partie supérieure de l'actionneur 10 et la partie inférieure de l'actionneur 25.

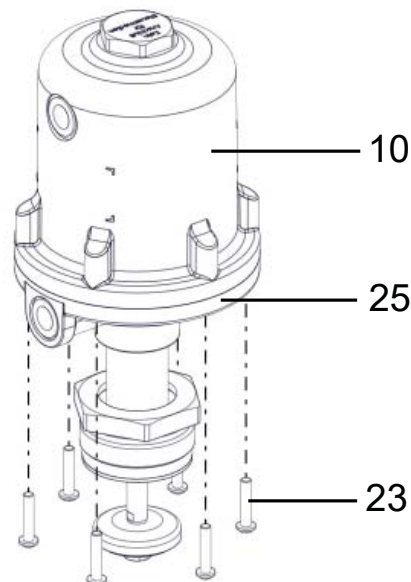

3. Enlever la partie supérieure de l'actionneur 10.

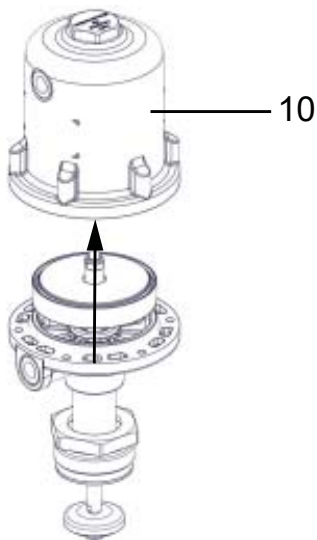

17 Retour

- Nettoyer la vanne.
- Demander une fiche de déclaration de retour à GEMÜ.
- Retour uniquement avec déclaration de retour entièrement remplie et dûment signée.

Sans cette déclaration,
 x pas d'avoir
 x ni réparation
 mais une mise au rebut payante.



Remarque relative au retour :

En raison des lois relatives à la protection de l'environnement et du personnel, il est nécessaire que vous remplissiez intégralement la déclaration de retour et la joigniez signée aux documents d'expédition. Le retour ne sera pris en charge que si cette déclaration est dûment remplie !

18 Remarques



Remarque concernant la Directive 2014/34/UE (Directive ATEX) :

Une fiche relative à la Directive 2014/34/UE est jointe au produit si celui-ci a été commandé conformément à ATEX.



Remarque relative à la formation du personnel :

Veillez nous contacter à l'adresse en dernière page si vous désirez des informations sur les formations pour votre personnel.

Seule la version allemande originale de cette notice d'utilisation fait office de référence !

19 Recherche des anomalies / Élimination des défauts

Anomalie	Cause possible	Élimination
Fuite de fluide de commande depuis l'orifice d'évent* dans le carter de l'actionneur pour fonction de commande NF / raccord 2* pour fonction de commande NO	Piston de commande non étanche	Remplacer l'actionneur et contrôler si le fluide de commande ne contient pas d'impuretés
Fuite de fluide de commande depuis le perçage de fuite*	Joint d'axe non étanche	Remplacer l'actionneur et contrôler si le fluide de commande ne contient pas d'impuretés
Fuite de fluide de service depuis le perçage de fuite*	Presse-étoupe défectueux	Remplacer l'actionneur
La vanne ne s'ouvre pas ou pas complètement	Pression de commande trop basse	Régler la pression de commande conformément à la fiche technique. Contrôler l'électrovanne pilote et la remplacer le cas échéant
	Fluide de commande non raccordé	Raccorder le fluide de commande
	Piston de commande ou joint d'axe non étanche	Remplacer l'actionneur et contrôler si le fluide de commande ne contient pas d'impuretés
	Ressort d'actionneur défectueux (pour Fct. Cde NO)	Remplacer l'actionneur
Siège de vanne non étanche (celle-ci ne se ferme pas ou pas complètement)	Pression de service trop élevée	Utiliser la vanne avec la pression de service indiquée sur la fiche technique
	Présence d'un corps étranger entre l'étanchéité du siège et le siège	Démonter l'actionneur, enlever le corps étranger, vérifier si l'étanchéité du siège est endommagée et la remplacer le cas échéant
	Corps de vanne non étanche, voire endommagé	Vérifier le corps de vanne et le remplacer le cas échéant
	Étanchéité du siège défectueuse	Vérifier si l'étanchéité du siège est endommagée, le cas échéant la remplacer
	Ressort d'actionneur défectueux (pour Fct. Cde NF)	Remplacer l'actionneur
Vanne non étanche entre actionneur et corps de vanne	Écrou d'accouplement desserré	Resserrer l'écrou d'accouplement
	Joint plat défectueux	Vérifier si le joint plat et les emplacements des joints sont endommagés et remplacer le cas échéant les pièces endommagées
	Actionneur / corps de vanne endommagé	Remplacer l'actionneur / le corps de vanne
Liaison corps de vanne - tuyauterie non étanche	Montage non conforme	Contrôler le montage du corps de vanne sur la tuyauterie
	Vis desserrées	Serrer les vis
	Produit d'étanchéité défectueux	Remplacer le produit d'étanchéité
Corps de vanne non étanche	Corps de vanne non étanche ou corrodé	Contrôler l'intégrité du corps de vanne, le remplacer le cas échéant

* Voir chapitre 20 « Vue en coupe et pièces détachées »

20 Vue en coupe et pièces détachées

20.1 DN 15 - 50

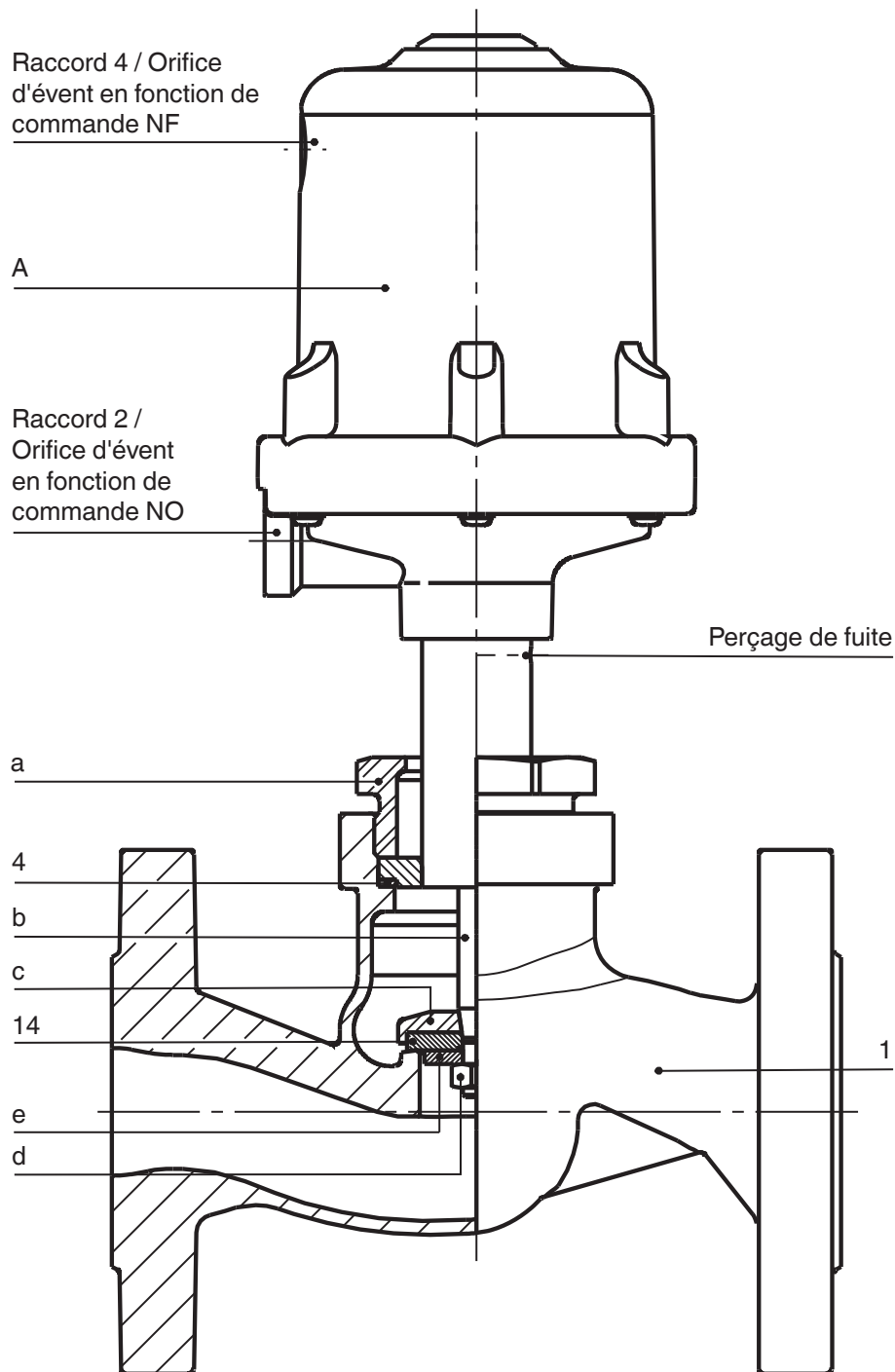

Repère	Désignation	Désignation de commande
1	Corps de vanne	K 534...
4	Joint plat	} 534...SVS...
14	Étanchéité du siège	
A	Actionneur	9534
a	Écrou d'accouplement	-
b	Axe	-
c	Clapet	-
d	Écrou	-
e	Rondelle	-

20.2 DN 65 - 100

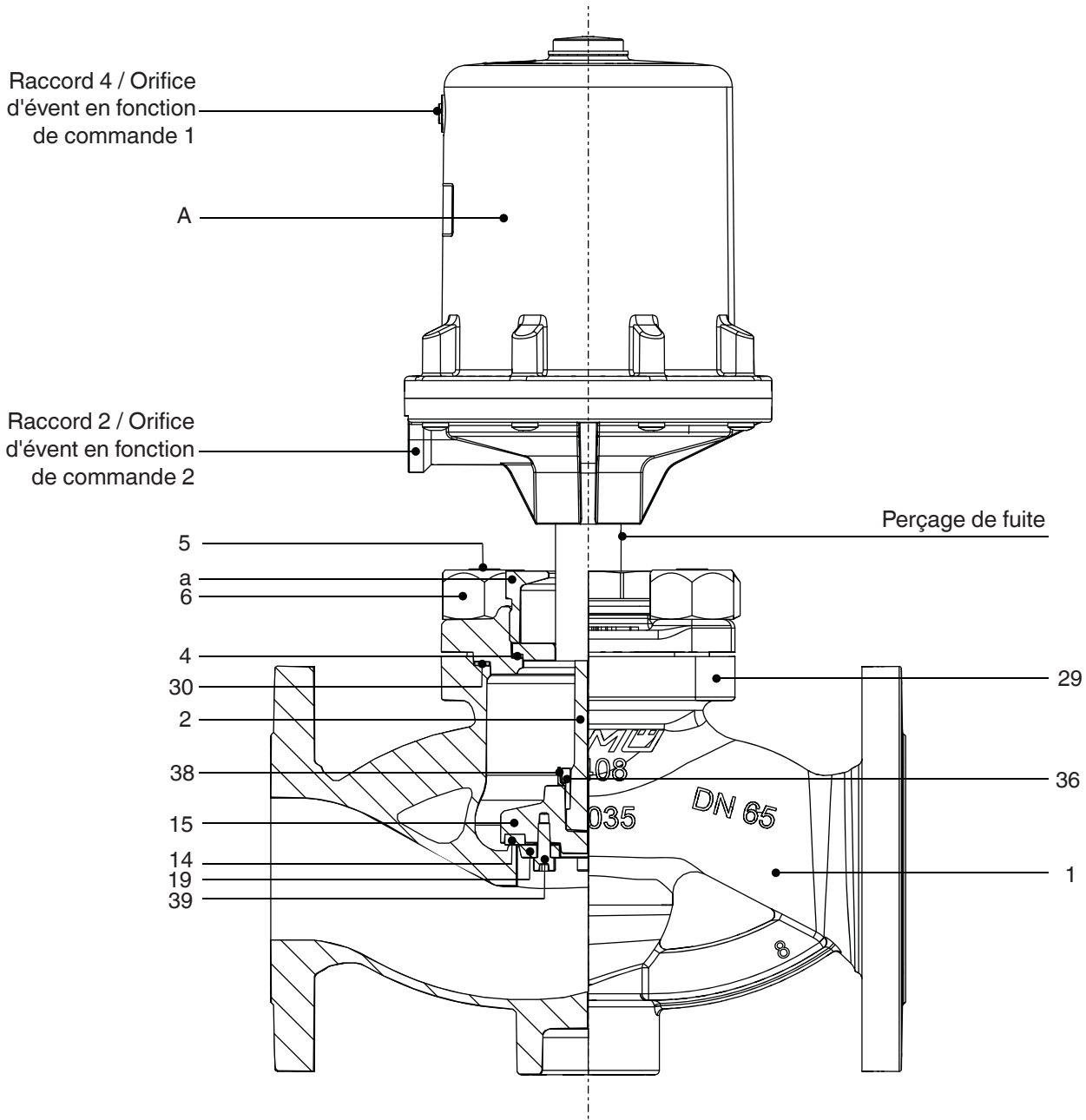

Pos.	Benennung	Bestellbezeichnung
1	Ventilkörper	K 534...
4	Dichtring	} 530...SVS...
6	Sechskantmutter	
14	Sitzdichtung	
30	Dichtring	
39	Zylinderschraube	
A	Antrieb	9530
a	Überwurfmutter	-
2	Spindel	-
5	Stiftschraube	-
15	Ventilteller	-
19	Tellerscheibe	-
29	Sitzflansch	-
36	Überwurfmutter	-
38	Sicherungsblech	-

Déclaration d'incorporation UE

au sens de la Directive Machines 2006/42/CE, annexe II B

Nous, la société

GEMÜ Gebr. Müller Apparatebau GmbH & Co. KG
Fritz-Müller-Straße 6-8
D-74653 Ingelfingen-Criesbach

déclarons par la présente, sous notre seule responsabilité, que le produit indiqué ci-après est conforme aux exigences essentielles de santé et sécurité pertinentes définies dans l'annexe I de la directive susmentionnée.

Produit : GEMÜ 534
Nom du produit : Vanne à clapet à siège droit à commande pneumatique
Les exigences essentielles de santé et sécurité pertinentes suivantes de la Directive Machines 2006/42/CE, annexe I, s'appliquent et sont satisfaites : 1.1.2.; 1.1.3.; 1.1.5.; 1.3.2.; 1.3.3.; 1.3.4.; 1.3.7.; 1.3.8.; 1.5.13.; 1.5.2.; 1.5.3.; 1.5.4.; 1.5.5.; 1.5.6.; 1.5.7.; 1.5.8.; 1.5.9.; 1.6.1.; 1.6.3.; 1.6.5.; 1.7.1.; 1.7.1.1.; 1.7.2.; 1.7.3.; 1.7.4.; 1.7.4.1.; 1.7.4.2.; 1.7.4.3.
Les normes harmonisées suivantes ont été appliquées (entièrement ou en partie) : EN ISO 12100:2010

De plus, nous déclarons que la documentation technique pertinente a été constituée conformément à l'annexe VII, partie B.

Le fabricant s'engage à transmettre, à la suite d'une demande dûment motivée des autorités nationales, la documentation technique pertinente concernant la quasi-machine. Cette transmission se fait par voie électronique.

Ceci ne porte pas préjudice aux droits de propriété intellectuelle.

La quasi-machine ne doit pas être mise en service avant que la machine finale dans laquelle elle doit être incorporée ait été déclarée conforme aux dispositions pertinentes de la Directive Machines 2006/42/CE, le cas échéant.

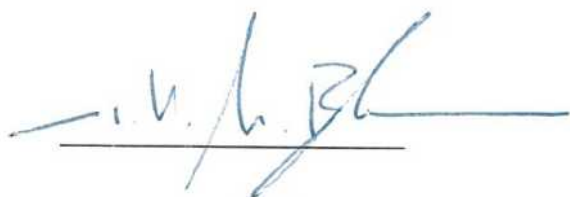

M. Barghoorn
Directeur Technique Globale

Ingelfingen, le 31/01/2023

Déclaration de conformité UE

selon 2014/68/UE (Directive des Équipements Sous Pression)

Nous, la société
GEMÜ Gebr. Müller Apparatebau GmbH & Co. KG
Fritz-Müller-Straße 6-8
D-74653 Ingelfingen-Criesbach

déclarons par la présente, sous notre seule responsabilité, que le produit indiqué ci-après est conforme aux dispositions de la directive susmentionnée.

Produit : GEMÜ 534
Nom du produit : Vanne à clapet à siège droit à commande pneumatique
Organisme notifié : TÜV Rheinland Industrie Service GmbH
Am Grauen Stein 1
51105 Köln
Numéro d'identification de l'organisme notifié : 0035
N° du certificat d'assurance de la qualité : 01 202 926/Q-02 0036
Procédure d'évaluation de la conformité : Module H1
Les normes harmonisées suivantes ont été appliquées (entièrement ou en partie) : EN 12516-3:2002/AC:2003; EN 12516-3:2002

Remarque relative aux produits d'un diamètre nominal \leq DN 25 :

Les produits sont développés et fabriqués selon les propres standards de qualité et procédures de GEMÜ, lesquels satisfont aux exigences des normes ISO 9001 et ISO 14001. Conformément à l'article 4, paragraphe 3 de la Directive des Équipements Sous Pression 2014/68/UE, les produits ne doivent pas porter de marquage CE.

Autres normes appliquées / remarques :

- AD 2000

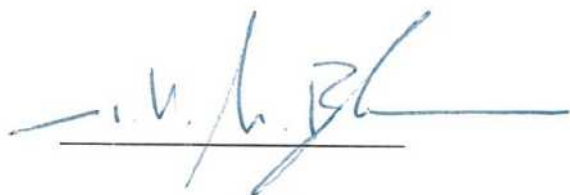

M. Barghoorn
Directeur Technique Globale

Ingelfingen, le 31/01/2023



Änderungen vorbehalten · Subject to modification · 06/2022 · 88527624



GEMÜ®