

## GEMÜ 650 BioStar

### Pneumatisch betätigtes Membranventil



#### Merkmale

- Kompakte Bauweise für enge Platzverhältnisse
- CIP-/SIP-fähig
- Autoklavierbar, je nach Ausführung
- Kontrollierte Abluftführung optional erhältlich
- Umfangreiche Adaptionsmöglichkeiten von Anbaukomponenten und Zubehör
- Ausführung nach ATEX auf Anfrage

#### Beschreibung

Das 2/2-Wege-Membranventil GEMÜ 650 BioStar verfügt über einen Edelstahl-Kolbenantrieb und wird pneumatisch betätigt. Das Ventil ist für den Einsatz in sterilen Anwendungsbereichen konzipiert. Alle Antriebsteile sind aus Edelstahl (ausgenommen Dichtelemente). Bei den Membrangrößen 80 und 100 bestehen die Druckfedern aus epoxy-beschichtetem Federstahl. Als Steuerungsfunktion stehen „Federkraft geschlossen (NC)“, „Federkraft geöffnet (NO)“ und „beidseitig angesteuert (DA)“ zur Verfügung. Eine optische Stellungsanzeige ist serienmäßig integriert.

#### Technische Details

- **Medientemperatur:** -30 bis 130 °C
- **Sterilisationstemperatur:** max. 150 °C
- **Umgebungstemperatur:** -20 bis 60 °C
- **Betriebsdruck:** 0 bis 10 bar
- **Nennweiten:** DN 4 bis 150
- **Körperformen:** Durchgangskörper | T-Körper | Schweißkonfiguration | i-Körper | Mehrwegkörper | Behälterventilkörper
- **Anschlussarten:** Clamp | Flansch | Gewinde | Stutzen
- **Anschlussnormen:** ANSI | ASME | BS | DIN | EN | ISO | JIS | SMS
- **Körperwerkstoffe:** 1.4408, Feingussmaterial | 1.4408, Feingussmaterial mit PFA-Auskleidung | 1.4435 (316L), Schmiedematerial | 1.4435 (316L), Vollmaterial | 1.4435 (BN2), Schmiedematerial | 1.4435, Feingussmaterial | 1.4539 (904L), Schmiedematerial | 3.7035, Titan Vollmaterial
- **Membranwerkstoffe:** EPDM | FKM | PTFE/EPDM | PTFE/PVDF/EPDM
- **Konformitäten:** 3A | ATEX | BSE/TSE | CRN | EAC | EHEDG | FDA | FMEDA | Sauerstoff | SIL | TA-Luft | USP | VO (EG) Nr. 1935/2004 | VO (EG) Nr. 2023/2006 | VO (EU) Nr. 10/2011

Technische Angaben abhängig von der jeweiligen Konfiguration



Webcode: GW-650



## Produktbeschreibung

### Aufbau

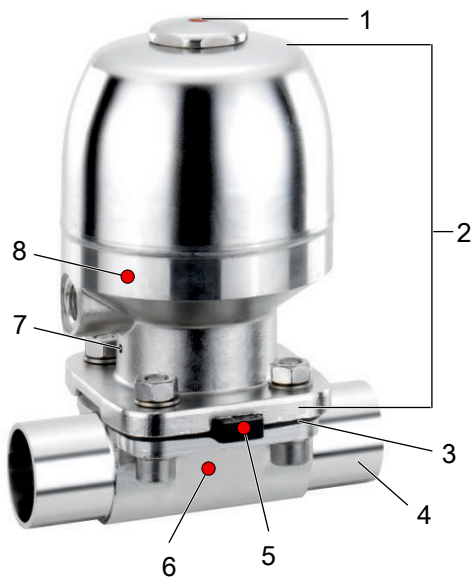

Position	Benennung	Werkstoffe
1	Optische Stellungsanzeige	PP rot Edelstahl (ab Membrangröße 80 in Steuerfunktion 2 und 3)
2	Kolbenantrieb	Edelstahl
3	Membrane	EPDM PTFE/EPDM (einteilig, zweiteilig) PTFE/PVDF/EPDM (dreiteilig)
4	Ventilkörper	1.4408, Feinguss 1.4408, PFA-Auskleidung 1.4435, Feinguss 1.4435 (F316L), Schmiedekörper 1.4435 (F316L), Vollmaterial 1.4435 (BN2), Schmiedekörper, $\Delta Fe < 0,5 \%$ 1.4435 (BN2), Vollmaterial, $\Delta Fe < 0,5 \%$ 1.4539, Schmiedekörper 1.4539, Vollmaterial 2.4602, Vollmaterial Alloy 22 3.7035, Titan
5	CONEXO RFID-Chip Membrane (siehe Conexo-Info)	
6	CONEXO RFID-Chip Körper (siehe Conexo-Info)	
7	Leckagebohrung*	
8	CONEXO RFID-Chip Antrieb (siehe Conexo-Info)	

\* Grundsätzlich ist die Leckagebohrung in Durchflussrichtung ausgerichtet.

Hinweis: Im Zwischenstück befindet sich eine Leckagebohrung zur sichtbaren Erkennung eines Mediaustritts bei Undichtigkeit oder Bruch der Membran. Austretendes Medium wird über die Leckagebohrung nach außen abgeführt. Die Leckagebohrung ist in Durchflussrichtung ausgeführt.

## GEMÜ CONEXO

Das Zusammenspiel von Ventilkomponenten, die mit RFID-Chips versehen sind, und eine dazugehörige IT-Infrastruktur, erhöht aktiv die Prozesssicherheit.



Jedes Ventil und jede relevante Ventilkomponente, wie Körper, Antrieb, Membrane und sogar Automatisierungskomponenten, sind durch Serialisierung eindeutig rückverfolgbar und anhand des RFID-Readers, dem CONEXO Pen, auslesbar. Die auf mobilen Endgeräten installierbare CONEXO App erleichtert und verbessert den Prozess der „Installationqualification“, macht den Wartungsprozess transparenter und besser dokumentierbar. Der Wartungsmonteur wird aktiv durch den Wartungsplan geführt und hat alle dem Ventil zugeordneten Informationen wie Werkzeuge, Prüfprotokolle und Wartungshistorien direkt verfügbar. Mit dem CONEXO Portal als zentrales Element lassen sich sämtliche Daten sammeln, verwalten und weiterverarbeiten.

### Weitere Informationen zu GEMÜ CONEXO finden Sie auf:

[www.gemu-group.com/conexo](http://www.gemu-group.com/conexo)

### Bestellung

GEMÜ Conexo muss separat mit der Bestelloption „CONEXO“ bestellt werden.

## Verfügbarkeiten

Kombinationen welche nicht in den Verfügbarkeiten aufgeführt sind, können über den Konfigurator im GEMÜ Online-Shop geprüft werden.

### Verfügbarkeit Oberflächengüten

#### Innenoberflächengüten für Schmiede- und Vollmaterialkörper<sup>1)</sup>

Medienberührte Innenoberflächen	Mechanisch poliert <sup>2)</sup>		Elektropoliert	
	Hygieneklasse DIN 11866	Code	Hygieneklasse DIN 11866	Code
Ra ≤ 0,80 µm	H3	1502	HE3	1503
Ra ≤ 0,60 µm	-	1507	-	1508
Ra ≤ 0,40 µm	H4	1536	HE4	1537
Ra <sup>3)</sup> ≤ 0,25 µm	H5	1527	HE5	1516

Medienberührte Innenoberflächen nach ASME BPE 2016 <sup>4)</sup>	Mechanisch poliert <sup>2)</sup>		Elektropoliert	
	ASME BPE Oberflächenbezeichnung	Code	ASME BPE Oberflächenbezeichnung	Code
Ra Max. = 0,76 µm	SF3	SF3	-	-
Ra Max. = 0,64 µm	SF2	SF2	SF6	SF6
Ra Max. = 0,51 µm	SF1	SF1	SF5	SF5
Ra Max. = 0,38 µm	-	-	SF4	SF4

#### Innenoberflächengüten für Feingusskörper

Medienberührte Innenoberflächen	Mechanisch poliert <sup>2)</sup>	
	Hygieneklasse DIN 11866	Code
Ra ≤ 6,30 µm	-	1500
Ra ≤ 0,80 µm	H3	1502
Ra <sup>5)</sup> ≤ 0,60 µm	-	1507

Ra nach DIN EN ISO 4288 und ASME B46.1

- 1) Oberflächengüten kundenspezifischer Ventilkörper können in Sonderfällen eingeschränkt sein.
- 2) Oder jede andere Oberflächenveredelung, mit der der Ra-Wert erreicht wird (gemäß ASME BPE).
- 3) Der kleinstmögliche Ra-Wert für Rohrrinnendurchmesser < 6 mm beträgt 0,38 µm.
- 4) Bei Verwendung dieser Oberflächen werden die Körper nach den Vorgaben der ASME BPE gekennzeichnet. Die Oberflächen sind nur für Ventilkörper erhältlich, die aus Werkstoffen (z.B. GEMÜ Werkstoff- Code 40, 41, F4, 44) und mit Anschlüssen (z.B. GEMÜ Anschluss-Code 59, 80, 88) gemäß der ASME BPE hergestellt sind.
- 5) Nicht möglich für GEMÜ Anschluss-Code 59, DN 8 und GEMÜ Anschluss-Code 0, DN 4.

## Verfügbarkeit Ventilkörper

### Stutzen

MG	DN	Gehäuseform D																		
		Anschlussart Code <sup>1)</sup>																		
		0	16	17			18	35		36		37			55					
		Werkstoff Code <sup>2)</sup>																		
		C3	40, 42, F4, A1, A3	40, 42, F4, A1, A3	C3	40, 42, A1, A3	F4	44	40, 42, F4, A1, A3	40, 42, A1, A3	F4	44	40, 42, A1, A3	F4	44	C3	40, 42, A1, A3	F4	44	40, 42, F4, A1, A3
8	4	X	X	-	-	-	-	-	-	-	-	-	-	-	-	-	-	-	-	-
	6	-	-	-	X	X	X	-	-	-	-	-	X	X	-	-	-	-	-	-
	8	-	-	-	X	X	X	-	-	-	-	-	X	X	-	-	-	-	-	X
	10	-	-	X	X	X	X	-	X	-	-	-	-	-	-	-	-	-	-	X
	15	-	-	-	-	-	-	-	-	-	-	-	-	-	-	-	-	-	-	X
10	10	-	-	X	X	X	X	-	X	-	-	-	X	X	-	-	-	-	-	X
	15	-	X	X	X	X	X	-	X	-	-	-	X	X	-	-	-	-	-	X
	20	-	-	-	-	-	-	-	-	-	-	-	-	-	-	-	-	-	-	X
25	15	-	X	X	X	X	X	-	X	-	-	-	X	X	-	-	-	-	-	-
	20	-	X	X	X	X	X	-	X	-	-	-	X	X	-	-	-	-	-	X
	25	-	X	X	X	X	X	-	X	X	X	-	X	X	-	X	X	X	-	-
40	32	-	X	X	X	X	X	-	X	X	X	-	X	X	-	-	X	X	-	-
	40	-	X	X	X	X	X	-	X	X	X	-	X	X	-	X	X	X	-	-
50	50	-	X	X	X	X	X	-	X	X	X	-	X	X	-	X	X	X	-	-
	65	-	-	-	-	-	-	-	-	X	X	-	-	-	-	-	X	X	-	-
80	65	-	-	-	-	X	-	X	-	X	-	X	X	-	X	-	X	-	X	-
	80	-	-	-	-	X	-	X	-	X	-	X	X	-	X	-	X	-	X	-
100	100	-	-	-	-	X	-	X	-	X	-	X	X	-	X	-	X	-	X	-

MG = Membrangröße

X = Standard

#### 1) Anschlussart

Code 0: Stutzen DIN

Code 16: Stutzen DIN EN 10357 Serie B (Ausgabe 2014; ehemals DIN 11850 Reihe 1)

Code 17: Stutzen EN 10357 Serie A / DIN 11866 Reihe A ehemals DIN 11850 Reihe 2

Code 18: Stutzen DIN 11850 Reihe 3

Code 35: Stutzen JIS-G 3447

Code 36: Stutzen JIS-G 3459 Schedule 10s

Code 37: Stutzen SMS 3008

Code 55: Stutzen BS 4825, Part 1

#### 2) Werkstoff Ventilkörper

Code 40: 1.4435 (F316L), Schmiedekörper

Code 42: 1.4435 (BN2), Schmiedekörper,  $\Delta Fe < 0,5 \%$ 

Code 44: 1.4539 / UNS N08904, Vollmaterial

Code C3: 1.4435, Feinguss

Code F4: 1.4539 / UNS N08904, Schmiedekörper

Code A1: 3.7035, Titan

Code A3: 2.4602, Vollmaterial Alloy 22, (NiCr21Mo14W)

Verfügbarkeiten

MG	DN	Gehäuseform D																	
		Anschlussart Code <sup>1)</sup>																	
		59			60			63			64			65					
		Werkstoff Code <sup>2)</sup>																	
		C3	40, 42, A1, A3	F4	44	41, 43	C3	40, 42, A1, A3	F4	44	40, 42, A1, A3	F4	44	40, 42, A1, A3	F4	44	40, 42, A1, A3	F4	44
8	4	-	-	-	-	-	-	-	-	-	-	-	-	-	-	-	-	-	-
	6	-	-	-	-	-	-	X	X	-	X	X	-	-	-	-	X	X	-
	8	X	X	X	-	-	X	X	X	-	X	X	-	-	-	-	X	X	-
	10	X	X	X	-	-	-	-	-	-	-	-	-	-	-	-	-	-	-
	15	X	X	X	-	-	-	-	-	-	-	-	-	-	-	-	-	-	-
10	10	-	X	X	-	-	X	X	X	-	X	X	-	-	-	-	X	X	-
	15	-	X	X	-	-	X	X	X	-	X	X	-	X	X	-	X	X	-
	20	X	X	X	-	-	-	-	-	-	-	-	-	-	-	-	-	-	-
25	15	-	-	-	-	-	X	X	X	-	X	X	-	X	X	-	X	X	-
	20	X	X	X	-	-	X	X	X	-	X	X	-	X	X	-	X	X	-
	25	X	X	X	-	-	X	X	X	-	X	X	-	X	X	-	X	X	-
40	32	-	-	-	-	-	X	X	X	-	X	X	-	X	X	-	X	X	-
	40	X	X	X	-	-	X	X	X	-	X	X	-	X	X	-	X	X	-
50	50	X	X	X	-	-	X	X	X	-	X	X	-	X	X	-	X	X	-
	65	-	X	X	-	-	-	-	-	-	-	-	-	-	-	-	-	-	-
80	65	-	X	-	X	-	-	X	-	X	X	-	X	X	-	X	X	-	X
	80	-	X	-	X	-	-	X	-	X	X	-	X	X	-	X	X	-	X
100	100	-	X	-	X	-	-	X	-	X	X	-	X	X	-	X	X	-	X
150	150	-	-	-	-	X	-	-	-	-	-	-	-	-	-	-	-	-	-

MG = Membrangröße

X = Standard

1) Anschlussart

Code 59: Stutzen ASME BPE / DIN EN 10357 Serie C (ab Ausgabe 2022) / DIN 11866 Reihe C

Code 60: Stutzen ISO 1127 / DIN EN 10357 Serie C (Ausgabe 2014) / DIN 11866 Reihe B

Code 63: Stutzen ANSI/ASME B36.19M Schedule 10s

Code 64: Stutzen ANSI/ASME B36.19M Schedule 5s

Code 65: Stutzen ANSI/ASME B36.19M Schedule 40s

2) Werkstoff Ventilkörper

Code 40: 1.4435 (F316L), Schmiedekörper

Code 42: 1.4435 (BN2), Schmiedekörper, Δ Fe < 0,5 %

Code 44: 1.4539 / UNS N08904, Vollmaterial

Code C3: 1.4435, Feinguss

Code F4: 1.4539 / UNS N08904, Schmiedekörper

Code A1: 3.7035, Titan

Code A3: 2.4602, Vollmaterial Alloy 22, (NiCr21Mo14W)

MG	DN	Gehäuseform F
		Anschlussart Code <sup>1)</sup>
		59
		Werkstoffcode <sup>2)</sup>
		40
80	65	X
	80	X
100	100	X

MG = Membrangröße

X = Standard

1) **Anschlussart**

Code 59: Stutzen ASME BPE / DIN EN 10357 Serie C (ab Ausgabe 2022) / DIN 11866 Reihe C

2) **Werkstoff Ventilkörper**

Code 40: 1.4435 (F316L), Schmiedekörper

**Gewindeanschluss**

MG	DN	Gehäuseform D		
		Anschlussart Code <sup>1)</sup>		
		1	1L	6, 6K
		Werkstoff Code <sup>2)</sup>		
		37		40, 42, A3
<b>8</b>	<b>8</b>	X	-	-
	<b>10</b>	-	-	W
<b>10</b>	<b>10</b>	-	-	W
	<b>12</b>	X	-	-
	<b>15</b>	X	X	W
<b>25</b>	<b>15</b>	X	-	W
	<b>20</b>	X	-	W
	<b>25</b>	X	-	W
<b>40</b>	<b>32</b>	X	-	W
	<b>40</b>	X	-	W
<b>50</b>	<b>50</b>	X	-	W
<b>80</b>	<b>65</b>	-	-	W
	<b>80</b>	-	-	W
<b>100</b>	<b>100</b>	-	-	W

MG = Membrangröße

X = Standard

W = Schweißkonstruktion

1) **Anschlussart**

Code 1: Gewindemuffe DIN ISO 228

Code 1L: Gewindemuffe DIN ISO 228 Körperlänge (FTF): 75mm

Code 6: Gewindestutzen DIN 11851

Code 6K: Kegelstutzen und Überwurfmutter DIN 11851

2) **Werkstoff Ventilkörper**

Code 37: 1.4408, Feinguss

Code 40: 1.4435 (F316L), Schmiedekörper

Code 42: 1.4435 (BN2), Schmiedekörper,  $\Delta Fe < 0,5 \%$ 

Code A3: 2.4602, Vollmaterial Alloy 22, (NiCr21Mo14W)

**Flansch**

MG	DN	Gehäuseform D							
		Anschlussart Code <sup>1)</sup>							
		8			34	38	39		
		Werkstoff Code <sup>2)</sup>							
		C3	39	40, 42, A1, A3	39	39	C3	39	40, 42, A1, A3
25	15	W	X	W	X	-	W	X	W
	20	W	X	W	X	X	W	X	W
	25	W	X	W	X	X	W	X	W
40	32	W	X	W	X	-	W	X	W
	40	W	X	W	X	X	W	X	W
50	50	W	X	W	X	X	W	X	W
	65	-	X	-	-	X	-	X	-
80	65	-	-	W	-	-	-	-	W
	80	-	X	W	-	X	-	X	W
100	100	-	X	W	-	X	-	X	W

MG = Membrangröße

X = Standard

W = Schweißkonstruktion

1) **Anschlussart**

Code 8: Flansch EN 1092, PN 16, Form B, Baulänge FTF EN 558 Reihe 1, ISO 5752, basic series 1, Baulänge nur bei Gehäuseform D

Code 34: Flansch JIS B2220, 10K, RF, Baulänge FTF EN 558 Reihe 1, ISO 5752, basic series 1, Baulänge nur bei Gehäuseform D

Code 38: Flansch ANSI Class 150 RF, Baulänge FTF MSS SP-88, Baulänge nur bei Gehäuseform D

Code 39: Flansch ANSI Class 125/150 RF, Baulänge FTF EN 558 Reihe 1, ISO 5752, basic series 1, Baulänge nur bei Gehäuseform D

2) **Werkstoff Ventilkörper**

Code 39: 1.4408, PFA-Auskleidung

Code 40: 1.4435 (F316L), Schmiedekörper

Code 42: 1.4435 (BN2), Schmiedekörper,  $\Delta$  Fe < 0,5 %

Code C3: 1.4435, Feinguss

Code A1: 3.7035, Titan

Code A3: 2.4602, Vollmaterial Alloy 22, (NiCr21Mo14W)

**Clamp****Gehäuseform D**

MG	DN	Gehäuseform D													
		Anschlussart Code <sup>1)</sup>													
		80			82			84		86		88			
		Werkstoff Code <sup>2)</sup>													
		40, 42, A1, A3	F4	44	40, 42, A1, A3	F4	44	40, 42, A1, A3	F4	40, 42, A1, A3	F4	40, 42, A1, A3	F4	41, 43	44
<b>8</b>	<b>6</b>	-	-	-	K	K	-	-	-	-	-	-	-	-	-
	<b>8</b>	K	K	-	K	K	-	-	-	-	-	-	-	-	-
	<b>10</b>	K	K	-	-	-	-	-	-	W	W	-	-	-	-
	<b>15</b>	K	K	-	-	-	-	W	W	-	-	W	W	-	-
<b>10</b>	<b>10</b>	K	W	-	K	W	-	-	-	W	W	-	-	-	-
	<b>15</b>	K	W	-	W	W	-	K	W	W	W	K	W	-	-
	<b>20</b>	K	W	-	-	-	-	K	W	-	-	K	W	-	-
<b>25</b>	<b>15</b>	-	-	-	W	W	-	K	K	W	W	-	-	-	-
	<b>20</b>	K	K	-	K	W	-	K	K	W	W	K	K	-	-
	<b>25</b>	K	W	-	K	W	-	-	-	W	W	K	W	-	-
<b>40</b>	<b>32</b>	-	-	-	W	W	-	-	-	W	W	-	-	-	-
	<b>40</b>	K	K	-	W	W	-	-	-	W	W	K	K	-	-
<b>50</b>	<b>50</b>	K	K	-	W	W	-	-	-	W	W	K	K	-	-
	<b>65</b>	W	W	-	-	-	-	-	-	-	-	W	W	-	-
<b>80</b>	<b>65</b>	K	-	K	K	-	K	-	-	K	-	K	-	-	K
	<b>80</b>	K	-	K	W	-	W	-	-	W	-	K	-	-	K
<b>100</b>	<b>100</b>	W	-	W	W	-	W	-	-	W	-	W	-	-	W
<b>150</b>	<b>150</b>	-	-	-	-	-	-	-	-	-	-	-	-	W	-

MG = Membrangröße

K = Anschlüsse komplett angedreht (nicht geschweißt)

W = Schweißkonstruktion

**1) Anschlussart**

Code 80: Clamp ASME BPE, Baulänge FTF ASME BPE, Baulänge nur bei Gehäuseform D &amp; F

Code 82: Clamp DIN 32676 Reihe B, Baulänge FTF EN 558 Reihe 7, Baulänge nur bei Gehäuseform D

Code 84: Clamp für Rohr BS 4825 Part 1, DN 15 und DN 20, Clamp AD 25,0 mm, Baulänge FTF nur bei Gehäuseform D nach EN 558 Reihe 7

Code 86: Clamp DIN 32676 Reihe A

Code 88: Clamp ASME BPE, für Rohr ASME BPE, Baulänge FTF EN 558 Reihe 7, Baulänge nur bei Gehäuseform D &amp; F

**2) Werkstoff Ventilkörper**

Code 40: 1.4435 (F316L), Schmiedekörper

Code 41: 1.4435 (316L), Vollmaterial

Code 42: 1.4435 (BN2), Schmiedekörper,  $\Delta$  Fe < 0,5 %Code 43: 1.4435 (BN2), Vollmaterial,  $\Delta$  Fe < 0,5 %

Code 44: 1.4539 / UNS N08904, Vollmaterial

Code F4: 1.4539 / UNS N08904, Schmiedekörper

Code A1: 3.7035, Titan

Code A3: 2.4602, Vollmaterial Alloy 22, (NiCr21Mo14W)

MG	DN	Gehäuseform D																	
		Anschlussart Code <sup>1)</sup>																	
		8A			8E			8F		8H		8P			8T				
		Werkstoff Code <sup>2)</sup>																	
		40, 42	F4	44	40, 42, A1, A3	F4	44	40, 42, A1, A3	F4	40, 42	F4	40, 42, A1, A3	F4	44	40, 42, A1, A3	F4	44	41, 43	
8	6	K	K	-	-	-	-	-	-	-	-	-	-	-	-	-	-	-	
	8	K	K	-	-	-	-	-	-	W	W	K	K	-	-	-	-	-	
	10	W	W	-	-	-	-	-	-	-	-	K	K	-	-	-	-	-	
	15	-	-	-	-	-	-	-	-	-	-	K	K	-	W	W	-	-	
10	10	K	W	-	-	-	-	-	-	K	W	K	W	-	-	-	-	-	
	15	K	W	-	-	-	-	-	-	K	W	K	W	-	K	W	-	-	
	20	-	-	-	-	-	-	-	-	-	-	K	W	-	K	W	-	-	
25	15	K	K	-	-	-	-	-	-	K	W	-	-	-	-	-	-	-	
	20	K	K	-	-	-	-	-	-	-	-	K	K	-	K	K	-	-	
	25	K	W	-	K	W	-	K	W	-	-	K	W	-	K	W	-	-	
40	32	K	K	-	K	K	-	K	K	-	-	-	-	-	-	-	-	-	
	40	K	K	-	K	K	-	K	K	-	-	K	K	-	K	K	-	-	
50	50	K	K	-	K	K	-	K	K	-	-	K	K	-	K	K	-	-	
	65	-	-	-	W	W	-	W	W	-	-	W	W	-	W	W	-	-	
80	65	K	-	K	K	-	K	K	-	-	-	K	-	K	K	-	K	-	
	80	W	-	W	K	-	K	K	-	-	-	K	-	K	K	-	K	-	
100	100	W	-	W	W	-	W	W	-	-	-	W	-	W	W	-	W	-	
150	150	-	-	-	-	-	-	-	-	-	-	-	-	-	-	-	-	-	W

MG = Membrangröße

K = Anschlüsse komplett angedreht (nicht geschweißt)

W = Schweißkonstruktion

## 1) Anschlussart

Code 8A: Clamp DIN 32676 Reihe A, Baulänge FTF nach EN 558 Reihe 7, Baulänge nur bei Gehäuseform D

Code 8E: Clamp ISO 2852 für Rohr ISO 2037, Clamp SMS 3017 für Rohr SMS 3008 Baulänge FTF EN 558 Reihe 7, Baulänge nur bei Gehäuseform D

Code 8F: Clamp IDF/ISO, für Rohr JIS-G 3447 Baulänge FTF EN 558 Reihe 7, Baulänge nur bei Gehäuseform D

Code 8H: Clamp IDF/ISO, für Rohr JIS-G 3459 Baulänge FTF EN 558 Reihe 7, Baulänge nur bei Gehäuseform D

Code 8P: Clamp DIN 32676 Reihe C, Baulänge FTF ASME BPE, Baulänge nur bei Gehäuseform D &amp; F

Code 8T: Clamp DIN 32676 Reihe C, Baulänge FTF EN 558 Reihe 7, Baulänge nur bei Gehäuseform D &amp; F

## 2) Werkstoff Ventilkörper

Code 40: 1.4435 (F316L), Schmiedekörper

Code 41: 1.4435 (316L), Vollmaterial

Code 42: 1.4435 (BN2), Schmiedekörper,  $\Delta Fe < 0,5 \%$ Code 43: 1.4435 (BN2), Vollmaterial,  $\Delta Fe < 0,5 \%$ 

Code 44: 1.4539 / UNS N08904, Vollmaterial

Code F4: 1.4539 / UNS N08904, Schmiedekörper

Code A1: 3.7035, Titan

Code A3: 2.4602, Vollmaterial Alloy 22, (NiCr21Mo14W)

## Verfügbarkeiten

MG	DN	Gehäuseform F	
		Anschlussart Code <sup>1)</sup>	
		80, 8P	88, 8T
		Werkstoff Code <sup>2)</sup>	
		40	40
80	65	W	W
	80	W	W
100	100	W	W

MG = Membrangröße

K = Anschlüsse komplett angedreht (nicht geschweißt)

W = Schweißkonstruktion

### 1) Anschlussart

Code 80: Clamp ASME BPE, Baulänge FTF ASME BPE, Baulänge nur bei Gehäuseform D & F

Code 88: Clamp ASME BPE, für Rohr ASME BPE, Baulänge FTF EN 558 Reihe 7, Baulänge nur bei Gehäuseform D & F

Code 8P: Clamp DIN 32676 Reihe C, Baulänge FTF ASME BPE, Baulänge nur bei Gehäuseform D & F

Code 8T: Clamp DIN 32676 Reihe C, Baulänge FTF EN 558 Reihe 7, Baulänge nur bei Gehäuseform D & F

### 2) Werkstoff Ventilkörper

Code 40: 1.4435 (F316L), Schmiedekörper

**Aseptikanschlüsse**

MG	DN	Gehäuseform D								
		Anschlussart Code <sup>1)</sup>								
		Flansch			Gewindeanschluss			Clamp		
		A1, A2	A4, A5	A7, A8	C1, C2	C4, C5	C7, C8	E1, E2	E4, E5	E7, E8
Werkstoff Code <sup>2)</sup>										
40, 42, 44, F4, A3										
8	8	-	X	-	-	X	-		X	-
	10	X	-	-	X	-	-	X	-	-
	15	-	-	X	-	-	X	-	-	X
10	10	X	X	-	X	X	-	X	X	-
	15	X	X	X	X	X	X	X	X	X
	20	-	-	X	-	-	X	-	-	X
25	15	X	X	X	X	X	X	X	X	X
	20	X	X	X	X	X	X	X	X	X
	25	X	X	X	X	X	X	X	X	X

MG = Membrangröße

X = Standard

1) **Anschlussart**

Code A1: Aseptik-Nutflansch DIN 11864-NF, für Rohr DIN 11866 Reihe A und EN 10357 Serie A, Baulänge FTF EN 558 Reihe 1, Baulänge nur bei Gehäuseform D

Code A2: Aseptik-Bundflansch DIN 11864-BF, für Rohr DIN 11866 Reihe A und EN 10357 Serie A, Baulänge FTF EN 558 Reihe 1, Baulänge nur bei Gehäuseform D

Code A4: Aseptik-Nutflansch DIN 11864-NF, für Rohr DIN 11866 Reihe B und EN ISO 1127, Baulänge FTF EN 558 Reihe 1, Baulänge nur bei Gehäuseform D

Code A5: Aseptik-Bundflansch DIN 11864-BF, für Rohr DIN 11866 Reihe B und EN ISO 1127 Baulänge FTF EN 558 Reihe 1, Baulänge nur bei Gehäuseform D

Code A7: Aseptik-Nutflansch DIN 11864-NF, für Rohr DIN 11866 Reihe C und ASME BPE, Baulänge FTF EN 558 Reihe 1, Baulänge nur bei Gehäuseform D & F

Code A8: Aseptik-Bundflansch DIN 11864-BF, für Rohr DIN 11866 Reihe C und ASME BPE, Baulänge FTF EN 558 Reihe 1, Baulänge nur bei Gehäuseform D & F

Code C1: Aseptik-Gewindestutzen DIN 11864-GS, für Rohr DIN 11866 Reihe A und EN 10357 Serie A

Code C2: Aseptik-Bundstutzen mit Nutüberwurfmutter DIN 11864-BS, für Rohr DIN 11866 Reihe A und EN 10357 Serie A

Code C4: Aseptik-Gewindestutzen DIN 11864-GS, für Rohr DIN 11866 Reihe B und EN ISO 1127

Code C5: Aseptik-Bundstutzen mit Nutüberwurfmutter DIN 11864-BS, für Rohr DIN 11866 Reihe B und EN ISO 1127

Code C7: Aseptik-Gewindestutzen DIN 11864-GS, für Rohr DIN 11866 Reihe C und ASME BPE

Code C8: Aseptik-Bundstutzen mit Nutüberwurfmutter DIN 11864-BS, für Rohr DIN 11866 Reihe C und ASME BPE

Code E1: Aseptik-Nutklemmstutzen DIN 11864-NKS, für Rohr DIN 11866 Reihe A und EN 10357 Serie A, Baulänge FTF EN 558 Reihe 7, Baulänge nur bei Gehäuseform D

Code E2: Aseptik-Bundklemmstutzen DIN 11864-BKS, für Rohr DIN 11866 Reihe A und EN 10357 Serie A, Baulänge FTF EN 558 Reihe 7, Baulänge nur bei Gehäuseform D

Code E4: Aseptik-Nutklemmstutzen DIN 11864-NKS, für Rohr DIN 11866 Reihe B und EN ISO 1127, Baulänge FTF EN 558 Reihe 7, Baulänge nur bei Gehäuseform D

Code E5: Aseptik-Bundklemmstutzen DIN 11864-BKS, für Rohr DIN 11866 Reihe B und EN ISO 1127, Baulänge FTF EN 558 Reihe 7, Baulänge nur bei Gehäuseform D

Code E7: Aseptik-Nutklemmstutzen DIN 11864-NKS, für Rohr DIN 11866 Reihe C / ASME BPE, Baulänge FTF EN 558 Reihe 7, Baulänge nur bei Gehäuseform D & F

Code E8: Aseptik-Bundklemmstutzen DIN 11864-BKS, für Rohr DIN 11866 Reihe C / ASME BPE, Baulänge FTF EN 558 Reihe 7, Baulänge nur bei Gehäuseform D & F

2) **Werkstoff Ventilkörper**

Code 40: 1.4435 (F316L), Schmiedekörper

Code 42: 1.4435 (BN2), Schmiedekörper, Δ Fe < 0,5 %

Code 44: 1.4539 / UNS N08904, Vollmaterial

Code F4: 1.4539 / UNS N08904, Schmiedekörper

Code A3: 2.4602, Vollmaterial Alloy 22, (NiCr21Mo14W)

## Verfügbarkeiten

MG	DN	Gehäuseform D								
		Anschlussart Code <sup>1)</sup>								
		Flansch			Gewindeanschluss			Clamp		
		A1, A2	A4, A5	A7, A8	C1, C2	C4, C5	C7, C8	E1, E2	E4, E5	E7, E8
		Werkstoff Code <sup>2)</sup> 40, 42, 44, F4, A3								
40	32	X	X	-	X	X	-	X	X	-
	40	X	X	X	X	X	X	X	X	X
50	50	X	X	X	X	X	X	X	X	X
	65	-	-	X	-	-	X	-	-	X
80	65	X	X	X	X	X	X	X	X	X
	80	X	X	X	X	X	X	X	X	X
100	100	X	X	X	X	-	X	X	-	X

MG = Membrangröße

X = Standard

### 1) Anschlussart

Code A1: Aseptik-Nutflansch DIN 11864-NF, für Rohr DIN 11866 Reihe A und EN 10357 Serie A, Baulänge FTF EN 558 Reihe 1, Baulänge nur bei Gehäuseform D

Code A2: Aseptik-Bundflansch DIN 11864-BF, für Rohr DIN 11866 Reihe A und EN 10357 Serie A, Baulänge FTF EN 558 Reihe 1, Baulänge nur bei Gehäuseform D

Code A4: Aseptik-Nutflansch DIN 11864-NF, für Rohr DIN 11866 Reihe B und EN ISO 1127, Baulänge FTF EN 558 Reihe 1, Baulänge nur bei Gehäuseform D

Code A5: Aseptik-Bundflansch DIN 11864-BF, für Rohr DIN 11866 Reihe B und EN ISO 1127 Baulänge FTF EN 558 Reihe 1, Baulänge nur bei Gehäuseform D

Code A7: Aseptik-Nutflansch DIN 11864-NF, für Rohr DIN 11866 Reihe C und ASME BPE, Baulänge FTF EN 558 Reihe 1, Baulänge nur bei Gehäuseform D & F

Code A8: Aseptik-Bundflansch DIN 11864-BF, für Rohr DIN 11866 Reihe C und ASME BPE, Baulänge FTF EN 558 Reihe 1, Baulänge nur bei Gehäuseform D & F

Code C1: Aseptik-Gewindestutzen DIN 11864-GS, für Rohr DIN 11866 Reihe A und EN 10357 Serie A

Code C2: Aseptik-Bundstutzen mit Nutüberwurfmutter DIN 11864-BS, für Rohr DIN 11866 Reihe A und EN 10357 Serie A

Code C4: Aseptik-Gewindestutzen DIN 11864-GS, für Rohr DIN 11866 Reihe B und EN ISO 1127

Code C5: Aseptik-Bundstutzen mit Nutüberwurfmutter DIN 11864-BS, für Rohr DIN 11866 Reihe B und EN ISO 1127

Code C7: Aseptik-Gewindestutzen DIN 11864-GS, für Rohr DIN 11866 Reihe C und ASME BPE

Code C8: Aseptik-Bundstutzen mit Nutüberwurfmutter DIN 11864-BS, für Rohr DIN 11866 Reihe C und ASME BPE

Code E1: Aseptik-Nutklemmstutzen DIN 11864-NKS, für Rohr DIN 11866 Reihe A und EN 10357 Serie A, Baulänge FTF EN 558 Reihe 7, Baulänge nur bei Gehäuseform D

Code E2: Aseptik-Bundklemmstutzen DIN 11864-BKS, für Rohr DIN 11866 Reihe A und EN 10357 Serie A, Baulänge FTF EN 558 Reihe 7, Baulänge nur bei Gehäuseform D

Code E4: Aseptik-Nutklemmstutzen DIN 11864-NKS, für Rohr DIN 11866 Reihe B und EN ISO 1127, Baulänge FTF EN 558 Reihe 7, Baulänge nur bei Gehäuseform D

Code E5: Aseptik-Bundklemmstutzen DIN 11864-BKS, für Rohr DIN 11866 Reihe B und EN ISO 1127, Baulänge FTF EN 558 Reihe 7, Baulänge nur bei Gehäuseform D

Code E7: Aseptik-Nutklemmstutzen DIN 11864-NKS, für Rohr DIN 11866 Reihe C / ASME BPE, Baulänge FTF EN 558 Reihe 7, Baulänge nur bei Gehäuseform D & F

Code E8: Aseptik-Bundklemmstutzen DIN 11864-BKS, für Rohr DIN 11866 Reihe C / ASME BPE, Baulänge FTF EN 558 Reihe 7, Baulänge nur bei Gehäuseform D & F

### 2) Werkstoff Ventilkörper

Code 40: 1.4435 (F316L), Schmiedekörper

Code 42: 1.4435 (BN2), Schmiedekörper,  $\Delta Fe < 0,5 \%$

Code 44: 1.4539 / UNS N08904, Vollmaterial

Code F4: 1.4539 / UNS N08904, Schmiedekörper

Code A3: 2.4602, Vollmaterial Alloy 22, (NiCr21Mo14W)

MG	DN	Gehäuseform F		
		Anschlussart Code <sup>1)</sup>		
		Flansch	Gewindeanschluss	Clamp
		A7, A8	C7, C8	E7, E8
		Werkstoffcode <sup>2)</sup>		
		40		
<b>80</b>	<b>65</b>	W	W	W
	<b>80</b>	W	W	W
<b>100</b>	<b>100</b>	W	W	W

MG = Membrangröße

W = Schweißkonstruktion

1) **Anschlussart**

Code A7: Aseptik-Nutflansch DIN 11864-NF, für Rohr DIN 11866 Reihe C und ASME BPE, Baulänge FTF EN 558 Reihe 1, Baulänge nur bei Gehäuseform D & F

Code A8: Aseptik-Bundflansch DIN 11864-BF, für Rohr DIN 11866 Reihe C und ASME BPE, Baulänge FTF EN 558 Reihe 1, Baulänge nur bei Gehäuseform D & F

Code C7: Aseptik-Gewindestutzen DIN 11864-GS, für Rohr DIN 11866 Reihe C und ASME BPE

Code C8: Aseptik-Bundstutzen mit Nutüberwurfmutter DIN 11864-BS, für Rohr DIN 11866 Reihe C und ASME BPE

Code E7: Aseptik-Nutklemmstutzen DIN 11864-NKS, für Rohr DIN 11866 Reihe C / ASME BPE, Baulänge FTF EN 558 Reihe 7, Baulänge nur bei Gehäuseform D & F

Code E8: Aseptik-Bundklemmstutzen DIN 11864-BKS, für Rohr DIN 11866 Reihe C / ASME BPE, Baulänge FTF EN 558 Reihe 7, Baulänge nur bei Gehäuseform D & F

2) **Werkstoff Ventilkörper**

Code 40: 1.4435 (F316L), Schmiedekörper

**Verfügbarkeit Produktkonformitäten**

Lebensmittel	Membranwerkstoff Code <sup>1)</sup>
3A	54, 5M, 5Q

1) **Membranwerkstoff**

- Code 54: PTFE/EPDM einteilig
- Code 5M: PTFE/EPDM zweiteilig
- Code 5Q: PTFE/EPDM zweiteilig

**Verfügbarkeit Membranwerkstoffe**

MG	Elastomer <sup>1)</sup>	PTFE <sup>1)</sup>
8	3A, 4A, 17, 19	54
10	4, 13, 17, 19	54, 5M
25		54, 5M, 5Y, 71
40		54, 5M, 71
50		54, 5M, 71
80		54, 5M, 71
100		54, 5M, 71
150	-	5Q

1) **Membranwerkstoff**

- Code 13: EPDM
- Code 17: EPDM
- Code 19: EPDM
- Code 3A: EPDM
- Code 4: FKM
- Code 4A: FKM
- Code 54: PTFE/EPDM einteilig
- Code 5M: PTFE/EPDM zweiteilig
- Code 5Q: PTFE/EPDM zweiteilig
- Code 5Y: PTFE/EPDM zweiteilig für Auskleidekörper
- Code 71: PTFE/PVDF/EPDM dreiteilig

## Bestelldaten

Die Bestelldaten stellen eine Übersicht der Standard-Konfigurationen dar.

Vor Bestellung die Verfügbarkeit prüfen. Weitere Konfigurationen auf Anfrage.

### Bestellcodes

1 Typ	Code
Membranventil, pneumatisch betätigt, Edelstahl-Kolbenantrieb elektrolytisch poliert, optische Stellungsanzeige	650

2 DN	Code
4	4
DN 6	6
DN 8	8
DN 10	10
DN 12	12
DN 15	15
DN 20	20
DN 25	25
DN 32	32
DN 40	40
DN 50	50
DN 65	65
DN 80	80
DN 100	100
DN 150	150

3 Gehäuseform	Code
Bodenablasskörper	B
Gehäuseform Code B: Abmessungen und Ausführungen auf Anfrage	
Zweiwege-Durchgangskörper	D
Zweiwege-Durchgangskörper, durchfluss- und gewichtsoptimiert	F
T-Körper	T
Gehäuseform Code T: Abmessungen auf Anfrage	

4 Anschlussart	Code
<b>Stutzen</b>	
Stutzen DIN	0
Stutzen DIN EN 10357 Serie B (Ausgabe 2014; ehemals DIN 11850 Reihe 1)	16
Stutzen EN 10357 Serie A / DIN 11866 Reihe A ehemals DIN 11850 Reihe 2	17
Stutzen DIN 11850 Reihe 3	18
Stutzen JIS-G 3459 Schedule 5s	32
Stutzen JIS-G 3447	35
Stutzen JIS-G 3459 Schedule 10s	36
Stutzen SMS 3008	37
Stutzen BS 4825, Part 1	55
Stutzen ASME BPE / DIN EN 10357 Serie C (ab Ausgabe 2022) / DIN 11866 Reihe C	59
Stutzen ISO 1127 / DIN EN 10357 Serie C (Ausgabe 2014) / DIN 11866 Reihe B	60

4 Anschlussart	Code
Stutzen ANSI/ASME B36.19M Schedule 10s	63
Stutzen ANSI/ASME B36.19M Schedule 5s	64
Stutzen ANSI/ASME B36.19M Schedule 40s	65
<b>Gewindeanschluss</b>	
Gewindemuffe DIN ISO 228	1
Gewindemuffe DIN ISO 228 Körperlänge (FTF): 75mm	1L
Gewindestutzen DIN 11851	6
Kegelstutzen und Überwurfmutter DIN 11851	6K
<b>Flansch</b>	
Flansch EN 1092, PN 16, Form B, Baulänge FTF EN 558 Reihe 1, ISO 5752, basic series 1, Baulänge nur bei Gehäuseform D	8
Flansch JIS B2220, 10K, RF, Baulänge FTF EN 558 Reihe 1, ISO 5752, basic series 1, Baulänge nur bei Gehäuseform D	34
Flansch ANSI Class 150 RF, Baulänge FTF MSS SP-88, Baulänge nur bei Gehäuseform D	38
Flansch ANSI Class 125/150 RF, Baulänge FTF EN 558 Reihe 1, ISO 5752, basic series 1, Baulänge nur bei Gehäuseform D	39
<b>Hinweis:</b> Anschluss-Code 8, 34, 38, 39 nur möglich in Verbindung mit Antriebsausführung Steuerluftanschluss 90° zur Durchflussrichtung (z.B. 2B1 / 1R1)	
<b>Clamp</b>	
Clamp ASME BPE, Baulänge FTF ASME BPE, Baulänge nur bei Gehäuseform D & F	80
Clamp DIN 32676 Reihe B, Baulänge FTF EN 558 Reihe 7, Baulänge nur bei Gehäuseform D	82
Clamp für Rohr BS 4825 Part 1, DN 15 und DN 20, Clamp AD 25,0 mm, Baulänge FTF nur bei Gehäuseform D nach EN 558 Reihe 7	84
Clamp DIN 32676 Reihe A	86
Clamp ASME BPE, für Rohr ASME BPE, Baulänge FTF EN 558 Reihe 7, Baulänge nur bei Gehäuseform D & F	88
Clamp DIN 32676 Reihe A, Baulänge FTF nach EN 558 Reihe 7, Baulänge nur bei Gehäuseform D	8A
Clamp ISO 2852 für Rohr ISO 2037, Clamp SMS 3017 für Rohr SMS 3008 Baulänge FTF EN 558 Reihe 7, Baulänge nur bei Gehäuseform D	8E
Clamp IDF/ISO, für Rohr JIS-G 3447 Baulänge FTF EN 558 Reihe 7, Baulänge nur bei Gehäuseform D	8F

Bestelldaten

4 Anschlussart	Code
Clamp IDF/ISO, für Rohr JIS-G 3459 Baulänge FTF EN 558 Reihe 7, Baulänge nur bei Gehäuseform D	8H
Clamp DIN 32676 Reihe C, Baulänge FTF ASME BPE, Baulänge nur bei Gehäuseform D & F	8P
Clamp DIN 32676 Reihe C, Baulänge FTF EN 558 Reihe 7, Baulänge nur bei Gehäuseform D & F	8T
<b>Aseptikanschlüsse</b>	
<b>Flansch</b>	
Aseptik-Nutflansch DIN 11864-NF, für Rohr DIN 11866 Reihe A und EN 10357 Serie A, Baulänge FTF EN 558 Reihe 1, Baulänge nur bei Gehäuseform D	A1
Aseptik-Bundflansch DIN 11864-BF, für Rohr DIN 11866 Reihe A und EN 10357 Serie A, Baulänge FTF EN 558 Reihe 1, Baulänge nur bei Gehäuseform D	A2
Aseptik-Nutflansch DIN 11864-NF, für Rohr DIN 11866 Reihe B und EN ISO 1127, Baulänge FTF EN 558 Reihe 1, Baulänge nur bei Gehäuseform D	A4
Aseptik-Bundflansch DIN 11864-BF, für Rohr DIN 11866 Reihe B und EN ISO 1127 Baulänge FTF EN 558 Reihe 1, Baulänge nur bei Gehäuseform D	A5
Aseptik-Nutflansch DIN 11864-NF, für Rohr DIN 11866 Reihe C und ASME BPE, Baulänge FTF EN 558 Reihe 1, Baulänge nur bei Gehäuseform D & F	A7
Aseptik-Bundflansch DIN 11864-BF, für Rohr DIN 11866 Reihe C und ASME BPE, Baulänge FTF EN 558 Reihe 1, Baulänge nur bei Gehäuseform D & F	A8
<b>Gewindeanschluss</b>	
Aseptik-Gewindestutzen DIN 11864-GS, für Rohr DIN 11866 Reihe A und EN 10357 Serie A	C1
Aseptik-Bundstutzen mit Nutüberwurfmutter DIN 11864-BS, für Rohr DIN 11866 Reihe A und EN 10357 Serie A	C2
Aseptik-Gewindestutzen DIN 11864-GS, für Rohr DIN 11866 Reihe B und EN ISO 1127	C4
Aseptik-Bundstutzen mit Nutüberwurfmutter DIN 11864-BS, für Rohr DIN 11866 Reihe B und EN ISO 1127	C5
Aseptik-Gewindestutzen DIN 11864-GS, für Rohr DIN 11866 Reihe C und ASME BPE	C7
Aseptik-Bundstutzen mit Nutüberwurfmutter DIN 11864-BS, für Rohr DIN 11866 Reihe C und ASME BPE	C8
<b>Clamp</b>	
Aseptik-Nutklemmstutzen DIN 11864-NKS, für Rohr DIN 11866 Reihe A und EN 10357 Serie A, Baulänge FTF EN 558 Reihe 7, Baulänge nur bei Gehäuseform D	E1

4 Anschlussart	Code
Aseptik-Bundklemmstutzen DIN 11864-BKS, für Rohr DIN 11866 Reihe A und EN 10357 Serie A, Baulänge FTF EN 558 Reihe 7, Baulänge nur bei Gehäuseform D	E2
Aseptik-Nutklemmstutzen DIN 11864-NKS, für Rohr DIN 11866 Reihe B und EN ISO 1127, Baulänge FTF EN 558 Reihe 7, Baulänge nur bei Gehäuseform D	E4
Aseptik-Bundklemmstutzen DIN 11864-BKS, für Rohr DIN 11866 Reihe B und EN ISO 1127, Baulänge FTF EN 558 Reihe 7, Baulänge nur bei Gehäuseform D	E5
Aseptik-Nutklemmstutzen DIN 11864-NKS, für Rohr DIN 11866 Reihe C / ASME BPE, Baulänge FTF EN 558 Reihe 7, Baulänge nur bei Gehäuseform D & F	E7
Aseptik-Bundklemmstutzen DIN 11864-BKS, für Rohr DIN 11866 Reihe C / ASME BPE, Baulänge FTF EN 558 Reihe 7, Baulänge nur bei Gehäuseform D & F	E8

5 Werkstoff Ventilkörper	Code
<b>Feingussmaterial</b>	
1.4408, Feinguss	37
1.4408, PFA-Auskleidung	39
1.4435, Feinguss	C3
<b>Schmiedematerial</b>	
1.4435 (F316L), Schmiedekörper	40
1.4435 (BN2), Schmiedekörper, Δ Fe < 0,5 %	42
1.4539 / UNS N08904, Schmiedekörper	F4
<b>Vollmaterial</b>	
1.4435 (316L), Vollmaterial	41
1.4435 (BN2), Vollmaterial, Δ Fe < 0,5 %	43
1.4539 / UNS N08904, Vollmaterial	44
3.7035, Titan	A1
2.4602, Vollmaterial Alloy 22, (NiCr21Mo14W)	A3

6 Membranwerkstoff	Code
<b>Elastomer</b>	
EPDM	3A
FKM	4
FKM	4A
EPDM	13
EPDM	17
EPDM	19
<b>Hinweis:</b> Die EPDM Membrane (Code 3A) ist in Membrangröße 8 verfügbar.	
<b>PTFE</b>	
PTFE/EPDM einteilig	54
PTFE/EPDM zweiteilig	5M
PTFE/EPDM zweiteilig	5Q
PTFE/EPDM zweiteilig für Auskleidekörper	5Y
PTFE/PVDF/EPDM dreiteilig	71

6 Membranwerkstoff	Code
<b>Hinweis:</b> Die PTFE/EPDM Membrane (Code 5M) ist ab Membrangröße 10 verfügbar.	
<b>Hinweis:</b> Die PTFE/EPDM Membrane (Code 5Q) ist in Membrangröße 150 verfügbar.	
<b>Hinweis:</b> Die PTFE/EPDM Membrane (Code 5Y) ist in Membrangröße 25 verfügbar und kann nur mit Ventilkörpern mit dem Auskleidewerkstoff PFA kombiniert werden.	
<b>Hinweis:</b> Die PTFE/PVDF/EPDM Membrane (Code 71) kann nur mit Ventilkörpern mit dem Auskleidewerkstoff PFA kombiniert werden.	

7 Steuerfunktion	Code
In Ruhestellung geschlossen (NC)	1
In Ruhestellung geöffnet (NO)	2
beidseitig angesteuert (DA)	3

8 Antriebsausführung	Code
<b>DN 4 - 15, Membrangröße 8</b>	
Antriebsgröße 0T1 Steuerluftanschluss in Durchflussrichtung	0T1
Antriebsgröße 0R1 Steuerluftanschluss 90° zur Durchflussrichtung	0R1
Antriebsgröße 0TA Steuerluftanschluss in Durchflussrichtung für höhere Betriebsdrücke	0TA
Antriebsgröße 0RA Steuerluftanschluss 90° zur Durchflussrichtung für höhere Betriebsdrücke	0RA
<b>DN 10 - 20, Membrangröße 10</b>	
Antriebsgröße 1T1 Steuerluftanschluss in Durchflussrichtung	1T1
Antriebsgröße 1R1 Steuerluftanschluss 90° zur Durchflussrichtung	1R1
Antriebsgröße 1D1 Steuerluftanschluss in Durchflussrichtung	1D1
Antriebsgröße 1B1 Steuerluftanschluss 90° zur Durchflussrichtung	1B1
<b>DN 15 - 25, Membrangröße 25</b>	
Antriebsgröße 2T1 Steuerluftanschluss in Durchflussrichtung	2T1
Antriebsgröße 2R1 Steuerluftanschluss 90° zur Durchflussrichtung	2R1
Antriebsgröße 2D1 Steuerluftanschluss in Durchflussrichtung	2D1
Antriebsgröße 2B1 Steuerluftanschluss 90° zur Durchflussrichtung	2B1
<b>DN 32 - 40, Membrangröße 40</b>	
Antriebsgröße 3T1 Steuerluftanschluss in Durchflussrichtung	3T1
Antriebsgröße 3R1 Steuerluftanschluss 90° zur Durchflussrichtung	3R1
Antriebsgröße 3TA Steuerluftanschluss in Durchflussrichtung für höhere Betriebsdrücke	3TA
Antriebsgröße 3RA Steuerluftanschluss 90° zur Durchflussrichtung für höhere Betriebsdrücke	3RA

8 Antriebsausführung	Code
Antriebsgröße 3D1 Steuerluftanschluss in Durchflussrichtung	3D1
Antriebsgröße 3B1 Steuerluftanschluss 90° zur Durchflussrichtung	3B1
<b>DN 50 - 65, Membrangröße 50</b>	
Antriebsgröße 4T1 Steuerluftanschluss in Durchflussrichtung	4T1
Antriebsgröße 4R1 Steuerluftanschluss 90° zur Durchflussrichtung	4R1
Antriebsgröße 4D1 Steuerluftanschluss in Durchflussrichtung	4D1
Antriebsgröße 4B1 Steuerluftanschluss 90° zur Durchflussrichtung	4B1
<b>DN 65 - 80, Membrangröße 80</b>	
Antriebsgröße 5T1 Steuerluftanschluss in Durchflussrichtung	5T1
Antriebsgröße 5R1 Steuerluftanschluss 90° zur Durchflussrichtung	5R1
Antriebsgröße 5TA Steuerluftanschluss in Durchflussrichtung für höhere Betriebsdrücke	5TA
Antriebsgröße 5RA Steuerluftanschluss 90° zur Durchflussrichtung für höhere Betriebsdrücke	5RA
Antriebsgröße 5TB Steuerluftanschluss in Durchflussrichtung für höhere Betriebsdrücke	5TB
Antriebsgröße 5RB Steuerluftanschluss 90° zur Durchflussrichtung für höhere Betriebsdrücke	5RB
<b>DN 100, Membrangröße 100</b>	
Antriebsgröße 6T1 Steuerluftanschluss in Durchflussrichtung	6T1
Antriebsgröße 6R1 Membrangröße 100 Steuerluftanschluss 90° zur Durchflussrichtung	6R1
Antriebsgröße 6TA Steuerluftanschluss in Durchflussrichtung für höhere Betriebsdrücke	6TA
Antriebsgröße 6RA Steuerluftanschluss 90° zur Durchflussrichtung für höhere Betriebsdrücke	6RA
<b>DN 150, Membrangröße 150</b>	
Antriebsgröße 8TA Steuerluftanschluss in Durchflussrichtung	8TA

9 Oberfläche	Code
Ra ≤ 6,3 µm für medienberührte Oberflächen, innen mechanisch poliert	1500
Ra ≤ 0,8 µm für medienberührte Oberflächen, gemäß DIN 11866 H3 innen mechanisch poliert	1502
Ra ≤ 0,8 µm für medienberührte Oberflächen, gemäß DIN 11866 HE3, innen/außen elektropoliert	1503
Ra ≤ 0,6 µm für medienberührte Oberflächen, innen mechanisch poliert	1507
Ra ≤ 0,6 µm für medienberührte Oberflächen, innen/außen elektropoliert	1508

## Bestelldaten

9 Oberfläche	Code
Ra ≤ 0,4 µm für medienberührte Oberflächen, gemäß DIN 11866 H4, innen mechanisch poliert	1536
Ra ≤ 0,4 µm für medienberührte Oberflächen, gemäß DIN 11866 HE4, innen/außen elektropoliert	1537
Ra ≤ 0,25 µm für medienberührte Oberflächen *), gemäß DIN 11866 H5, innen mechanisch poliert, *) bei Rohrrinnen-Ø < 6 mm, im Stutzen Ra ≤ 0,38 µm	1527
Ra ≤ 0,25 µm für medienberührte Oberflächen *), gemäß DIN 11866 HE5, innen/außen elektropoliert, *) bei Rohrrinnen-Ø < 6 mm, im Stutzen Ra ≤ 0,38 µm	1516
Ra max. 0,51 µm (20 µin.) für medienberührte Oberflächen, gemäß ASME BPE SF1, innen mechanisch poliert	SF1
Ra max. 0,64 µm (25 µin.) für medienberührte Oberflächen, gemäß ASME BPE SF2, innen mechanisch poliert	SF2
Ra max. 0,76 µm (30 µin.) für medienberührte Oberflächen, gemäß ASME BPE SF3, innen mechanisch poliert	SF3

9 Oberfläche	Code
Ra max. 0,38 µm (15 µin.) für medienberührte Oberflächen, gemäß ASME BPE SF4, innen/außen elektropoliert	SF4
Ra max. 0,51 µm (20 µin.) für medienberührte Oberflächen, gemäß ASME BPE SF5, innen/außen elektropoliert	SF5
Ra max. 0,64 µm (25 µin.) für medienberührte Oberflächen, gemäß ASME BPE SF6, innen/außen elektropoliert	SF6

10 Sonderausführung	Code
Sonderausführung für 3A	M
Sonderausführung für Sauerstoffanwendungen. Betriebstemperatur gemäß Typenschild eingeschränkt. Medienberührte Werkstoffe gereinigt. Dichtungen und verwendetes Sauerstofffett geprüft gemäß DIN EN 1797 / ISO 21010	S
ATEX-Kennzeichnung nach Prüfung von IBExU	Y

11 CONEXO	Code
Ohne	
Integrierter RFID-Chip zur elektronischen Identifizierung und Rückverfolgbarkeit	C

## Bestellbeispiel

Bestelloption	Code	Beschreibung
1 Typ	650	Membranventil, pneumatisch betätigt, Edelstahl-Kolbenantrieb elektrolytisch poliert, optische Stellungsanzeige
2 DN	50	DN 50
3 Gehäuseform	D	Zweiwege-Durchgangskörper
4 Anschlussart	60	Stutzen ISO 1127 / DIN EN 10357 Serie C (Ausgabe 2014) / DIN 11866 Reihe B
5 Werkstoff Ventilkörper	40	1.4435 (F316L), Schmiedekörper
6 Membranwerkstoff	5M	PTFE/EPDM zweiteilig
7 Steuerfunktion	1	In Ruhestellung geschlossen (NC)
8 Antriebsausführung	4T1	Antriebsgröße 4T1 Steuerluftanschluss in Durchflussrichtung
9 Oberfläche	1503	Ra ≤ 0,8 µm für medienberührte Oberflächen, gemäß DIN 11866 HE3, innen/außen elektropoliert
10 Sonderausführung	M	Sonderausführung für 3A
11 CONEXO		Ohne

---

## Technische Daten

### Medium

- Betriebsmedium:** Aggressive, neutrale, gasförmige und flüssige Medien, die die physikalischen und chemischen Eigenschaften des jeweiligen Gehäuse- und Membranwerkstoffes nicht negativ beeinflussen.  
Das Ventil ist in beiden Durchflussrichtungen bis zum vollen Betriebsdruck dicht (Überdruck).  
Bei Sonderausführung Sauerstoff (Code S): nur gasförmiger Sauerstoff.
- Steuermedium:** Neutrale Gase

## Temperatur

### Medientemperatur:

MG	Membranwerkstoff	Ventilkörperwerkstoff	Standard	Sonderausführung Sauerstoff
8, 10, 25, 40, 50, 80, 100	EPDM (Code 3A/13)	1.4408, Feinguss (Code 37) 1.4435, Feinguss (Code C3) 1.4435, Schmiedekörper (Code 40, 42) 1.4435, Vollmaterial (Code 41, 43) 1.4539, Schmiedekörper (Code F4) 1.4539, Vollmaterial (Code 44) 3.7035, Titan (Code A1) 2.4602, Vollmaterial Alloy 22 (Code A3)	-10 – 100 °C	0 – 60 °C
10, 25, 40, 50, 80, 100	FKM (Code 4A/4)	1.4408, Feinguss (Code 37) 1.4408, PFA-Auskleidung (Code 39) 1.4435, Feinguss (Code C3) 1.4435, Schmiedekörper (Code 40, 42) 1.4539, Schmiedekörper (Code F4) 1.4435, Vollmaterial (Code 41, 43) 1.4539, Vollmaterial (Code 44)	-10 – 90 °C	-
8, 10, 25, 40, 50, 80, 100	EPDM (Code 17)	1.4408, Feinguss (Code 37) 1.4435, Feinguss (Code C3) 1.4435, Schmiedekörper (Code 40, 42) 1.4435, Vollmaterial (Code 41, 43) 1.4539, Schmiedekörper (Code F4) 1.4539, Vollmaterial (Code 44) 3.7035, Titan (Code A1) 2.4602, Vollmaterial Alloy 22 (Code A3)	-20 – 100 °C	0 – 60 °C
8, 10, 25, 40, 50, 80, 100	EPDM (Code 19)	1.4435, Feinguss (Code C3) 1.4539, Schmiedekörper (Code F4) 1.4539, Vollmaterial (Code 44)	-10 – 100 °C	0 – 60 °C
8, 10, 25, 40, 50, 80, 100	EPDM (Code 19)	1.4408, Feinguss (Code 37) 1.4435 Schmiedekörper (Code 40, 42) 1.4435, Vollmaterial (Code 41, 43) 2.4602, Vollmaterial Alloy 22 (Code A3)	-20 – 130 °C*	0 – 60 °C
		3.7035, Titan (Code A1)	-10 – 130 °C*	
25, 40, 50, 80, 100	EPDM (Code 19)	1.4408, PFA-Auskleidung (Code 39)	-20 – 100 °C*	-
8, 10, 25, 40, 50, 80, 100	PTFE/EPDM (Code 54)	1.4435, Feinguss (Code C3) 1.4539, Schmiedekörper (Code F4) 1.4539, Vollmaterial (Code 44)	-10 – 130 °C*	0 – 60 °C
8, 10, 25, 40, 50, 80, 100	PTFE/EPDM (Code 54)	1.4408, Feinguss (Code 37)	-30 – 130 °C*	0 – 60 °C
		1.4435, Schmiedekörper (Code 40, 42) 1.4435, Vollmaterial (Code 41, 43) 2.4602, Vollmaterial Alloy 22 (Code A3)	-30 – 130 °C*	0 – 60 °C
		3.7035, Titan (Code A1)	-10 – 130 °C*	
25, 40, 50, 80, 100	PTFE/EPDM (Code 54)	1.4408, PFA-Auskleidung (Code 39)	-20 – 100 °C*	-
25, 40, 50, 80, 100	PTFE/PVDF/EPDM (Code 71)	1.4408, PFA-Auskleidung (Code 39)	-10 – 100 °C	-
10, 25, 40, 50, 80, 100	PTFE/EPDM (Code 5M)	1.4435, Feinguss (Code C3) 1.4539, Schmiedekörper (Code F4) 1.4539, Vollmaterial (Code 44)	-10 – 130 °C*	0 – 60 °C

MG	Membranwerkstoff	Ventilkörperwerkstoff	Standard	Sonderausführung Sauerstoff
10, 25, 40, 50, 80, 100	PTFE/EPDM (Code 5M)	1.4408, Feinguss (Code 37)	-20 – 130 °C*	-
		1.4435, Schmiedekörper (Code 40, 42) 1.4435, Vollmaterial (Code 41, 43) 2.4602, Vollmaterial Alloy 22 (Code A3)	-30 – 130 °C*	-
		3.7035, Titan (Code A1)	-10 – 130 °C*	-
25, 40, 50, 80, 100	PTFE/EPDM (Code 5M)	1.4408, PFA-Auskleidung (Code 39)	-20 – 100 °C*	-
25	PTFE/EPDM (Code 5Y)	1.4408, PFA-Auskleidung (Code 39)	-10 – 100 °C	-
150	PTFE/EPDM (Code 5Q)	1.4435, Vollmaterial (Code 41, 43) 1.4539, Vollmaterial (Code 44)	-10 – 100 °C	0 – 60 °C

MG = Membrangröße

\* Die Lebensdauer der Membranen verringert sich bei Temperaturen unter -10 °C und über +100 °C. Die Wartungszyklen sind dementsprechend in kürzeren Zeitintervallen durchzuführen.

<b>Sterilisationstemperatur:</b>	EPDM (Code 3A/13)	max. 150 °C, max. 60 min pro Zyklus
	EPDM (Code 17)	max. 150 °C, max. 180 min pro Zyklus
	EPDM (Code 19)	max. 150 °C, max. 180 min pro Zyklus
	PTFE/EPDM (Code 54)	max. 150 °C, Dauertemperatur pro Zyklus
	PTFE/PVDF/EPDM (Code 71)	nicht einsetzbar
	PTFE/EPDM (Code 5M)	max. 150 °C, Dauertemperatur pro Zyklus
	PTFE/EPDM (Code 5Q)	max. 150 °C, Dauertemperatur pro Zyklus
	PTFE/EPDM (Code 5Y)	max. 150 °C, Dauertemperatur pro Zyklus

Die Sterilisationstemperatur gilt nur für Wasserdampf (Sattdampf) oder überhitztes Wasser.

Wenn EPDM-Membranen länger mit den oben aufgeführten Sterilisationstemperaturen beaufschlagt werden, verringert sich die Lebensdauer der Membrane. In diesen Fällen sind die Wartungszyklen entsprechend anzupassen.

PTFE-Membranen können auch als Dampfsperre eingesetzt werden, allerdings verringert sich hierdurch die Lebensdauer. Dies gilt auch für PTFE-Membranen, die hohen Temperaturschwankungen ausgesetzt sind. Die Wartungszyklen sind entsprechend anzugleichen. Für den Einsatz im Bereich Dampferzeugung und -verteilung eignen sich besonders die Sitzventile GEMÜ 555 und 505. Bei Schnittstellen zwischen Dampf und Prozessleitungen hat sich die folgende Ventilanordnung bewährt: Sitzventil zum Absperren von Dampfleitungen und Membranventil als Schnittstelle zu den Prozessleitungen.

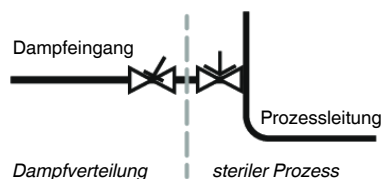

**Umgebungstemperatur:**

MG	Membranwerkstoff	Ventilkörperwerkstoff	Standard	Sonderausführung Sauerstoff
8, 10, 25, 40, 50, 80, 100	EPDM (Code 3A/13)	1.4408, Feinguss (Code 37) 1.4435, Feinguss (Code C3) 1.4435, Schmiedekörper (Code 40, 42) 1.4539, Schmiedekörper (Code F4) 1.4435, Vollmaterial (Code 41, 43) 1.4539, Vollmaterial (Code 44) 3.7035, Titan (Code A1) 2.4602, Vollmaterial Alloy 22 (Code A3)	-10 – 60 °C	max. 60 °C
10, 25, 40, 50, 80, 100	EPDM (Code 4A/4)	1.4408, Feinguss (Code 37) 1.4408, PFA-Auskleidung (Code 39) 1.4435, Feinguss (Code C3) 1.4435, Schmiedekörper (Code 40, 42) 1.4539, Schmiedekörper (Code F4) 1.4435, Vollmaterial (Code 41, 43) 1.4539, Vollmaterial (Code 44) 2.4602, Vollmaterial Alloy 22 (Code A3)	0 – 60 °C	-
8, 10, 25, 40, 50, 80, 100	EPDM (Code 17)	1.4408, Feinguss (Code 37) 1.4435, Feinguss (Code C3) 1.4435, Schmiedekörper (Code 40, 42) 1.4539, Schmiedekörper (Code F4) 1.4435, Vollmaterial (Code 41, 43) 1.4539, Vollmaterial (Code 44) 3.7035, Titan (Code A1) 2.4602, Vollmaterial Alloy 22 (Code A3)	-10 – 60 °C	max. 60 °C
8, 10, 25, 40, 50, 80, 100	EPDM (Code 19)	1.4435, Feinguss (Code C3) 1.4539, Vollmaterial (Code 44) 1.4539, Schmiedekörper (Code F4) 3.7035, Titan (Code A1) 2.4602, Vollmaterial Alloy 22 (Code A3)	-10 – 60 °C	max. 60 °C
8, 10, 25, 40, 50, 80, 100	EPDM (Code 19)	1.4408, Feinguss (Code 37) 1.4435, Schmiedekörper (Code 40, 42) 1.4435, Vollmaterial (Code 41, 43) 2.4602, Vollmaterial Alloy 22 (Code A3)	-20 – 60 °C	max. 60 °C
25, 40, 50, 80, 100	EPDM (Code 19)	1.4408, PFA-Auskleidung (Code 39) 2.4602, Vollmaterial Alloy 22 (Code A3)	-20 – 60 °C	-
8, 10, 25, 40, 50, 80, 100	PTFE/EPDM (Code 54)	1.4435, Feinguss (Code C3) 1.4539, Vollmaterial (Code 44) 1.4539, Schmiedekörper (Code F4) 3.7035, Titan (Code A1) 2.4602, Vollmaterial Alloy 22 (Code A3)	-10 – 60 °C	max. 60 °C
8, 10, 25, 40, 50, 80, 100	PTFE/EPDM (Code 54)	1.4408, Feinguss (Code 37) 1.4435, Schmiedekörper (Code 40, 42) 1.4435, Vollmaterial (Code 41, 43) 2.4602, Vollmaterial Alloy 22 (Code A3)	-20 – 60 °C	max. 60 °C
25, 40, 50, 80, 100	PTFE/EPDM (Code 54)	1.4408, PFA-Auskleidung (Code 39) 2.4602, Vollmaterial Alloy 22 (Code A3)	-20 – 60 °C	-
25, 40, 50, 80, 100	PTFE/PVDF/EPDM (Code 71)	1.4408, PFA-Auskleidung (Code 39) 2.4602, Vollmaterial Alloy 22 (Code A3)	-20 – 60 °C	-
10, 25, 40, 50, 80, 100	PTFE/EPDM (Code 5M)	1.4435, Feinguss (Code C3) 1.4539, Vollmaterial (Code 44) 1.4539, Schmiedekörper (Code F4) 3.7035, Titan (Code A1) 2.4602, Vollmaterial Alloy 22 (Code A3)	-10 – 60 °C	max. 60 °C

MG	Membranwerkstoff	Ventilkörperwerkstoff	Standard	Sonderausführung Sauerstoff
10, 25, 40, 50, 80, 100	PTFE/EPDM (Code 5M)	1.4408, Feinguss (Code 37) 1.4435, Schmiedekörper (Code 40, 42) 1.4435, Vollmaterial (Code 41, 43) 2.4602, Vollmaterial Alloy 22 (Code A3)	-20 – 60 °C	max. 60 °C
25, 40, 50, 80, 100	PTFE/EPDM (Code 5M)	1.4408, PFA-Auskleidung (Code 39) 2.4602, Vollmaterial Alloy 22 (Code A3)	-20 – 60 °C	-
25	PTFE/EPDM (Code 5Y)	1.4408, PFA-Auskleidung (Code 39) 2.4602, Vollmaterial Alloy 22 (Code A3)	-20 – 60 °C	-
150	PTFE/EPDM (Code 5Q)	1.4435, Vollmaterial (Code 41, 43) 1.4539, Vollmaterial (Code 44) 2.4602, Vollmaterial Alloy 22 (Code A3)	0 – 60 °C	max. 60 °C

MG = Membrangröße

Bei ATEX-Ausführungen gelten die Angaben zur Umgebungstemperatur im 'Beiblatt nach ATEX' sowie die Angaben auf der ATEX-Kennzeichnung am Produkt.

**Steuermedientemperatur:** 0 – 70 °C  
bei Ausführungen mit Sonderfunktion S max. 60 °C

**Lagertemperatur:** 0 – 40 °C

**Autoklavierbarkeit:**

Antriebsausführung	Autoklavierbarkeit
0T1, 0TA, 0R1, 0RA 1T1, 1B1, 1D1, 1R1 2T1, 2B1, 2D1, 2R1	autoklavierbar
3T1, 3TA, 3B1, 3D1, 3R1, 3RA 4T1, 4B1, 4D1, 4R1	mit Sonderausführung
5T1, 5TA, 5TB, 5R1, 5RA, 5RB 6T1, 6TA, 6R1, 6RA 8TA	nicht möglich

**Druck****Betriebsdruck:****Elastomer-Membranen**

MG	DN	Steuerfunktion	Antriebsgröße	Elastomer	
				Membranwerkstoff	alle Ventilkörperwerkstoffe
8	4 - 15	1	0T1, 0R1	3A, 4, 4A, 17, 19	0 - 8
			0TA, 0RA		0 - 10
		2 + 3	0T1, 0TA, 0R1, 0RA		0 - 10
10	10 - 20	1	1T1, 1R1	4, 4A, 13, 17, 19	0 - 10
			1D1, 1B1		0 - 10
		2 + 3	1T1, 1R1		0 - 10
			1D1, 1B1		0 - 10
25	15 - 25	1	2T1, 2R1	4, 4A, 13, 17, 19	0 - 10
			2D1, 2B1		0 - 10
		2 + 3	2T1, 2R1		0 - 10
			2D1, 2B1		0 - 10
40	32 - 40	1	3T1, 3B1, 3D1, 3R1	4, 4A, 13, 17, 19	0 - 10
			3T1, 3R1		0 - 10
		2 + 3	3D1, 3B1		0 - 10
50	50 - 65	1	4T1, 4R1	4, 4A, 13, 17, 19	0 - 10
			4D1, 4B1		0 - 10
		2 + 3	4T1, 4R1		0 - 10
			4D1, 4B1		0 - 10
80	65 - 80	1	5T1, 5R1	4, 4A, 13, 17, 19	0 - 8
			5TB, 5RB		0 - 10
		2 + 3	5T1, 5R1		0 - 10
100	100	1	6T1, 6R1	4, 4A, 13, 17, 19	0 - 6
			6TA, 6RA		0 - 10
		2 + 3	6T1, 6R1		0 - 10

MG = Membrangröße

Sämtliche Druckwerte sind in bar – Überdruck. Betriebsdruckangaben wurden mit statisch einseitig anstehendem Betriebsdruck bei geschlossenem Ventil ermittelt. Für die angegebenen Werte ist die Dichtheit am Ventil Sitz und nach außen gewährleistet.

Angaben zu beidseitig anstehenden Betriebsdrücken und für Reinstmedien auf Anfrage.

## Betriebsdruck:

## PTFE-Membranen

MG	DN	Steuerfunktion	Antriebsgröße	PTFE			
				Membranwerkstoff	Schmiedekörper	Feingusskörper	Vollmaterial
8	4 - 15	1	0R1, 0T1	54	0 - 6	0 - 6	0 - 6
			0RA, 0TA		0 - 10	0 - 6	0 - 10
		2 + 3	0R1, 0RA, 0T1, 0TA		0 - 10	0 - 6	0 - 10
10	10 - 20	1	1R1, 1T1	54, 5M	0 - 10	0 - 6	0 - 10
			1D1, 1B1		0 - 6	0 - 6	0 - 6
		2 + 3	1R1, 1T1		0 - 10	0 - 6	0 - 10
			1D1, 1B1		0 - 6	0 - 6	0 - 6
25	15 - 25	1	2R1, 2T1	54, 5M, 5Y	0 - 10	0 - 6	0 - 10
			2D1, 2B1		0 - 6	0 - 6	0 - 6
		2 + 3	2R1, 2T1		0 - 10	0 - 6	0 - 10
			2D1, 2B1		0 - 6	0 - 6	0 - 6
40	32 - 40	1	3B1, 3D1, 3R1, 3T1	54, 5M	0 - 6	0 - 6	0 - 6
			3RA, 3TA		0 - 10	0 - 6	0 - 10
		2 + 3	3R1, 3T1		0 - 10	0 - 6	0 - 10
			3D1, 3B1		0 - 6	0 - 6	0 - 6
50	50 - 65	1	4R1, 4T1	54, 5M	0 - 10	0 - 6	0 - 10
			4D1, 4B1		0 - 6	0 - 6	0 - 6
		2 + 3	4R1, 4T1		0 - 10	0 - 6	0 - 10
			4D1, 4B1		0 - 6	0 - 6	0 - 6
80	65 - 80	1	5R1, 5T1	54, 5M	0 - 5	-	0 - 5
			5RA, 5TA		0 - 10	-	0 - 10
		2 + 3	5R1, 5T1		0 - 10	-	0 - 10
100	100	1	6R1, 6T1	54, 5M	0 - 4	-	0 - 4
			6RA, 6TA		0 - 10	-	0 - 10
		2 + 3	6R1, 6T1		0 - 10	-	0 - 10
150	150	1 + 2 + 3	8TA	5Q	-	-	0 - 10

MG = Membrangröße

Sämtliche Druckwerte sind in bar – Überdruck. Betriebsdruckangaben wurden mit statisch einseitig anstehendem Betriebsdruck bei geschlossenem Ventil ermittelt. Für die angegebenen Werte ist die Dichtheit am Ventil Sitz und nach außen gewährleistet.

Angaben zu beidseitig anstehenden Betriebsdrücken und für Reinstmedien auf Anfrage.

**Hochvakuum:** 0,05 mbar (absolut)\*  
 \* Die Lebensdauer der Membranen verringert sich unter Hochvakuum. Die Wartungszyklen sind dementsprechend in kürzeren Zeitintervallen durchzuführen.

Verfügbar unter folgenden Voraussetzungen:

- Steuerfunktion 1 MG 8 bis MG 150
- Steuerfunktion 2 MG 8 bis MG 80
- Membrancodes 54, 5M/ 5Q, 17 und 19
- Membrangrößen 8-150
- Werkstoffcodes Ventilkörper 40, 42, F4, 41, 43, 44

**Druckstufe:** PN 16

**Leckrate:** Leckrate A nach P11/P12 EN 12266-1

**Steuerdruck:**

MG	DN	Steuerfunktion	Antriebsgröße	Steuerdruck
<b>8</b>	<b>4 - 15</b>	1	0R1, 0T1	5,0 - 7,0
			0RA, 0TA	3,5 - 7,0
		2 + 3	0R1, 0T1	max. 5,5*
			0RA, 0TA	max. 4,5*
<b>10</b>	<b>10 - 20</b>	1	1B1, 1D1, 1R1, 1T1	4,5 - 7,0
		2 + 3		max. 4,5*
<b>25</b>	<b>15 - 25</b>	1	2B1, 2D1, 2R1, 2T1	5,0 - 7,0
		2 + 3		max. 4,5*
<b>40</b>	<b>32 - 40</b>	1	3B1, 3D1, 3R1, 3T1	4,5 - 7,0
			3RA, 3TA	3,5 - 7,0
		2 + 3	3B1, 3D1, 3R1, 3T1	max. 4,5*
<b>50</b>	<b>50 - 65</b>	1	4B1, 4D1, 4R1, 4T1	4,5 - 7,0
		2 + 3		max. 4,5*
<b>80</b>	<b>65 - 80</b>	1	5R1, 5T1	3,5 - 7,0
			5RA, 5TA	4,5 - 7,0
			5RB, 5TB	4,0 - 7,0
		2 + 3	5R1, 5T1	max. 4,0*
<b>100</b>	<b>100</b>	1	6R1, 6T1	3,5 - 7,0
			6RA, 6TA	5,0 - 7,0
		2 + 3	6R1, 6T1	max. 4,0*
<b>150</b>	<b>150</b>	1	8TA	7,0 - 8,0
		2 + 3		3,5 - 6,0*

Sämtliche Druckwerte sind in bar - Überdruck angegeben.

\* Zur Orientierung für einen membranschonenden Betrieb, nachfolgende Steuerdruck-Betriebsdruck-Diagramme beachten.

**Steuerdruck:**

**Ausführung GEMÜ 650: Steuerdruck – Betriebsdruck – Diagramm – Steuerfunktion 2 und 3**

**Elastomer-Membrane Membrangröße 8-25**

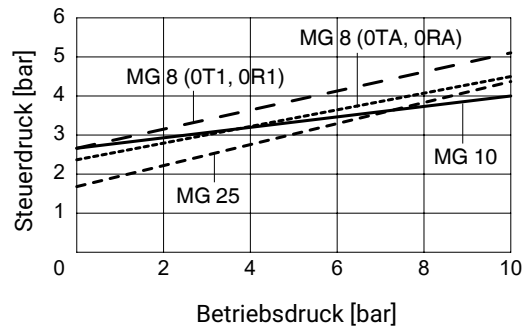

**Membrangröße 40-100**

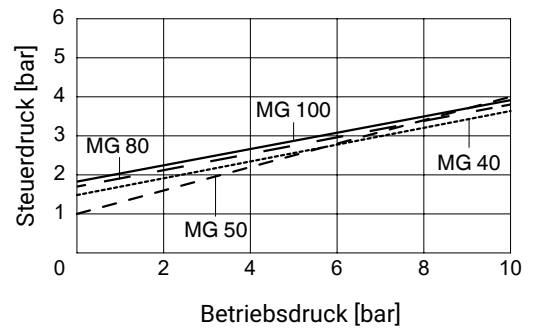

**PTFE-Membrane Membrangröße 8-25**

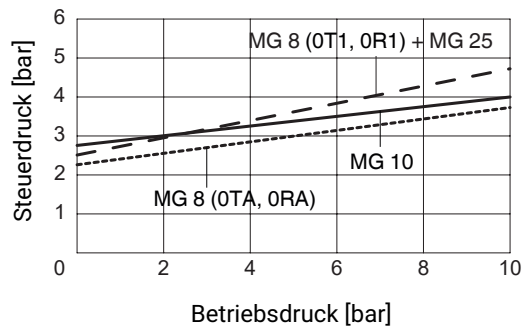

**Membrangröße 40-150**

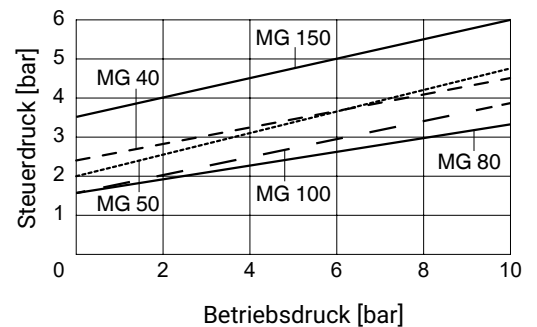

Der im Diagramm abgebildete Steuerdruck in Abhängigkeit des vorherrschenden Betriebsdrucks dient hier zur Orientierung für einen membranschonenenden Betrieb.

**Füllvolumen:**

Membran- größe	DN	Antriebs- größe	Antriebs- ausführung	Federsatz	Steuer- funktion 1	Steuer- funktion 2
<b>8</b>	4 - 15	0	T/R	1	0,01	0,01
			T/R	A	0,02	0,01
<b>10</b>	10 - 20	1	T/R/D/B	1	0,03	0,07
<b>25</b>	15 - 25	2	T/R/D/B	1	0,13	0,22
<b>40</b>	32 - 40	3	T/R/D/B	1	0,23	0,50
			T/R	A	0,50	-
<b>50</b>	50 - 65	4	T/R/D/B	1	0,50	1,20
<b>80</b>	65 - 80	5	T/R	1	2,68	3,20
			T/R	A/B	2,13	-
<b>100</b>	100	6	T/R	1	2,78	3,40
			T/R	A	2,15	-
<b>150</b>	150	8	T	A	5,30	6,00

Füllvolumen in dm<sup>3</sup>

MG = Membrangröße

Stf. 3 = Füllvolumen in geöffnetem Zustand siehe Stf. 1, Füllvolumen in geschlossenem Zustand siehe Stf. 2

**Kv-Werte:**

MG	DN	Gehäuseform D									
		Anschlussart Code									
		0	16	17	18	37	59	60	1, 1L	31	32
<b>8</b>	<b>4</b>	0,5	-	-	-	-	-	-	-	-	-
	<b>6</b>	-	-	1,1	-	-	-	1,2	-	-	-
	<b>8</b>	-	-	1,3	-	-	0,6	2,2	1,4	-	-
	<b>10</b>	-	2,1	2,1	2,1	-	1,3	-	-	-	-
	<b>15</b>	-	-	-	-	-	2,0	-	-	-	-
<b>10</b>	<b>10</b>	-	2,4	2,4	2,4	-	2,2	3,3	-	-	-
	<b>12</b>	-	-	-	-	-	-	-	3,2	-	-
	<b>15</b>	3,3	3,8	3,8	3,8	-	2,2	4,0	3,4	-	-
	<b>20</b>	-	-	-	-	-	3,8	-	-	-	-
<b>25</b>	<b>15</b>	4,1	4,7	4,7	4,7	-	-	7,4	6,5	6,5	9,0
	<b>20</b>	6,3	7,0	7,0	7,0	-	4,4	13,2	10,0	10,0	12,7
	<b>25</b>	13,9	15,0	15,0	15,0	12,6	12,2	16,2	14,0	14,0	14,0
<b>40</b>	<b>32</b>	25,3	27,0	27,0	27,0	26,2	-	30,0	26,0	26,0	-
	<b>40</b>	29,3	30,9	30,9	30,9	30,2	29,5	32,8	33,0	33,0	26,6
<b>50</b>	<b>50</b>	46,5	48,4	48,4	48,4	51,7	50,6	55,2	60,0	60,0	48,1
	<b>65</b>	-	-	-	-	62,2	61,8	-	-	-	-
<b>80</b>	<b>65</b>	-	-	77,0	-	68,5	68,5	96,0	-	-	-
	<b>80</b>	-	-	111,0	-	80,0	87,0	111,0	-	-	-
<b>100</b>	<b>100</b>	-	-	194,0	-	173,0	188,0	214,0	-	-	-
<b>150</b>	<b>150</b>	-	-	-	-	-	570,0	-	-	-	-

MG = Membrangröße, Kv-Werte in m³/h

Kv-Werte ermittelt gemäß DIN EN 60534, Eingangsdruck 5 bar, Δp 1 bar, Ventilkörperwerkstoff Edelstahl und Weichelastomermembrane. Die Kv-Werte für andere Produktkonfigurationen (z. B. andere Membran- oder Körperwerkstoffe) können abweichen. Im Allgemeinen unterliegen alle Membranen den Einflüssen von Druck, Temperatur, Prozess und den Drehmomenten, mit denen diese angezogen werden. Dadurch können die Kv-Werte über die Toleranzgrenze der Norm hinaus abweichen.

Die Kv-Wert-Kurve (Kv-Wert in Abhängigkeit vom Ventilhub) kann je nach Membranwerkstoff und Einsatzdauer variieren.

MG	DN	Gehäuseform Code F
		Anschlussart Code 59
<b>80</b>	<b>65</b>	119,0
<b>80</b>	<b>80</b>	147,0
<b>100</b>	<b>100</b>	244,0

MG = Membrangröße, Kv-Werte in m³/h

Kv-Werte ermittelt gemäß DIN EN 60534, Eingangsdruck 5 bar, Δp 1 bar, mit Anschluss Flansch EN 1092 Baulänge EN 558 Reihe 1 (bzw. Gewindemuffe DIN ISO 228 für Körperwerkstoff GGG40.3) und Weichelastomermembrane. Die Kv-Werte für andere Produktkonfigurationen (z. B. andere Membran- oder Körperwerkstoffe) können abweichen. Im Allgemeinen unterliegen alle Membranen den Einflüssen von Druck, Temperatur, des Prozesses und den Drehmomenten mit denen diese angezogen werden. Dadurch können die Kv-Werte über die Toleranzgrenze der Norm hinaus abweichen.

Die Kv-Wert-Kurve (Kv-Wert in Abhängigkeit vom Ventilhub) kann je nach Membranwerkstoff und Einsatzdauer variieren.

**Kv-Werte:**

MG	DN	Kunststoffauskleidung
		Werkstoff Code 17, 18, 39
25	15	5,0
	20	9,0
	25	13,0
40	32	23,0
	40	26,0
50	50	47,0
	65	47,0
80	80	110,0
100	100	177,0

MG = Membrangröße, Kv-Werte in m<sup>3</sup>/h

Kv-Werte ermittelt gemäß DIN EN 60534, Eingangsdruck 5 bar,  $\Delta p$  1 bar, mit Anschluss Flansch EN 1092 Bau-  
länge EN 558 Reihe 1 (bzw. Gewindemuffe DIN ISO 228 für Körperwerkstoff GGG40.3) und Weichelastomer-  
membrane. Die Kv-Werte für andere Produktkonfigurationen (z. B. andere Membran- oder Körperwerkstoffe)  
können abweichen. Im Allgemeinen unterliegen alle Membranen den Einflüssen von Druck, Temperatur, des Pro-  
zesses und den Drehmomenten mit denen diese angezogen werden. Dadurch können die Kv-Werte über die To-  
leranzgrenze der Norm hinaus abweichen.

Die Kv-Wert-Kurve (Kv-Wert in Abhängigkeit vom Ventilhub) kann je nach Membranwerkstoff und Einsatzdauer  
variieren.

## Produktkonformitäten

<b>Druckgeräterichtlinie:</b>	2014/68/EU						
<b>Maschinenrichtlinie:</b>	2006/42/EG						
<b>Lebensmittel:</b>	FDA Verordnung (EG) Nr. 1935/2004 (Nur für die Werkstoffe Code C3, 40, 42, 41, 43, A1) Verordnung (EG) Nr. 10/2011 USP Class VI 3A (Sonderausführung Code M)						
<b>Sauerstoff:</b>	Prüfung des Dichtwerkstoffs in Anlehnung an DIN EN 1797 und ISO 21010:2017 - Kryo-Behälter - Verträglichkeit von Gas/Werkstoffen (Sonderausführung Code S)						
<b>TA-Luft:</b>	Das Produkt erfüllt unter den max. zul. Betriebsbedingungen folgende Anforderungen: - Dichtheit bzw. Einhaltung der spezifischen Leckagerate im Sinne der TA-Luft sowie VDI 2440 und VDI 2290 - Einhaltung der Anforderungen gemäß DIN EN ISO 15848-1, Tabelle C.2, Klasse BH						
<b>SIL:</b>	<table><tr><td><b>Produktbeschreibung:</b></td><td>Membranventil GEMÜ 650</td></tr><tr><td><b>Architektonischer Einschränkungstyp:</b></td><td>A</td></tr><tr><td><b>Sicherheitsfunktion:</b></td><td>Durch die Sicherheitsfunktion wird das Ventil in die Geschlossen-Position (bei Steuerfunktion 1), Offen-Position (bei Steuerfunktion 2) oder dichtschießend (bei Steuerfunktion 1 gebracht).</td></tr></table> <p>Weitere Informationen, siehe zugehöriges Sicherheitshandbuch und SIL Zertifikat "SIL Certificate_GEMÜ 650_Exida GEM 2404104 C001_2024-10".</p>	<b>Produktbeschreibung:</b>	Membranventil GEMÜ 650	<b>Architektonischer Einschränkungstyp:</b>	A	<b>Sicherheitsfunktion:</b>	Durch die Sicherheitsfunktion wird das Ventil in die Geschlossen-Position (bei Steuerfunktion 1), Offen-Position (bei Steuerfunktion 2) oder dichtschießend (bei Steuerfunktion 1 gebracht).
<b>Produktbeschreibung:</b>	Membranventil GEMÜ 650						
<b>Architektonischer Einschränkungstyp:</b>	A						
<b>Sicherheitsfunktion:</b>	Durch die Sicherheitsfunktion wird das Ventil in die Geschlossen-Position (bei Steuerfunktion 1), Offen-Position (bei Steuerfunktion 2) oder dichtschießend (bei Steuerfunktion 1 gebracht).						
<b>EAC:</b>	Das Produkt ist gemäß EAC deklariert.						
<b>EHEDG:</b>	Zertifizierung vorhanden für pneumatisch betätigte Membranventile mit Schmiedekörpern (Code 40) und PTFE/EPDM Membranen (Code 5M) in den Größen DN10 bis DN100						
<b>Explosionsschutz:</b>	ATEX (2014/34/EU), Bestellcode Sonderausführung Y Die ATEX-Kennzeichnung des Produkts ist abhängig von der jeweiligen Produktkonfiguration mit Ventilkörper und Antrieb. Diese ist dem Dokument "GEMÜ Einsatzbedingungen und Explosionsschutzkennzeichnungen des Membranventils Typ 650 mit Sonderfunktion Y" und der ATEX-Kennzeichnung am Produkt zu entnehmen. EU-Baumusterprüfbescheinigung Sonderfunktion Y: IBExU26ATEX1011 X						

**Mechanische Daten**

Antriebsausführung "T"



Antriebsausführung "D"

**Gewicht:****Antrieb**

MG	Antriebsausführung	Ausführung D	Ausführung T
8	0T1, 0R1	-	0,5
	0TA, 0RA	-	0,5
10	1T1, 1B1, 1D1, 1R1	1,1	0,9
25	2T1, 2B1, 2D1, 2R1	2,5	1,9
40	3T1, 3B1, 3D1, 3R1	5,0	3,0
	3TA, 3RA	-	7,3
50	4T1, 4B1, 4D1, 4R1	9,5	7,7
80	5T1, 5R1	-	18,5
	5TA, 5TB, 5RA, 5RB	-	23,7
100	6T1, 6R1	-	20,0
	6TA, 6RA	-	28,0
150	8TA	-	95,0

MG = Membrangröße  
Gewichte in kg

**Gewicht:**

**Körper**

MG	DN	Gehäuseform D				
		Stutzen	Gewinde- muffe	Gewindes- tutzen, Ke- gelstutzen	Flansch	Clamp
		Anschlussart Code				
		0, 16, 17, 18, 35, 36, 37, 55, 59, 60, 63, 64, 65	1, 1L	6, 6K	8, 34, 38, 39	80, 82, 84, 86, 88, 8A, 8E, 8F, 8H, 8P, 8T
<b>8</b>	<b>4</b>	0,09	-	-	-	-
	<b>6</b>	0,09	-	-	-	-
	<b>8</b>	0,09	0,09	-	-	0,15
	<b>10</b>	0,09	-	0,21	-	0,18
	<b>15</b>	0,09	-	-	-	0,18
<b>10</b>	<b>10</b>	0,30	-	0,33	-	0,30
	<b>12</b>	-	0,17	-	-	-
	<b>15</b>	0,30	0,26	0,35	-	0,43
	<b>20</b>	-	-	-	-	0,43
<b>25</b>	<b>15</b>	0,62	0,32	0,71	1,50	0,75
	<b>20</b>	0,58	0,34	0,78	2,20	0,71
	<b>25</b>	0,55	0,39	0,79	2,80	0,63
<b>40</b>	<b>32</b>	1,45	0,88	1,66	3,40	1,62
	<b>40</b>	1,32	0,93	1,62	4,50	1,50
<b>50</b>	<b>50</b>	2,25	1,56	2,70	6,30	2,50
	<b>65</b>	2,20	-	-	10,30	2,30
<b>80</b>	<b>65</b>	8,60	-	9,22	10,20	8,90
	<b>80</b>	8,00	-	9,20	13,80	8,50
<b>100</b>	<b>100</b>	24,10	-	-	20,80	24,80
<b>150</b>	<b>150</b>	42,00	-	-	-	43,10

Gewichte in kg  
 MG = Membrangröße  
 Vollmaterialkörper auf Anfrage

MG	DN	Gehäuseform F	
		Stutzen	Clamp
		Anschlussart Code	
		59	80, 88, 8P, 8T
<b>80</b>	<b>65</b>	4,25	4,55
	<b>80</b>	3,65	9,15
<b>100</b>	<b>100</b>	8,10	8,80

Gewichte in kg  
 MG = Membrangröße

**Einbaulage:**

Beliebig  
 für eine entleerungsoptimierte Montage, Drehwinkel beachten

## Abmessungen

### Antriebsmaße

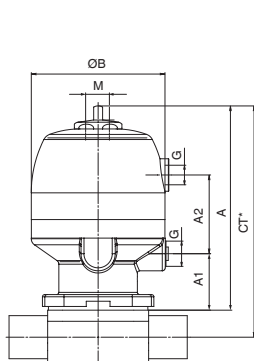

MG 8-50

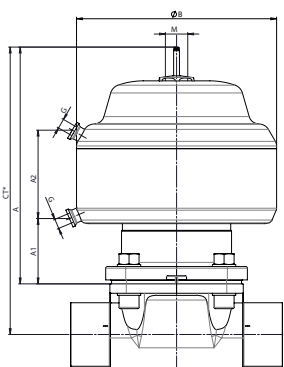

MG 80

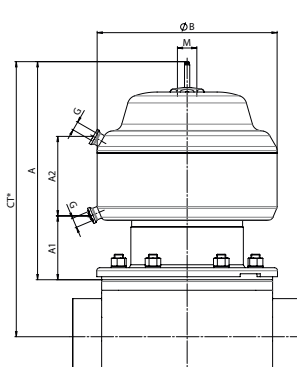

MG 100

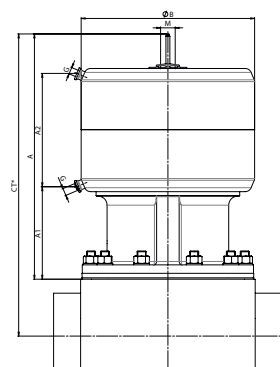

MG 150

MG	DN	Antriebsausführung	A	A1	A2	ø B	G	M
8	4 - 15	0T1, 0R1	80,5	28,0	37,8	42,0	G 1/8	M12x1
		0TA, 0RA	89,5	28,0	39,1	47,0	G 1/8	M12x1
10	10 - 20	1T1, 1R1, 1D1, 1B1	116,0	37,0	42,5	61,0	G 1/4	M16x1
25	15 - 25	2T1, 2R1, 2D1, 2B1	137,5	38,0	53,0	90,0	G 1/4	M16x1
40	32, 40	3T1, 3R1, 3D1, 3B1	173,0	53,0	56,5	114,0	G 1/4	M16x1
		3TA, 3RA	223,0	52,0	-	144,0	G 1/4	M16x1
50	50, 65	4T1, 4R1, 4D1, 4B1	223,0	52,0	70,5	144,0	G 1/4	M16x1
80	65, 80	5T1, 5R1	283,0	78,0	106,0	240,0	G 1/4	M26x1,5
		5TA, 5TB, 5RA, 5RB	297,0	80,0	-	240,0	G 1/4	M26x1,5
100	100	6T1, 6R1	298,0	87,0	106,0	240,0	G 1/4	M26x1,5
		6TA, 6RA	355,0	133,0	-	240,0	G 1/4	M26x1,5
150	150	8TA	513,0	166,0	201,0	308,0	G 1/4	M26x1,5
			436,0 (Stf.2)					

Maße in mm, MG = Membrangröße, Stf. = Steuerfunktion

\* CT = A + H1 (siehe Körpermaße)

Oberer Steuerluftanschluss ist nur bei Steuerfunktion 2 und 3 verfügbar.

## Körpermaße

### Stutzen DIN/EN/ISO (Code 0, 16, 17, 18, 60)

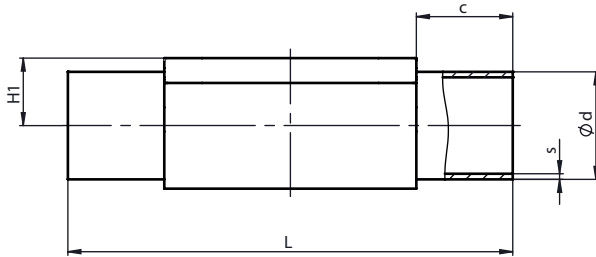

Anschlussart Stutzen DIN/EN/ISO (Code 0, 16, 17, 18, 60)<sup>1)</sup>, Schmiedematerial (Code 40, 42, F4), Vollmaterial (Code 44, A1, A3)<sup>2)</sup>, Gehäuseform D

MG	DN	NPS	c (min)	Ød					H1	L	s				
				Anschlussart							Anschlussart				
				0	16	17	18	60			0	16	17	18	60
8	4	-	20,0	6,0	-	-	-	-	8,5	72,0	1,0	-	-	-	-
	6	-	20,0	-	-	8,0	-	10,2	8,5	72,0	-	-	1,0	-	1,6
	8	1/4"	20,0	-	-	10,0	-	13,5	8,5	72,0	-	-	1,0	-	1,6
	10	3/8"	20,0	-	12,0	13,0	14,0	-	8,5	72,0	-	1,0	1,5	2,0	-
10	10	3/8"	25,0	-	12,0	13,0	14,0	17,2	12,5	108,0	-	1,0	1,5	2,0	1,6
	15	1/2"	25,0	18,0	18,0	19,0	20,0	21,3	12,5	108,0	1,5	1,0	1,5	2,0	1,6
25	15	1/2"	25,0	18,0	18,0	19,0	20,0	21,3	19,0	120,0	1,5	1,0	1,5	2,0	1,6
	20	3/4"	25,0	22,0	22,0	23,0	24,0	26,9	19,0	120,0	1,5	1,0	1,5	2,0	1,6
	25	1"	25,0	28,0	28,0	29,0	30,0	33,7	19,0	120,0	1,5	1,0	1,5	2,0	2,0
40	32	1 1/4"	25,0	34,0	34,0	35,0	36,0	42,4	26,0	153,0	1,5	1,0	1,5	2,0	2,0
	40	1 1/2"	30,5	40,0	40,0	41,0	42,0	48,3	26,0	153,0	1,5	1,0	1,5	2,0	2,0
50	50	2"	30,0	52,0	52,0	53,0	54,0	60,3	32,0	173,0	1,5	1,0	1,5	2,0	2,0
80	65	2 1/2"	30,0	-	-	70,0	-	76,1	62,0	216,0	-	-	2,0	-	2,0
	80	3"	30,0	-	-	85,0	-	88,9	62,0	254,0	-	-	2,0	-	2,3
100	100	4"	30,0	-	-	104,0	-	114,3	76,0	305,0	-	-	2,0	-	2,3

Maße in mm

MG = Membrangröße

#### 1) Anschlussart

Code 0: Stutzen DIN

Code 16: Stutzen DIN EN 10357 Serie B (Ausgabe 2014; ehemals DIN 11850 Reihe 1)

Code 17: Stutzen EN 10357 Serie A / DIN 11866 Reihe A ehemals DIN 11850 Reihe 2

Code 18: Stutzen DIN 11850 Reihe 3

Code 60: Stutzen ISO 1127 / DIN EN 10357 Serie C (Ausgabe 2014) / DIN 11866 Reihe B

#### 2) Werkstoff Ventilkörper

Code 40: 1.4435 (F316L), Schmiedekörper

Code 42: 1.4435 (BN2), Schmiedekörper, Δ Fe < 0,5 %

Code 44: 1.4539 / UNS N08904, Vollmaterial

Code F4: 1.4539 / UNS N08904, Schmiedekörper

Code A1: 3.7035, Titan

Code A3: 2.4602, Vollmaterial Alloy 22, (NiCr21Mo14W)

Werkstoff Code F4 nur bis MG 50, ab MG 80 Werkstoff Code 44.

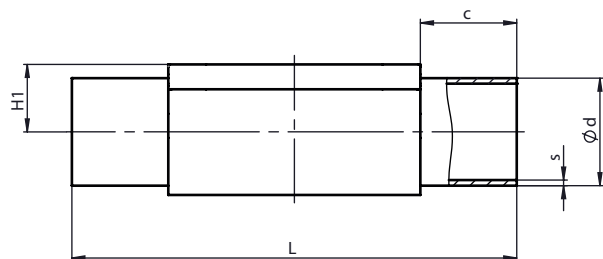
**Anschlussart Stutzen DIN/EN/ISO (Code 0, 17, 60)<sup>1)</sup>, Feingussmaterial (Code C3)<sup>2)</sup>, Gehäuseform D**

MG	DN	NPS	c (min)	Ød			H1	L	s		
				Anschlussart					Anschlussart		
				0	17	60			0	17	60
8	4	-	20,0	6,0	-	-	8,5	72,0	1,0	-	-
	6	-	20,0	-	8,0	-	8,5	72,0	-	1,0	-
	8	1/4"	20,0	-	10,0	13,5	8,5	72,0	-	1,0	1,6
	10	3/8"	20,0	-	13,0	-	8,5	72,0	-	1,5	-
10	10	3/8"	25,0	-	13,0	17,2	12,5	108,0	-	1,5	1,6
	15	1/2"	25,0	-	19,0	21,3	12,5	108,0	-	1,5	1,6
25	15	1/2"	25,0	-	19,0	21,3	13,0	120,0	-	1,5	1,6
	20	3/4"	25,0	-	23,0	26,9	16,0	120,0	-	1,5	1,6
	25	1"	25,0	-	29,0	33,7	19,0	120,0	-	1,5	2,0
40	32	1 1/4"	25,0	-	35,0	42,4	24,0	153,0	-	1,5	2,0
	40	1 1/2"	30,5	-	41,0	48,3	26,0	153,0	-	1,5	2,0
50	50	2"	30,0	-	53,0	60,3	32,0	173,0	-	1,5	2,0

Maße in mm

MG = Membrangröße

1) **Anschlussart**

Code 0: Stutzen DIN

Code 17: Stutzen EN 10357 Serie A / DIN 11866 Reihe A ehemals DIN 11850 Reihe 2

Code 60: Stutzen ISO 1127 / DIN EN 10357 Serie C (Ausgabe 2014) / DIN 11866 Reihe B

2) **Werkstoff Ventilkörper**

Code C3: 1.4435, Feinguss

**Stutzen ASME/BS (Code 55, 59, 63, 64, 65)**

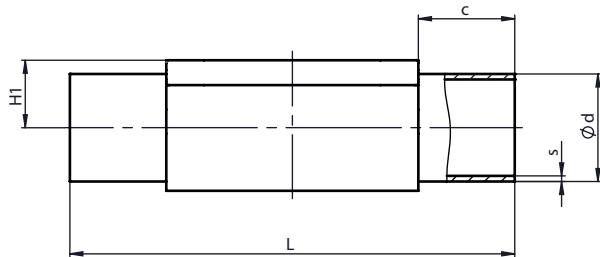

Anschlussart Stutzen ASME/BS (Code 55, 59, 63, 64, 65)<sup>1)</sup>, Schmiedematerial (Code 40, 42, F4), Vollmaterial (Code 44, A1, A3)<sup>2)</sup>, Gehäuseform D

MG	DN	NPS	c (min)	Ød					H1	L	s				
				Anschlussart							Anschlussart				
				55	59	63	64	65			55	59	63	64	65
8	6	-	20,0	-	-	10,3	-	10,3	8,5	72,0	-	-	1,24	-	1,73
	8	1/4"	20,0	6,35	6,35	13,7	-	13,7	8,5	72,0	1,2	0,89	1,65	-	2,24
	10	3/8"	20,0	9,53	9,53	-	-	-	8,5	72,0	1,2	0,89	-	-	-
	15	1/2"	20,0	12,70	12,70	-	-	-	8,5	72,0	1,2	1,65	-	-	-
10	10	3/8"	25,0	9,53	9,53	17,1	-	17,1	12,5	108,0	1,2	0,89	1,65	-	2,31
	15	1/2"	25,0	12,70	12,70	21,3	21,3	21,3	12,5	108,0	1,2	1,65	2,11	1,65	2,77
	20	3/4"	25,0	19,05	19,05	-	-	-	12,5	108,0	1,2	1,65	-	-	-
25	15	1/2"	25,0	-	-	21,3	21,3	21,3	19,0	120,0	-	-	2,11	1,65	2,77
	20	3/4"	25,0	19,05	19,05	26,7	26,7	26,7	19,0	120,0	1,2	1,65	2,11	1,65	2,87
	25	1"	25,0	-	25,40	33,4	33,4	33,4	19,0	120,0	-	1,65	2,77	1,65	3,38
40	32	1 1/4"	25,0	-	-	42,2	42,2	42,2	26,0	153,0	-	-	2,77	1,65	3,56
	40	1 1/2"	30,5	-	38,10	48,3	48,3	48,3	26,0	153,0	-	1,65	2,77	1,65	3,68
50	50	2"	30,0	-	50,80	60,3	60,3	60,3	32,0	173,0	-	1,65	2,77	1,65	3,91
	65	2 1/2"	30,0	-	63,50	-	-	-	34,0	173,0	-	1,65	-	-	-
80	65	2 1/2"	30,0	-	63,50	73,0	73,0	73,0	62,0	216,0	-	1,65	3,05	2,11	5,16
	80	3"	30,0	-	76,20	88,9	88,9	88,9	62,0	254,0	-	1,65	3,05	2,11	5,49
100	100	4"	30,0	-	101,60	114,3	114,3	114,3	76,0	305,0	-	2,11	3,05	2,11	6,02

Maße in mm

MG = Membrangröße

1) **Anschlussart**

Code 55: Stutzen BS 4825, Part 1

Code 59: Stutzen ASME BPE / DIN EN 10357 Serie C (ab Ausgabe 2022) / DIN 11866 Reihe C

Code 63: Stutzen ANSI/ASME B36.19M Schedule 10s

Code 64: Stutzen ANSI/ASME B36.19M Schedule 5s

Code 65: Stutzen ANSI/ASME B36.19M Schedule 40s

2) **Werkstoff Ventilkörper**

Code 40: 1.4435 (F316L), Schmiedekörper

Code 42: 1.4435 (BN2), Schmiedekörper, Δ Fe < 0,5 %

Code 44: 1.4539 / UNS N08904, Vollmaterial

Code F4: 1.4539 / UNS N08904, Schmiedekörper

Code A1: 3.7035, Titan

Code A3: 2.4602, Vollmaterial Alloy 22, (NiCr21Mo14W)

Werkstoff Code F4 nur bis MG 50, ab MG 80 Werkstoff Code 44.

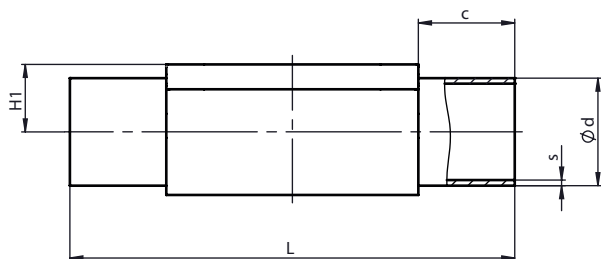
**Anschlussart Stutzen ASME/BS (Code 59)<sup>1)</sup>, Schmiedematerial (Code 40)<sup>2)</sup>, Gehäuseform F**

MG	DN	NPS	c (min)	ød	H1	L	s
80	65	2½"	30,0	63,50	43	216,0	1,65
	80	3"	30,0	76,20	43	254,0	1,65
100	100	4"	30,0	101,60	60,0	305,0	2,11

Maße in mm

MG = Membrangröße

1) **Anschlussart**

Code 59: Stutzen ASME BPE / DIN EN 10357 Serie C (ab Ausgabe 2022) / DIN 11866 Reihe C

2) **Werkstoff Ventilkörper**

Code 40: 1.4435 (F316L), Schmiedekörper

**Anschlussart Stutzen ASME BPE (Code 59)<sup>1)</sup>, Feingussmaterial (Code C3)<sup>2)</sup>, Gehäuseform D**

MG	DN	NPS	c (min)	ød	H1	L	s
8	8	1/4"	20,0	6,35	8,5	72,0	0,89
	10	3/8"	20,0	9,53	8,5	72,0	0,89
	15	1/2"	20,0	12,70	8,5	72,0	1,65
10	20	3/4"	25,0	19,05	12,5	108,0	1,65
25	20	3/4"	25,0	19,05	16,0	120,0	1,65
	25	1"	25,0	25,40	19,0	120,0	1,65
40	40	1½"	30,5	38,10	26,0	153,0	1,65
50	50	2"	30,0	50,80	32,0	173,0	1,65

Maße in mm

MG = Membrangröße

1) **Anschlussart**

Code 59: Stutzen ASME BPE / DIN EN 10357 Serie C (ab Ausgabe 2022) / DIN 11866 Reihe C

2) **Werkstoff Ventilkörper**

Code C3: 1.4435, Feinguss

**Anschlussart Stutzen ASME BPE (Code 59)<sup>1)</sup>, Vollmaterial (Code 41, 43, A1, A3)<sup>2)</sup>, Gehäuseform D**

MG	DN	NPS	c (min)	ød	H1	L	s
150	150	6"	48,0	152,40	101,0	406,0	2,77

Maße in mm

MG = Membrangröße

1) **Anschlussart**

Code 59: Stutzen ASME BPE / DIN EN 10357 Serie C (ab Ausgabe 2022) / DIN 11866 Reihe C

2) **Werkstoff Ventilkörper**

Code 41: 1.4435 (316L), Vollmaterial

Code 43: 1.4435 (BN2), Vollmaterial, Δ Fe &lt; 0,5 %

Code A1: 3.7035, Titan

Code A3: 2.4602, Vollmaterial Alloy 22, (NiCr21Mo14W)

## Abmessungen

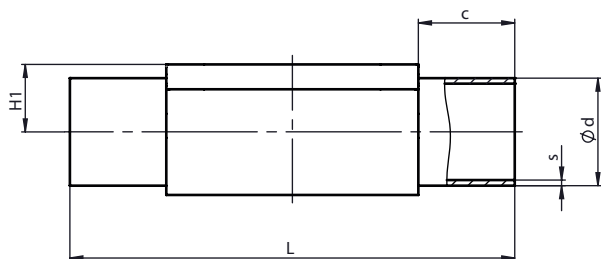

### Anschlussart Stutzen ASME/BS (Code 59, 63, 64, 65)<sup>1)</sup>, Vollmaterial (Code 44, A1, A3)<sup>2)</sup>, Gehäuseform D

MG	DN	NPS	c (min)	Ød		H1	L	s			
				Anschlussart				Anschlussart			
				59	63, 64, 65			59	63	64	65
80	65	2½"	30,0	63,50	73,0	62,0	216,0	1,65	3,05	2,11	5,16
	80	3"	30,0	76,20	88,9	62,0	254,0	1,65	3,05	2,11	5,49
100	100	4"	30,0	101,60	114,3	76,0	305,0	2,11	3,05	2,11	6,02
150	150	6"	48,0	152,40	-	101,0	406,0	2,77	-	-	-

Maße in mm

MG = Membrangröße

#### 1) Anschlussart

Code 59: Stutzen ASME BPE / DIN EN 10357 Serie C (ab Ausgabe 2022) / DIN 11866 Reihe C

Code 63: Stutzen ANSI/ASME B36.19M Schedule 10s

Code 64: Stutzen ANSI/ASME B36.19M Schedule 5s

Code 65: Stutzen ANSI/ASME B36.19M Schedule 40s

#### 2) Werkstoff Ventilkörper

Code 44: 1.4539 / UNS N08904, Vollmaterial

Code A1: 3.7035, Titan

Code A3: 2.4602, Vollmaterial Alloy 22, (NiCr21Mo14W)

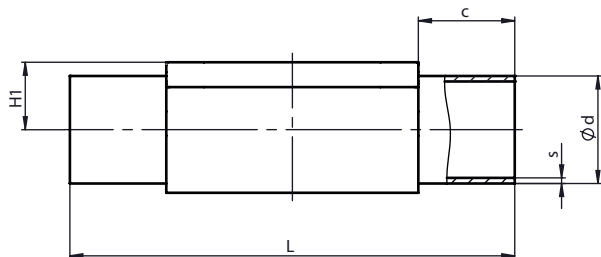
**Stutzen JIS/SMS (Code 35, 36, 37)**

Anschlussart Stutzen JIS/SMS (Code 35, 36, 37)<sup>1)</sup>, Schmiedematerial (Code 40, 42, F4), Vollmaterial (Code 44, A1, A3)<sup>2)</sup>, Gehäuseform D

MG	DN	NPS	c (min)	Ød			H1	L	s		
				Anschlussart					Anschlussart		
				35	36	37			35	36	37
8	6	-	20,0	-	10,5	-	8,5	72,0	-	1,20	-
	8	1/4"	20,0	-	13,8	-	8,5	72,0	-	1,65	-
10	10	3/8"	25,0	-	17,3	-	12,5	108,0	-	1,65	-
	15	1/2"	25,0	-	21,7	-	12,5	108,0	-	2,10	-
25	15	1/2"	25,0	-	21,7	-	19,0	120,0	-	2,10	-
	20	3/4"	25,0	-	27,2	-	19,0	120,0	-	2,10	-
	25	1"	25,0	25,4	34,0	25,0	19,0	120,0	1,2	2,80	1,2
40	32	1 1/4"	25,0	31,8	42,7	33,7	26,0	153,0	1,2	2,80	1,2
	40	1 1/2"	30,5	38,1	48,6	38,0	26,0	153,0	1,2	2,80	1,2
50	50	2"	30,0	50,8	60,5	51,0	32,0	173,0	1,5	2,80	1,2
	65	2 1/2"	30,0	63,5	-	63,5	34,0	173,0	2,0	-	1,6
80	65	2 1/2"	30,0	63,5	76,3	63,5	62,0	216,0	2,0	3,00	1,6
	80	3"	30,0	76,3	89,1	76,1	62,0	254,0	2,0	3,00	1,6
100	100	4"	30,0	101,6	114,3	101,6	76,0	305,0	2,0	3,00	2,0

Anschlussart Stutzen SMS (Code 37)<sup>1)</sup>, Feingussmaterial (Code C3)<sup>3)</sup>, Gehäuseform D

MG	DN	NPS	c (min)	Ød	H1	L	s
25	25	1"	25,0	25,0	19,0	120,0	1,2
40	40	1 1/2"	30,5	38,0	26,0	153,0	1,2
50	50	2"	30,0	51,0	32,0	173,0	1,2

Maße in mm

MG = Membrangröße

1) **Anschlussart**

Code 35: Stutzen JIS-G 3447

Code 36: Stutzen JIS-G 3459 Schedule 10s

Code 37: Stutzen SMS 3008

2) **Werkstoff Ventilkörper**

Code 40: 1.4435 (F316L), Schmiedekörper

Code 42: 1.4435 (BN2), Schmiedekörper, Δ Fe < 0,5 %

Code 44: 1.4539 / UNS N08904, Vollmaterial

Code F4: 1.4539 / UNS N08904, Schmiedekörper

Code A1: 3.7035, Titan

Code A3: 2.4602, Vollmaterial Alloy 22, (NiCr21Mo14W)

3) **Werkstoff Ventilkörper**

Code C3: 1.4435, Feinguss

Werkstoff Code F4 nur bis MG 50, ab MG 80 Werkstoff Code 44.

**Gewindemuffe DIN (Code 1, 1L)**

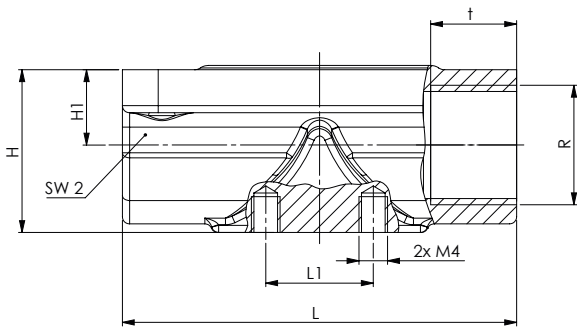

**Anschlussart Gewindemuffe (Code 1)<sup>1)</sup>, Feingussmaterial (Code 37)<sup>2)</sup>**

MG	DN	NPS	H	H1	L	n	R	SW2	t	L1
10	12	3/8	22,7	10,5	55	2	G3/8	28	12	15

**Anschlussart Gewindemuffe (Code 1L)<sup>1)</sup>, Feingussmaterial (Code 37)<sup>2)</sup>**

MG	DN	NPS	H	H1	L	n	R	SW2	t	L1
10	15	1/2	28,1	13	75	2	G1/2	32	15	15

Maße in mm

MG = Membrangröße

n = Anzahl der Schlüsselflächen

**1) Anschlussart**

Code 1: Gewindemuffe DIN ISO 228

Code 1L: Gewindemuffe DIN ISO 228 Körperlänge (FTF): 75mm

**2) Werkstoff Ventilkörper**

Code 37: 1.4408, Feinguss

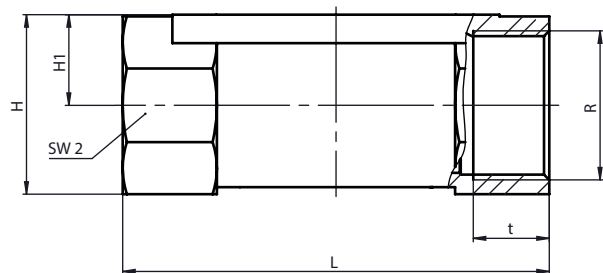
**Gewindemuffe DIN ISO 228 (Code 1)****Anschlussart Gewindemuffe (Code 1)<sup>1)</sup>, Feingussmaterial (Code 37)<sup>2)</sup>, Gehäuseform D**

MG	DN	NPS	H	H1	L	n	R	SW 2	t
8	8	1/4"	19,0	9,0	72,0	6	G 1/4	18	11,0
10	15	1/2"	30,0	15,0	68,0	2	G 1/2	27	15,0
25	15	1/2"	28,3	14,8	85,0	6	G 1/2	27	15,0
	20	3/4"	33,3	17,3	85,0	6	G 3/4	32	16,0
	25	1"	42,3	21,8	110,0	6	G 1	41	19,0
40	32	1 1/4"	51,3	26,3	120,0	8	G 1 1/4	50	20,0
	40	1 1/2"	56,3	28,8	140,0	8	G 1 1/2	55	18,0
50	50	2"	71,3	36,3	165,0	8	G 2	70	26,0

Maße in mm

MG = Membrangröße

n = Anzahl der Schlüsselflächen

**1) Anschlussart**

Code 1: Gewindemuffe DIN ISO 228

**2) Werkstoff Ventilkörper**

Code 37: 1.4408, Feinguss

**Gewindestutzen DIN 11851 (Code 6)**

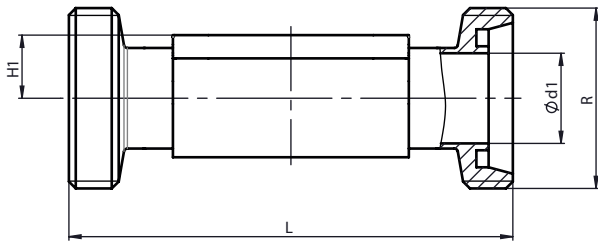

Anschlussart Gewindestutzen DIN (Code 6)<sup>1)</sup>, Schmiedematerial (Code 40, 42, F4), Vollmaterial (44, A1, A3)<sup>2)</sup>, Gehäuseform D

MG	DN	NPS	Ød1	H1	L	R
8	10	3/8"	10,0	8,5	92,0	Rd 28 x 1/8
10	10	3/8"	10,0	12,5	118,0	Rd 28 x 1/8
	15	1/2"	16,0	12,5	118,0	Rd 34 x 1/8
25	15	1/2"	16,0	19,0	118,0	Rd 34 x 1/8
	20	3/4"	20,0	19,0	118,0	Rd 44 x 1/6
	25	1"	26,0	19,0	128,0	Rd 52 x 1/6
40	32	1 1/4"	32,0	26,0	147,0	Rd 58 x 1/6
	40	1 1/2"	38,0	26,0	160,0	Rd 65 x 1/6
50	50	2"	50,0	32,0	191,0	Rd 78 x 1/6
80	65	2 1/2"	66,0	62,0	246,0	Rd 95 x 1/6
	80	3"	81,0	62,0	256,0	Rd 110 x 1/4

Maße in mm

MG = Membrangröße

1) **Anschlussart**

Code 6: Gewindestutzen DIN 11851

2) **Werkstoff Ventilkörper**

Code 40: 1.4435 (F316L), Schmiedekörper

Code 42: 1.4435 (BN2), Schmiedekörper, Δ Fe < 0,5 %

Code 44: 1.4539 / UNS N08904, Vollmaterial

Code F4: 1.4539 / UNS N08904, Schmiedekörper

Code A1: 3.7035, Titan

Code A3: 2.4602, Vollmaterial Alloy 22, (NiCr21Mo14W)

Werkstoff Code F4 nur bis MG 50, ab MG 80 Werkstoff Code 44.

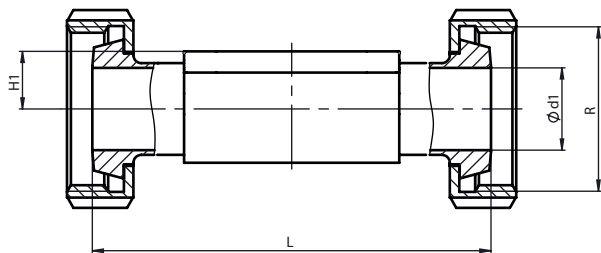
**Kegelstutzen DIN 11851 (Code 6K)****Anschlussart Kegelstutzen DIN (Code 6K)<sup>1)</sup>, Schmiedematerial (Code 40, 42, F4), Vollmaterial (44, A1, A3)<sup>2)</sup>, Gehäuseform D**

MG	DN	NPS	Ød1	H1	L	R
8	10	3/8"	10,0	8,5	90,0	Rd 28 x 1/8
10	10	3/8"	10,0	12,5	116,0	Rd 28 x 1/8
	15	1/2"	16,0	12,5	116,0	Rd 34 x 1/8
25	15	1/2"	16,0	19,0	116,0	Rd 34 x 1/8
	20	3/4"	20,0	19,0	114,0	Rd 44 x 1/6
	25	1"	26,0	19,0	127,0	Rd 52 x 1/6
40	32	1¼"	32,0	26,0	147,0	Rd 58 x 1/6
	40	1½"	38,0	26,0	160,0	Rd 65 x 1/6
50	50	2"	50,0	32,0	191,0	Rd 78 x 1/6
80	65	2½"	66,0	62,0	246,0	Rd 95 x 1/6
	80	3"	81,0	62,0	256,0	Rd 110 x 1/4

Maße in mm

MG = Membrangröße

**1) Anschlussart**

Code 6K: Kegelstutzen und Überwurfmutter DIN 11851

**2) Werkstoff Ventilkörper**

Code 40: 1.4435 (F316L), Schmiedekörper

Code 42: 1.4435 (BN2), Schmiedekörper, Δ Fe &lt; 0,5 %

Code 44: 1.4539 / UNS N08904, Vollmaterial

Code F4: 1.4539 / UNS N08904, Schmiedekörper

Code A1: 3.7035, Titan

Code A3: 2.4602, Vollmaterial Alloy 22, (NiCr21Mo14W)

Werkstoff Code F4 nur bis MG 50, ab MG 80 Werkstoff Code 44.

**Flansch EN 1092 (Code 8)**

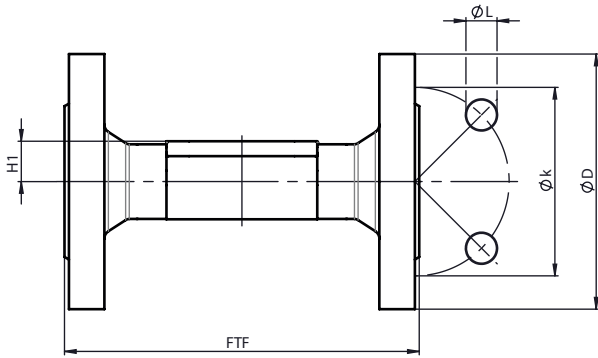

Anschlussart Flansch Baulänge EN 558 (Code 8)<sup>1)</sup>, Feingussmaterial (Code 39, C3), Schmiedematerial (Code 40, 42, F4), Vollmaterial (Code 44, A1, A3)<sup>2)</sup>, Gehäuseform D

MG	DN	NPS	øD	FTF			H1			øk	øL	n
				Werkstoff			Werkstoff					
				39	C3	40, 42, A1	39	C3	40, 42, A1			
25	15	1/2"	95,0	130,0	150,0	150,0	18,0	13,0	19,0	65,0	14,0	4
	20	3/4"	105,0	150,0	150,0	150,0	20,5	16,0	19,0	75,0	14,0	4
	25	1"	115,0	160,0	160,0	160,0	23,0	19,0	19,0	85,0	14,0	4
40	32	1¼"	140,0	180,0	180,0	180,0	28,7	24,0	26,0	100,0	18,0	4
	40	1½"	150,0	200,0	200,0	200,0	33,0	26,0	26,0	110,0	18,0	4
50	50	2"	165,0	230,0	230,0	230,0	39,0	32,0	32,0	125,0	18,0	4
	65	2½"	185,0	290,0	-	-	51,0	-	-	145,0	18,0	4
80	65	2½"	185,0	-	-	290,0	-	-	62,0	145,0	18,0	4
	80	3"	200,0	310,0	-	310,0	59,5	-	62,0	160,0	18,0	8
100	100	4"	220,0	350,0	-	350,0	73,0	-	76,0	180,0	18,0	8

Maße in mm

MG = Membrangröße

n = Anzahl der Schrauben

1) **Anschlussart**

Code 8: Flansch EN 1092, PN 16, Form B, Baulänge FTF EN 558 Reihe 1, ISO 5752, basic series 1, Baulänge nur bei Gehäuseform D

2) **Werkstoff Ventilkörper**

Code 39: 1.4408, PFA-Auskleidung

Code 40: 1.4435 (F316L), Schmiedekörper

Code 42: 1.4435 (BN2), Schmiedekörper, Δ Fe < 0,5 %

Code 44: 1.4539 / UNS N08904, Vollmaterial

Code C3: 1.4435, Feinguss

Code F4: 1.4539 / UNS N08904, Schmiedekörper

Code A1: 3.7035, Titan

Code A3: 2.4602, Vollmaterial Alloy 22, (NiCr21Mo14W)

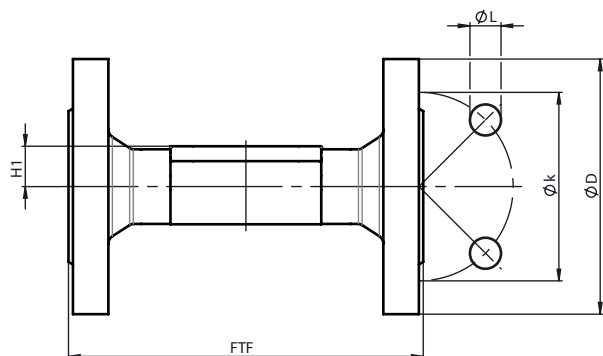
**Flansch JIS B2220 (Code 34)****Anschlussart Flansch Baulänge 558 (Code 34)<sup>1)</sup>, Feingussmaterial (Code 39)<sup>2)</sup>, Gehäuseform D**

MG	DN	NPS	øD	øk	øL	n	H1	FTF
25	15	1/2"	95,0	70,0	15,0	4	18,0	130,0
	20	3/4"	100,0	75,0	15,0	4	20,5	150,0
	25	1"	125,0	90,0	19,0	4	23,0	160,0
40	32	1¼"	135,0	100,0	19,0	4	28,7	180,0
	40	1½"	140,0	105,0	19,0	4	33,0	200,0
50	50	2"	155,0	120,0	19,0	4	39,0	230,0

Maße in mm

MG = Membrangröße

**1) Anschlussart**

Code 34: Flansch JIS B2220, 10K, RF, Baulänge FTF EN 558 Reihe 1, ISO 5752, basic series 1, Baulänge nur bei Gehäuseform D

**2) Werkstoff Ventilkörper**

Code 39: 1.4408, PFA-Auskleidung

**Flansch ANSI Class 150 RF (Code 38)**

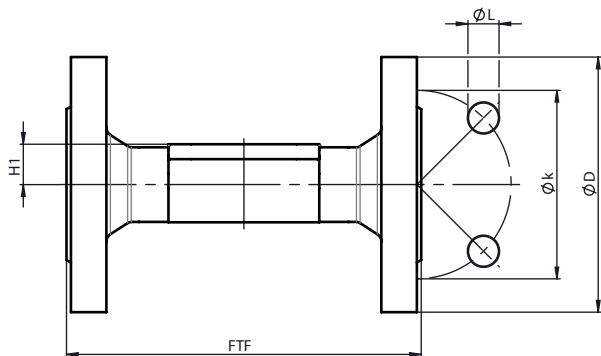

**Anschlussart Flansch Baulänge MSS SP-88 (Code 38)<sup>1)</sup>, Feingussmaterial (Code 39)<sup>2)</sup>, Gehäuseform D**

MG	DN	NPS	øD	FTF	H1	øk	øL	n
25	20	3/4"	100,0	146,0	20,5	69,9	15,9	4
	25	1"	110,0	146,0	23,0	79,4	15,9	4
40	40	1½"	125,0	175,0	33,0	98,4	15,9	4
50	50	2"	150,0	200,0	39,0	120,7	19,0	4
	65	2½"	180,0	226,0	51,0	139,7	19,0	4
80	80	3"	190,0	260,0	59,5	152,4	19,0	4
100	100	4"	230,0	327,0	73,0	190,5	19,0	8

Maße in mm

MG = Membrangröße

n = Anzahl der Schrauben

1) **Anschlussart**

Code 38: Flansch ANSI Class 150 RF, Baulänge FTF MSS SP-88, Baulänge nur bei Gehäuseform D

2) **Werkstoff Ventilkörper**

Code 39: 1.4408, PFA-Auskleidung

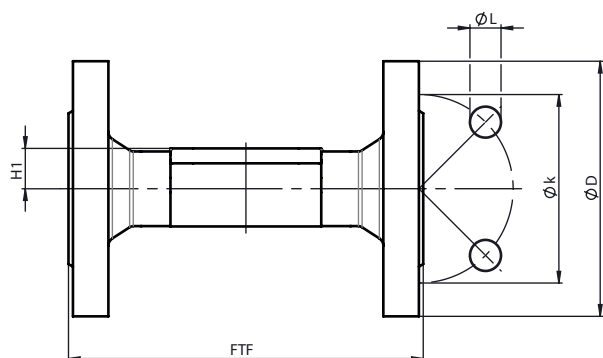

Anschlussart Flansch Baulänge EN 558 (Code 39)<sup>1)</sup>, Feingussmaterial (Code 39, C3), Schmiedematerial (Code 40, 42), Vollmaterial (Code A1, A3)<sup>2)</sup>, Gehäuseform D

MG	DN	NPS	øD	FTF			H1			øk	øL	n
				Werkstoff			Werkstoff					
				39	C3	40, 42, A1, A3	39	C3	40, 42, A1, A3			
25	15	1/2"	90,0	130,0	150,0	150,0	-	13,0	19,0	60,3	15,9	4
	20	3/4"	100,0	150,0	150,0	150,0	20,5	16,0	19,0	69,9	15,9	4
	25	1"	110,0	160,0	160,0	160,0	23,0	19,0	19,0	79,4	15,9	4
40	32	1¼"	115,0	180,0	180,0	180,0	28,7	24,0	26,0	88,9	15,9	4
	40	1½"	125,0	200,0	200,0	200,0	33,0	26,0	26,0	98,4	15,9	4
50	50	2"	150,0	230,0	230,0	230,0	39,0	32,0	32,0	120,7	19,0	4
	65	2½"	180,0	290,0	-	-	51,0	-	-	139,7	19,0	4
80	65	2½"	180,0	-	-	290,0	-	-	62,0	139,7	19,0	4
	80	3"	190,0	310,0	-	310,0	59,5	-	62,0	152,4	19,0	4
100	100	4"	230,0	350,0	-	350,0	73,0	-	76,0	190,5	19,0	8

Maße in mm

MG = Membrangröße

n = Anzahl der Schrauben

#### 1) Anschlussart

Code 39: Flansch ANSI Class 125/150 RF, Baulänge FTF EN 558 Reihe 1, ISO 5752, basic series 1, Baulänge nur bei Gehäuseform D

#### 2) Werkstoff Ventilkörper

Code 39: 1.4408, PFA-Auskleidung

Code 40: 1.4435 (F316L), Schmiedekörper

Code 42: 1.4435 (BN2), Schmiedekörper, Δ Fe < 0,5 %

Code C3: 1.4435, Feinguss

Code A1: 3.7035, Titan

Code A3: 2.4602, Vollmaterial Alloy 22, (NiCr21Mo14W)

**Clamp (Code 80, 82, 84, 86, 88, 8A, 8E, 8F, 8H, 8P, 8T)**

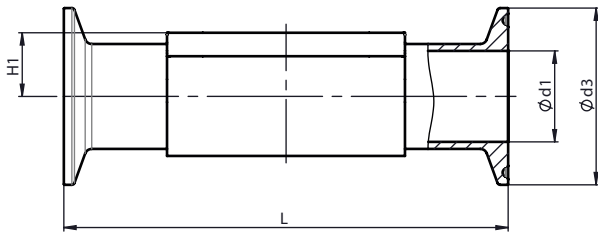

Anschlussart Clamp DIN/ASME (Code 80, 88, 8P, 8T) <sup>1)</sup>, Schmiedematerial (Code 40, 42, F4), Vollmaterial (Code A1), Gehäuseform D

MG	DN	NPS	ød1		ød3		H1	L	
			Anschlussart		Anschlussart			Anschlussart	
			80, 8P	88, 8T	80, 8P	88, 8T		80, 8P	88, 8T
8	8	1/4"	4,57	-	25,0	-	8,5	63,5	-
	10	3/8"	7,75	-	25,0	-	8,5	63,5	-
	15	1/2"	9,4	9,4	25,0	25,0	8,5	63,5	108,0
10	10	3/8"	7,75	-	25,0	-	12,5	88,9	-
	15	1/2"	9,4	9,4	25,0	25,0	12,5	88,9	108,0
	20	3/4"	15,7	15,7	25,0	25,0	12,5	101,6	117,0
25	20	3/4"	15,7	15,7	25,0	25,0	19,0	101,6	117,0
	25	1"	22,1	22,10	50,5	50,5	19,0	114,3	127,0
40	40	1½"	34,80	34,80	50,5	50,5	26,0	139,7	159,0
50	50	2"	47,5	47,5	64,0	64,0	32,0	158,8	190,0
	65	2½"	60,2	60,2	77,5	77,5	34,0	193,8	216,0
80	65	2½"	60,2	60,2	77,5	77,5	62,0	193,8	216,0
	80	3"	72,90	72,90	91,0	91,0	62,0	222,3	254,0
100	100	4"	97,38	97,38	119,0	119,0	76,0	292,1	305,0

Maße in mm

MG = Membrangröße

1) **Anschlussart**

Code 80: Clamp ASME BPE, Baulänge FTF ASME BPE, Baulänge nur bei Gehäuseform D & F

Code 88: Clamp ASME BPE, für Rohr ASME BPE, Baulänge FTF EN 558 Reihe 7, Baulänge nur bei Gehäuseform D & F

Code 8P: Clamp DIN 32676 Reihe C, Baulänge FTF ASME BPE, Baulänge nur bei Gehäuseform D & F

Code 8T: Clamp DIN 32676 Reihe C, Baulänge FTF EN 558 Reihe 7, Baulänge nur bei Gehäuseform D & F

Werkstoff Code F4 nur bis MG 50, ab MG 80 Werkstoff Code 44.

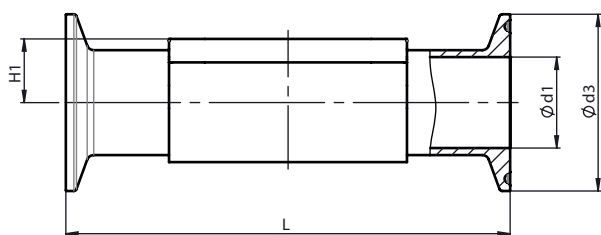
**Anschlussart Clamp DIN/ASME (Code 80, 88, 8P, 8T)<sup>1)</sup>, Schmiedematerial (Code 40)<sup>2)</sup>, Gehäuseform F**

MG	DN	NPS	ød1		ød3		H1	L	
			Anschlussart		Anschlussart			Anschlussart	
			80, 8P	88, 8T	80, 8P	88, 8T		80, 8P	88, 8T
80	65	2½"	60,2	60,2	77,5	77,5	43,0	193,8	216,0
	80	3"	72,90	72,90	91,0	91,0	43,0	222,3	254,0
100	100	4"	97,38	97,38	119,0	119,0	60,0	292,1	305,0

Maße in mm

MG = Membrangröße

1) **Anschlussart**

Code 80: Clamp ASME BPE, Baulänge FTF ASME BPE, Baulänge nur bei Gehäuseform D &amp; F

Code 88: Clamp ASME BPE, für Rohr ASME BPE, Baulänge FTF EN 558 Reihe 7, Baulänge nur bei Gehäuseform D &amp; F

Code 8P: Clamp DIN 32676 Reihe C, Baulänge FTF ASME BPE, Baulänge nur bei Gehäuseform D &amp; F

Code 8T: Clamp DIN 32676 Reihe C, Baulänge FTF EN 558 Reihe 7, Baulänge nur bei Gehäuseform D &amp; F

2) **Werkstoff Ventilkörper**

Code 40: 1.4435 (F316L), Schmiedekörper

**Anschlussart Clamp DIN/ASME (Code 88, 8T)<sup>1)</sup>, Vollmaterial (Code 41, 43, A1, A3)<sup>2)</sup>, Gehäuseform D**

MG	DN	NPS	ød1	ød3	H1	L
150	150	6"	146,86	167,0	101,0	406,0

Maße in mm

MG = Membrangröße

1) **Anschlussart**

Code 88: Clamp ASME BPE, für Rohr ASME BPE, Baulänge FTF EN 558 Reihe 7, Baulänge nur bei Gehäuseform D &amp; F

Code 8T: Clamp DIN 32676 Reihe C, Baulänge FTF EN 558 Reihe 7, Baulänge nur bei Gehäuseform D &amp; F

2) **Werkstoff Ventilkörper**

Code 41: 1.4435 (316L), Vollmaterial

Code 43: 1.4435 (BN2), Vollmaterial, Δ Fe &lt; 0,5 %

Code A1: 3.7035, Titan

Code A3: 2.4602, Vollmaterial Alloy 22, (NiCr21Mo14W)

**Anschlussart Clamp DIN/ASME (Code 80, 88, 8P, 8T)<sup>1)</sup>, Vollmaterial (Code 44, A1)<sup>2)</sup>, Gehäuseform D**

MG	DN	NPS	ød1	ød3	H1	L	
						Anschlussart	
						80, 8P	88, 8T
80	65	2½"	60,20	77,5	62,0	193,8	216,0
	80	3"	72,90	91,0	62,0	222,3	254,0
100	100	4"	97,38	119,0	76,0	292,1	305,0

Maße in mm

MG = Membrangröße

1) **Anschlussart**

Code 80: Clamp ASME BPE, Baulänge FTF ASME BPE, Baulänge nur bei Gehäuseform D &amp; F

Code 88: Clamp ASME BPE, für Rohr ASME BPE, Baulänge FTF EN 558 Reihe 7, Baulänge nur bei Gehäuseform D &amp; F

Code 8P: Clamp DIN 32676 Reihe C, Baulänge FTF ASME BPE, Baulänge nur bei Gehäuseform D &amp; F

Code 8T: Clamp DIN 32676 Reihe C, Baulänge FTF EN 558 Reihe 7, Baulänge nur bei Gehäuseform D &amp; F

2) **Werkstoff Ventilkörper**

Code 44: 1.4539 / UNS N08904, Vollmaterial

Code A1: 3.7035, Titan

## Abmessungen

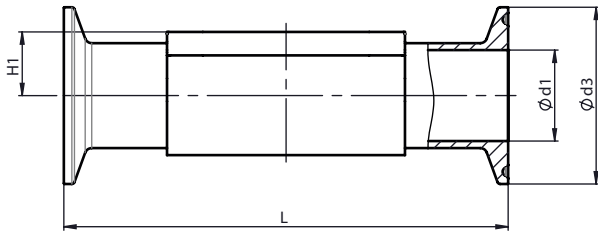

Anschlussart Clamp DIN/ISO (Code 82, 86, 8A, 8E)<sup>1)</sup>, Schmiedematerial (Code 40, 42, F4), Vollmaterial (44, A1, A3)<sup>2)</sup>, Gehäuseform D

MG	DN	NPS	Ød1				Ød3				H1	L			
			Anschlussart				Anschlussart					Anschlussart			
			82	86	8A	8E	82	86	8A	8E		82	86	8A	8E
8	6	1/8"	7,0	-	6,0	-	25,0	-	25,0	-	8,5	63,5	-	63,5	-
	8	1/4"	10,3	-	8,0	-	25,0	-	25,0	-	8,5	63,5	-	63,5	-
	10	3/8"	-	10,0	10,0	-	-	34,0	34,0	-	8,5	-	115,0	88,9	-
10	10	3/8"	14,0	10,0	10,0	-	25,0	34,0	34,0	-	12,5	108,0	151,0	108,0	-
	15	1/2"	18,1	16,0	16,0	-	50,5	34,0	34,0	-	12,5	108,0	151,0	108,0	-
25	15	1/2"	18,1	16,0	16,0	-	50,5	34,0	34,0	-	19,0	108,0	165,0	108,0	-
	20	3/4"	23,7	20,0	20,0	-	50,5	34,0	34,0	-	19,0	117,0	165,0	117,0	-
	25	1"	29,7	26,0	26,0	22,6	50,5	50,5	50,5	50,5	19,0	127,0	165,0	127,0	127,0
40	32	1 1/4"	38,4	32,0	32,0	31,3	64,0	50,5	50,5	50,5	26,0	146,0	198,0	146,0	146,0
	40	1 1/2"	44,3	38,0	38,0	35,6	64,0	50,5	50,5	50,5	26,0	159,0	198,0	159,0	159,0
50	50	2"	56,3	50,0	50,0	48,6	77,5	64,0	64,0	64,0	32,0	190,0	218,0	190,0	190,0
	65	2 1/2"	-	-	-	60,3	-	-	-	77,5	34,0	-	-	-	216,0
80	65	2 1/2"	72,1	66,0	66,0	60,3	91,0	91,0	91,0	77,5	62,0	216,0	250,0	216,0	216,0
	80	3"	84,3	81,0	81,0	72,9	106,0	106,0	106,0	91,0	62,0	254,0	299,0	254,0	254,0
100	100	4"	109,7	100,0	100,0	97,6	130,0	119,0	119,0	119,0	76,0	305,0	365,0	305,0	305,0

Maße in mm

MG = Membrangröße

### 1) Anschlussart

Code 82: Clamp DIN 32676 Reihe B, Baulänge FTF EN 558 Reihe 7, Baulänge nur bei Gehäuseform D

Code 86: Clamp DIN 32676 Reihe A

Code 8A: Clamp DIN 32676 Reihe A, Baulänge FTF nach EN 558 Reihe 7, Baulänge nur bei Gehäuseform D

Code 8E: Clamp ISO 2852 für Rohr ISO 2037, Clamp SMS 3017 für Rohr SMS 3008 Baulänge FTF EN 558 Reihe 7, Baulänge nur bei Gehäuseform D

### 2) Werkstoff Ventilkörper

Code 40: 1.4435 (F316L), Schmiedekörper

Code 42: 1.4435 (BN2), Schmiedekörper,  $\Delta Fe < 0,5 \%$

Code 44: 1.4539 / UNS N08904, Vollmaterial

Code F4: 1.4539 / UNS N08904, Schmiedekörper

Code A1: 3.7035, Titan

Code A3: 2.4602, Vollmaterial Alloy 22, (NiCr21Mo14W)

Werkstoff Code F4 nur bis MG 50, ab MG 80 Werkstoff Code 44.

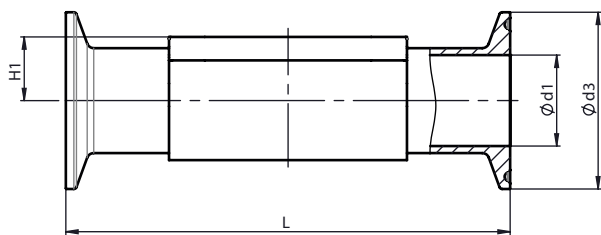
**Anschlussart Clamp DIN/ISO (Code 82, 8A, 8E)<sup>1)</sup>, Vollmaterial (Code 44, A1)<sup>2)</sup>, Gehäuseform D**

MG	DN	NPS	Ød1			Ød3			H1	L
			Anschlussart			Anschlussart				
			82	8A	8E	82	8A	8E		
80	65	2½"	72,1	66,0	60,3	91,0	91,0	77,5	62,0	216,0
	80	3"	84,3	81,0	72,9	106,0	106,0	91,0	62,0	254,0
100	100	4"	109,7	100,0	97,6	130,0	119,0	119,0	76,0	305,0

Maße in mm

MG = Membrangröße

1) **Anschlussart**

Code 82: Clamp DIN 32676 Reihe B, Baulänge FTF EN 558 Reihe 7, Baulänge nur bei Gehäuseform D

Code 8A: Clamp DIN 32676 Reihe A, Baulänge FTF nach EN 558 Reihe 7, Baulänge nur bei Gehäuseform D

Code 8E: Clamp ISO 2852 für Rohr ISO 2037, Clamp SMS 3017 für Rohr SMS 3008 Baulänge FTF EN 558 Reihe 7, Baulänge nur bei Gehäuseform D

2) **Werkstoff Ventilkörper**

Code 44: 1.4539 / UNS N08904, Vollmaterial

Code A1: 3.7035, Titan

## Abmessungen

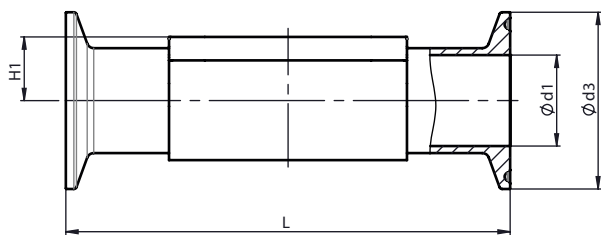

Anschlussart Clamp BS/JIS (Code 84, 8F, 8H)<sup>1)</sup>, Schmiedematerial (Code 40, 42, F4), Vollmaterial (Code 44, A1, A3)<sup>2)</sup>, Gehäuseform D

MG	DN	NPS	ød1			ød3			H1	L		
			Anschlussart							Anschlussart		
			84	8F	8H	84	8F	8H		84	8F	8H
8	8	1/4"	-	-	10,5	-	-	34,0	8,5	-	-	88,9
	10	3/8"	-	-	-	-	-	-	8,5	-	-	-
	15	1/2"	10,3	-	-	25,0	-	-	8,5	108,0	-	-
10	10	3/8"	-	-	14,0	-	-	34,0	12,5	-	-	108,0
	15	1/2"	10,3	-	17,5	25,0	-	34,0	12,5	108,0	-	108,0
	20	3/4"	16,7	-	-	25,0	-	-	12,5	117,0	-	-
25	15	1/2"	10,3	-	17,5	25,0	-	34,0	19,0	108,0	-	108,0
	20	3/4"	16,7	-	-	25,0	-	-	19,0	117,0	-	-
	25	1"	-	23,0	-	-	50,5	-	19,0	-	127,0	-
40	32	1 1/4"	-	29,4	-	-	50,5	-	26,0	-	146,0	-
	40	1 1/2"	-	35,7	-	-	50,5	-	26,0	-	159,0	-
50	50	2"	-	47,8	-	-	64,0	-	32,0	-	190,0	-
	65	2 1/2"	-	-	-	-	-	-	34,0	-	-	-
80	65	2 1/2"	-	59,5	-	-	77,5	-	62,0	-	216,0	-
	80	3"	-	72,3	-	-	91,0	-	62,0	-	254,0	-
100	100	4"	-	97,6	-	-	119,0	-	76,0	-	305,0	-

Maße in mm

MG = Membrangröße

### 1) Anschlussart

Code 84: Clamp für Rohr BS 4825 Part 1, DN 15 und DN 20, Clamp AD 25,0 mm, Baulänge FTF nur bei Gehäuseform D nach EN 558 Reihe 7

Code 8F: Clamp IDF/ISO, für Rohr JIS-G 3447 Baulänge FTF EN 558 Reihe 7, Baulänge nur bei Gehäuseform D

Code 8H: Clamp IDF/ISO, für Rohr JIS-G 3459 Baulänge FTF EN 558 Reihe 7, Baulänge nur bei Gehäuseform D

### 2) Werkstoff Ventilkörper

Code 40: 1.4435 (F316L), Schmiedekörper

Code 42: 1.4435 (BN2), Schmiedekörper, Δ Fe < 0,5 %

Code 44: 1.4539 / UNS N08904, Vollmaterial

Code F4: 1.4539 / UNS N08904, Schmiedekörper

Code A1: 3.7035, Titan

Code A3: 2.4602, Vollmaterial Alloy 22, (NiCr21Mo14W)

Werkstoff Code F4 nur bis MG 50, ab MG 80 Werkstoff Code 44.

## Aseptikanschlüsse

### Aseptik-Verschraubung DIN

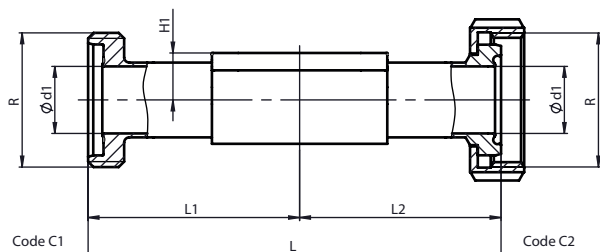

Aseptik-Verschraubung DIN, Reihe A (Code C1, C2)<sup>1)</sup>, Schmiedekörper (Code 40, 42, F4), Vollmaterial (Code 44, A3)<sup>2)</sup>, Gehäuseform D

MG	DN	H1	Ød1	Gewinde	Anschlussart (Code)			
					C1		C2	
					R	L	L1, L2	L
8	10	8,5	10,0	RD 28 x 1/8	88,0	44,0	84,0	42,0
10	10	12,5	10,0	RD 28 x 1/8	120,0	60,0	116,0	58,0
	15	12,5	16,0	RD 34 x 1/8	120,0	60,0	116,0	58,0
25	15	19,0	16,0	RD 34 x 1/8	120,0	60,0	116,0	58,0
	20	19,0	20,0	RD 44 x 1/6	144,0	72,0	138,0	69,0
	25	19,0	26,0	RD 52 x 1/6	164,0	82,0	156,0	78,0
40	32	26,0	32,0	RD 58 x 1/6	192,0	96,0	182,0	91,0
	40	26,0	38,0	RD 65 x 1/6	214,0	107,0	204,0	102,0
50	50	32,0	50,0	RD 78 x 1/6	244,0	122,0	242,0	121,0
80	65	62,0	66,0	RD 95 x 1/6	314,0	157,0	310,0	155,0
	80	62,0	81,0	RD 110 x 1/4	342,0	171,0	334,0	167,0
100	100	76,0	100,0	RD 130 x 1/4	398,0	199,0	390,0	195,0

MG = Membrangröße

Maße in mm

#### 1) Anschlussart

Code C1: Aseptik-Gewindestutzen DIN 11864-GS, für Rohr DIN 11866 Reihe A und EN 10357 Serie A

Code C2: Aseptik-Bundstutzen mit Nutüberwurfmutter DIN 11864-BS, für Rohr DIN 11866 Reihe A und EN 10357 Serie A

#### 2) Werkstoff Ventilkörper

Code 40: 1.4435 (F316L), Schmiedekörper

Code 42: 1.4435 (BN2), Schmiedekörper,  $\Delta Fe < 0,5\%$

Code 44: 1.4539 / UNS N08904, Vollmaterial

Code F4: 1.4539 / UNS N08904, Schmiedekörper

Code A3: 2.4602, Vollmaterial Alloy 22, (NiCr21Mo14W)

Werkstoff Code F4 nur bis MG 50, ab MG 80 Werkstoff Code 44.

## Abmessungen

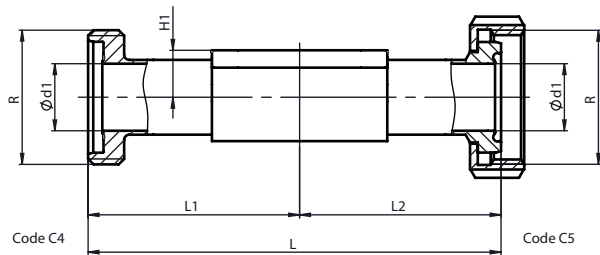

### Aseptik-Verschraubung DIN, Reihe B (Code C4, C5)<sup>1)</sup>, Schmiedekörper (Code 40, 42, F4), Vollmaterial (Code 44, A3)<sup>2)</sup>, Gehäuseform D

MG	DN	H1	Ød1	Gewinde	Anschlussart (Code)			
					C4		C5	
					R	L	L1, L2	L
8	8	8,5	10,3	RD 28 x 1/8	88,0	44,0	84,0	42,0
10	10	12,5	14,0	RD 34 x 1/8	120,0	60,0	116,0	58,0
	15	12,5	18,1	RD 44 x 1/6	120,0	60,0	116,0	58,0
25	15	19,0	18,1	RD 44 x 1/6	120,0	60,0	116,0	58,0
	20	19,0	23,7	RD 52 x 1/6	144,0	72,0	138,0	69,0
	25	19,0	29,7	RD 58 x 1/6	164,0	82,0	156,0	78,0
40	32	26,0	38,4	RD 65 x 1/6	192,0	96,0	182,0	91,0
	40	26,0	44,3	RD 78 x 1/6	214,0	107,0	204,0	102,0
50	50	32,0	56,3	RD 95 x 1/6	244,0	122,0	242,0	121,0
80	65	62,0	72,1	RD 110 x 1/4	314,0	157,0	310,0	155,0
	80	62,0	84,3	RD 130 x 1/4	342,0	171,0	334,0	167,0

MG = Membrangröße

Maße in mm

#### 1) Anschlussart

Code C4: Aseptik-Gewindestutzen DIN 11864-GS, für Rohr DIN 11866 Reihe B und EN ISO 1127

Code C5: Aseptik-Bundstutzen mit Nutüberwurfmutter DIN 11864-BS, für Rohr DIN 11866 Reihe B und EN ISO 1127

#### 2) Werkstoff Ventilkörper

Code 40: 1.4435 (F316L), Schmiedekörper

Code 42: 1.4435 (BN2), Schmiedekörper,  $\Delta Fe < 0,5 \%$

Code 44: 1.4539 / UNS N08904, Vollmaterial

Code F4: 1.4539 / UNS N08904, Schmiedekörper

Code A3: 2.4602, Vollmaterial Alloy 22, (NiCr21Mo14W)

Werkstoff Code F4 nur bis MG 50, ab MG 80 Werkstoff Code 44.

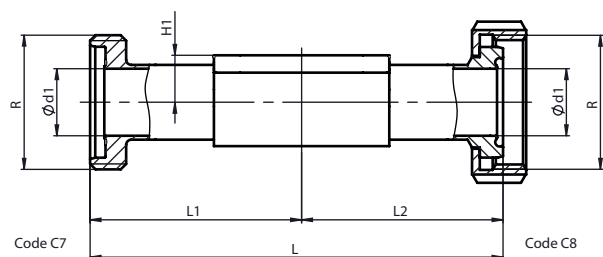

**Aseptik-Verschraubung DIN, Reihe C (Code C7, C8)<sup>1)</sup>, Schmiedekörper (Code 40, 42, F4), Vollmaterial (Code 44, A1, A3)<sup>2)</sup>, Gehäuseform D**

MG	DN	H1	Ød1	Gewinde	Anschlussart (Code)			
					C7		C8	
					R	L	L1, L2	L
8	15	8,5	9,4	RD 28 x 1/8	88,0	44,0	84,0	42,0
10	15	12,5	9,4	RD 28 x 1/8	120,0	60,0	116,0	58,0
	20	12,5	15,75	RD 34 x 1/8	144,0	72,0	138,0	69,0
25	15	19,0	9,4	RD 28 x 1/8	120,0	60,0	116,0	60,0
	20	19,0	15,75	RD 34 x 1/8	144,0	72,0	138,0	69,0
	25	19,0	22,1	RD 52 x 1/6	164,0	82,0	156,0	78,0
40	40	26,0	34,8	RD 65 x 1/6	214,0	107,0	204,0	102,0
50	50	32,0	47,5	RD 78 x 1/6	244,0	122,0	242,0	121,0
	65	32,0	60,2	RD 95 x 1/6	314,0	157,0	310,0	155,0
80	65	62,0	60,2	RD 95 x 1/6	314,0	157,0	310,0	155,0
	80	62,0	72,9	RD 110 x 1/4	342,0	171,0	334,0	167,0
100	100	76,0	97,38	RD 130 x 1/4	398,0	199,0	390,0	195,0

MG = Membrangröße

Maße in mm

1) **Anschlussart**

Code C7: Aseptik-Gewindestutzen DIN 11864-GS, für Rohr DIN 11866 Reihe C und ASME BPE

Code C8: Aseptik-Bundstutzen mit Nutüberwurfmutter DIN 11864-BS, für Rohr DIN 11866 Reihe C und ASME BPE

2) **Werkstoff Ventilkörper**

Code 40: 1.4435 (F316L), Schmiedekörper

Code 42: 1.4435 (BN2), Schmiedekörper,  $\Delta Fe < 0,5 \%$

Code 44: 1.4539 / UNS N08904, Vollmaterial

Code F4: 1.4539 / UNS N08904, Schmiedekörper

Code A3: 2.4602, Vollmaterial Alloy 22, (NiCr21Mo14W)

Werkstoff Code F4 nur bis MG 50, ab MG 80 Werkstoff Code 44.

**Aseptik-Verschraubung DIN, Reihe C (Code C7, C8)<sup>1)</sup>, Schmiedekörper (Code 40)<sup>2)</sup>, Gehäuseform F**

MG	DN	H1	Ød1	Gewinde	Anschlussart (Code)			
					C7		C8	
					R	L	L1, L2	L
80	65	43,0	60,2	RD 95 x 1/6	314,0	157,0	310,0	155,0
	80	43,0	72,9	RD 110 x 1/4	342,0	171,0	334,0	167,0
100	100	60,0	97,38	RD 130 x 1/4	398,0	199,0	390,0	195,0

MG = Membrangröße

Maße in mm

1) **Anschlussart**

Code C7: Aseptik-Gewindestutzen DIN 11864-GS, für Rohr DIN 11866 Reihe C und ASME BPE

Code C8: Aseptik-Bundstutzen mit Nutüberwurfmutter DIN 11864-BS, für Rohr DIN 11866 Reihe C und ASME BPE

2) **Werkstoff Ventilkörper**

Code 40: 1.4435 (F316L), Schmiedekörper

**Aseptik-Flansch DIN**

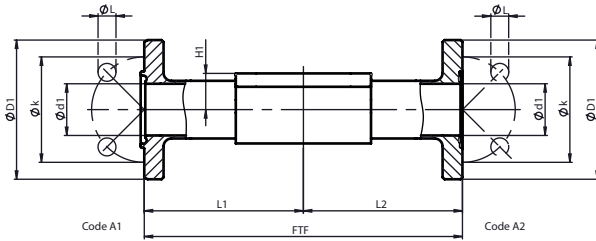

**Aseptik-Flansch DIN, Reihe A (Code A1, A2)<sup>1)</sup>, Schmiedekörper (Code 40, 42, F4), Vollmaterial (Code 44, A3)<sup>2)</sup>, Gehäuseform D**

MG	DN	H1	Ød1	ØD1	Øk	ØL	Anschlussart (Code)			
							A1		A2	
							FTF	L1, L2	FTF	L1, L2
8	10	8,5	10,0	54,0	37,0	4 x 9	100,0	50,0	100,0	50,0
10	10	12,5	10,0	54,0	37,0	4 x 9	130,0	65,0	130,0	65,0
	15	12,5	16,0	59,0	42,0	4 x 9	130,0	65,0	130,0	65,0
25	15	19,0	16,0	59,0	42,0	4 x 9	130,0	65,0	130,0	65,0
	20	19,0	20,0	64,0	47,0	4 x 9	150,0	75,0	150,0	75,0
	25	19,0	26,0	70,0	53,0	4 x 9	160,0	80,0	160,0	80,0
40	32	26,0	32,0	76,0	59,0	4 x 9	180,0	90,0	180,0	90,0
	40	26,0	38,0	82,0	65,0	4 x 9	200,0	100,0	200,0	100,0
50	50	32,0	50,0	94,0	77,0	4 x 9	230,0	115,0	230,0	115,0
80	65	62,0	66,0	113,0	95,0	8 x 9	290,0	145,0	290,0	145,0
	80	62,0	81,0	133,0	112,0	8 x 11	310,0	155,0	310,0	155,0
100	100	76,0	100,0	159,0	137,0	8 x 11	350,0	175,0	350,0	175,0

MG = Membrangröße  
Maße in mm

1) **Anschlussart**

Code A1: Aseptik-Nutflansch DIN 11864-NF, für Rohr DIN 11866 Reihe A und EN 10357 Serie A, Baulänge FTF EN 558 Reihe 1, Baulänge nur bei Gehäuseform D

Code A2: Aseptik-Bundflansch DIN 11864-BF, für Rohr DIN 11866 Reihe A und EN 10357 Serie A, Baulänge FTF EN 558 Reihe 1, Baulänge nur bei Gehäuseform D

2) **Werkstoff Ventilkörper**

Code 40: 1.4435 (F316L), Schmiedekörper

Code 42: 1.4435 (BN2), Schmiedekörper, Δ Fe < 0,5 %

Code 44: 1.4539 / UNS N08904, Vollmaterial

Code F4: 1.4539 / UNS N08904, Schmiedekörper

Code A3: 2.4602, Vollmaterial Alloy 22, (NiCr21Mo14W)

Werkstoff Code F4 nur bis MG 50, ab MG 80 Werkstoff Code 44.

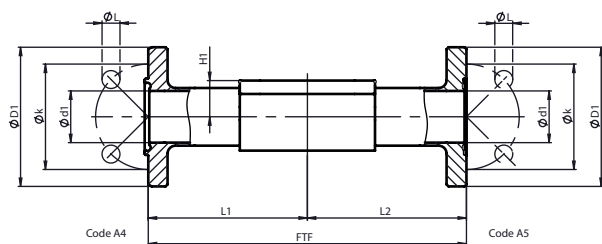

**Aseptik-Flansch DIN, Reihe B (Code A4, A5)<sup>1)</sup>, Schmiedekörper (Code 40, 42, F4), Vollmaterial (Code 44, A3)<sup>2)</sup>, Gehäuseform D**

MG	DN	H1	$\varnothing d_1$	$\varnothing D_1$	$\varnothing k$	$\varnothing L$	Anschlussart (Code)			
							A4		A5	
							FTF	L1, L2	FTF	L1, L2
8	8	8,5	10,3	54,0	37,0	4 x 9,0	100,0	50,0	100,0	50,0
10	10	12,5	14,0	59,0	42,0	4 x 9,0	130,0	65,0	130,0	65,0
	15	12,5	18,1	62,0	45,0	4 x 9,0	130,0	65,0	130,0	65,0
25	15	19,0	18,1	62,0	45,0	4 x 9,0	130,0	65,0	130,0	65,0
	20	19,0	23,7	69,0	52,0	4 x 9,0	150,0	75,0	150,0	75,0
	25	19,0	29,7	74,0	57,0	4 x 9,0	160,0	80,0	160,0	80,0
40	32	26,0	38,4	82,0	65,0	4 x 9,0	180,0	90,0	180,0	90,0
	40	26,0	44,3	88,0	71,0	4 x 9,0	200,0	100,0	200,0	100,0
50	50	32,0	56,3	103,0	85,0	4 x 9,0	230,0	115,0	230,0	115,0
80	65	62,0	72,1	125,0	104,0	8 X 11,0	290,0	145,0	290,0	145,0
	80	62,0	84,3	137,0	116,0	8 X 11,0	310,0	155,0	310,0	155,0
100	100	76,0	109,7	168,0	146,0	8 X 11,0	350,0	175,0	350,0	175,0

MG = Membrangröße

Maße in mm

1) **Anschlussart**

Code A4: Aseptik-Nutflansch DIN 11864-NF, für Rohr DIN 11866 Reihe B und EN ISO 1127, Baulänge FTF EN 558 Reihe 1, Baulänge nur bei Gehäuseform D

Code A5: Aseptik-Bundflansch DIN 11864-BF, für Rohr DIN 11866 Reihe B und EN ISO 1127 Baulänge FTF EN 558 Reihe 1, Baulänge nur bei Gehäuseform D

2) **Werkstoff Ventilkörper**

Code 40: 1.4435 (F316L), Schmiedekörper

Code 42: 1.4435 (BN2), Schmiedekörper,  $\Delta Fe < 0,5 \%$

Code 44: 1.4539 / UNS N08904, Vollmaterial

Code F4: 1.4539 / UNS N08904, Schmiedekörper

Code A3: 2.4602, Vollmaterial Alloy 22, (NiCr21Mo14W)

Werkstoff Code F4 nur bis MG 50, ab MG 80 Werkstoff Code 44.

## Abmessungen

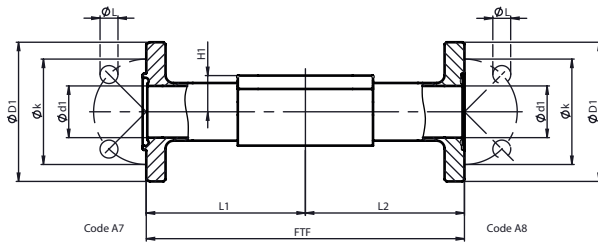

### Aseptik-Flansch DIN, Reihe C (Code A7, A8)<sup>1)</sup>, Schmiedekörper (Code 40, 42, F4), Vollmaterial (Code 44, A3)<sup>2)</sup>, Gehäuseform D

MG	DN	H1	Ød1	ØD1	Øk	ØL	Anschlussart (Code)			
							A7		A8	
							FTF	L1, L2	FTF	L1, L2
<b>8</b>	<b>15</b>	8,5	9,4	54,0	37,0	4 x 9,0	100,0	50,0	100,0	50,0
<b>10</b>	<b>15</b>	12,5	9,4	54,0	37,0	4 x 9,0	130,0	65,0	130,0	65,0
	<b>20</b>	12,5	15,8	59,0	42,0	4 x 9,0	150,0	75,0	150,0	75,0
<b>25</b>	<b>15</b>	19,0	9,4	54,0	37,0	4 x 9,0	130,0	65,0	130,0	65,0
	<b>20</b>	19,0	15,8	59,0	42,0	4 x 9,0	150,0	75,0	150,0	75,0
	<b>25</b>	19,0	22,1	66,0	49,0	4 x 9,0	160,0	80,0	160,0	80,0
<b>40</b>	<b>40</b>	26,0	34,8	79,0	62,0	4 x 9,0	200,0	100,0	200,0	100,0
<b>50</b>	<b>50</b>	32,0	47,5	92,0	75,0	4 x 9,0	230,0	115,0	230,0	115,0
	<b>65</b>	32,0	60,2	107,0	89,0	8 x 9,0	290,0	145,0	290,0	145,0
<b>80</b>	<b>65</b>	62,0	60,2	107,0	89,0	8 x 9,0	290,0	145,0	290,0	145,0
	<b>80</b>	62,0	72,9	125,0	104,0	8 x 11,0	310,0	155,0	310,0	155,0
<b>100</b>	<b>100</b>	76,0	97,4	157,0	135,0	8 x 11,0	350,0	175,0	350,0	175,0

MG = Membrangröße

Maße in mm

#### 1) Anschlussart

Code A7: Aseptik-Nutflansch DIN 11864-NF, für Rohr DIN 11866 Reihe C und ASME BPE, Baulänge FTF EN 558 Reihe 1, Baulänge nur bei Gehäuseform D & F

Code A8: Aseptik-Bundflansch DIN 11864-BF, für Rohr DIN 11866 Reihe C und ASME BPE, Baulänge FTF EN 558 Reihe 1, Baulänge nur bei Gehäuseform D & F

#### 2) Werkstoff Ventilkörper

Code 40: 1.4435 (F316L), Schmiedekörper

Code 42: 1.4435 (BN2), Schmiedekörper,  $\Delta Fe < 0,5 \%$

Code 44: 1.4539 / UNS N08904, Vollmaterial

Code F4: 1.4539 / UNS N08904, Schmiedekörper

Code A3: 2.4602, Vollmaterial Alloy 22, (NiCr21Mo14W)

Werkstoff Code F4 nur bis MG 50, ab MG 80 Werkstoff Code 44.

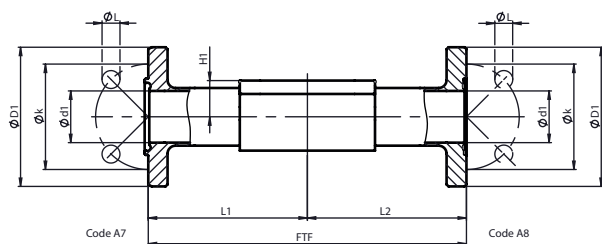
**Aseptik-Flansch DIN, Reihe C (Code A7, A8)<sup>1)</sup>, Schmiedekörper (Code 40)<sup>2)</sup>, Gehäuseform F**

MG	DN	H1	$\phi d_1$	$\phi D_1$	$\phi k$	$\phi L$	Anschlussart (Code)			
							A7		A8	
							FTF	L1, L2	FTF	L1, L2
80	65	43,0	60,2	107,0	89,0	8 x 9,0	290,0	145,0	290,0	145,0
	80	43,0	72,9	125,0	104,0	8 x 11,0	310,0	155,0	310,0	155,0
100	100	60,0	97,4	157,0	135,0	8 x 11,0	350,0	175,0	350,0	175,0

MG = Membrangröße

Maße in mm

**1) Anschlussart**

Code A7: Aseptik-Nutflansch DIN 11864-NF, für Rohr DIN 11866 Reihe C und ASME BPE, Baulänge FTF EN 558 Reihe 1, Baulänge nur bei Gehäuseform D & F

Code A8: Aseptik-Bundflansch DIN 11864-BF, für Rohr DIN 11866 Reihe C und ASME BPE, Baulänge FTF EN 558 Reihe 1, Baulänge nur bei Gehäuseform D & F

**2) Werkstoff Ventilkörper**

Code 40: 1.4435 (F316L), Schmiedekörper

**Aseptik-Clamp DIN**

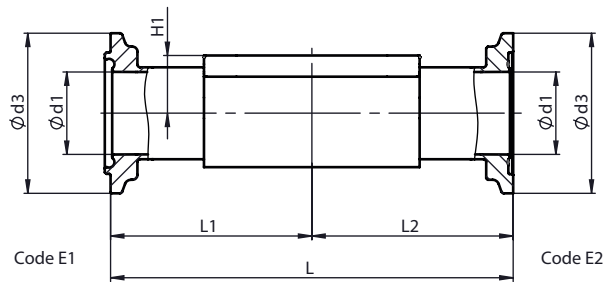

**Aseptik-Clamp DIN, Reihe A (Code E1, E2)<sup>1)</sup>, Schmiedekörper (Code 40, 42, F4), Vollmaterial (Code 44, A3)<sup>2)</sup>, Gehäuseform D**

MG	DN	H1	Ød1	Ød3	Anschlussart (Code)			
					E1		E2	
					L	L1, L2	L	L1, L2
8	10	8,5	10,0	34,0	88,9	44,5	88,9	44,5
10	10	12,5	10,0	34,0	108,0	54,0	108,0	54,0
	15	12,5	16,0	34,0	108,0	54,0	108,0	54,0
25	15	19,0	16,0	34,0	108,0	54,0	108,0	54,0
	20	19,0	20,0	50,5	117,0	58,5	117,0	58,5
	25	19,0	26,0	50,5	127,0	63,5	127,0	63,5
40	32	26,0	32,0	50,5	146,0	73,0	146,0	73,0
	40	26,0	38,0	64,0	159,0	79,5	159,0	79,5
50	50	32,0	50,0	77,5	190,0	95,0	190,0	95,0
80	65	62,0	66,0	91,0	216,0	108,0	216,0	108,0
	80	62,0	81,0	106,0	254,0	127,0	254,0	127,0
100	100	76,0	100,0	130,0	305,0	152,5	305,0	152,5

MG = Membrangröße  
Maße in mm

1) **Anschlussart**

Code E1: Aseptik-Nutklemmstutzen DIN 11864-NKS, für Rohr DIN 11866 Reihe A und EN 10357 Serie A, Baulänge FTF EN 558 Reihe 7, Baulänge nur bei Gehäuseform D  
Code E2: Aseptik-Bundklemmstutzen DIN 11864-BKS, für Rohr DIN 11866 Reihe A und EN 10357 Serie A, Baulänge FTF EN 558 Reihe 7, Baulänge nur bei Gehäuseform D

2) **Werkstoff Ventilkörper**

Code 40: 1.4435 (F316L), Schmiedekörper  
Code 42: 1.4435 (BN2), Schmiedekörper, Δ Fe < 0,5 %  
Code 44: 1.4539 / UNS N08904, Vollmaterial  
Code F4: 1.4539 / UNS N08904, Schmiedekörper  
Code A3: 2.4602, Vollmaterial Alloy 22, (NiCr21Mo14W)

Werkstoff Code F4 nur bis MG 50, ab MG 80 Werkstoff Code 44.

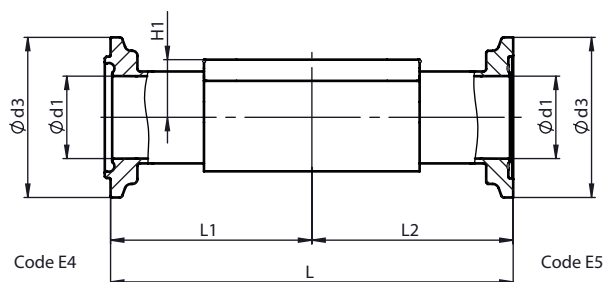
**Aseptik-Clamp DIN, Reihe B (Code E4, E5)<sup>1)</sup>, Schmiedekörper (Code 40, 42, F4), Vollmaterial (Code 44, A3)<sup>2)</sup>, Gehäuseform D**

MG	DN	H1	Ød1	Ød3	Anschlussart (Code)			
					E4		E5	
					L	L1, L2	L	L1, L2
8	8	8,5	10,3	34,0	88,9	44,5	88,9	44,5
10	10	12,5	14,0	34,0	108,0	54,0	108,0	54,0
	15	12,5	18,1	34,0	108,0	54,0	108,0	54,0
25	15	19,0	18,1	34,0	108,0	54,0	108,0	54,0
	20	19,0	23,7	50,5	117,0	58,5	117,0	58,5
	25	19,0	29,7	50,5	127,0	63,5	127,0	63,5
40	32	26,0	38,4	64,0	146,0	73,0	146,0	73,0
	40	26,0	44,3	64,0	159,0	79,5	159,0	79,5
50	50	32,0	56,3	91,0	190,0	95,0	190,0	95,0
80	65	62,0	72,1	106,0	216,0	108,0	216,0	108,0
	80	62,0	84,3	130,0	254,0	127,0	254,0	127,0

MG = Membrangröße

Maße in mm

1) **Anschlussart**

Code E4: Aseptik-Nutklemmstutzen DIN 11864-NKS, für Rohr DIN 11866 Reihe B und EN ISO 1127, Baulänge FTF EN 558 Reihe 7, Baulänge nur bei Gehäuseform D

Code E5: Aseptik-Bundklemmstutzen DIN 11864-BKS, für Rohr DIN 11866 Reihe B und EN ISO 1127, Baulänge FTF EN 558 Reihe 7, Baulänge nur bei Gehäuseform D

2) **Werkstoff Ventilkörper**

Code 40: 1.4435 (F316L), Schmiedekörper

Code 42: 1.4435 (BN2), Schmiedekörper,  $\Delta Fe < 0,5 \%$ 

Code 44: 1.4539 / UNS N08904, Vollmaterial

Code F4: 1.4539 / UNS N08904, Schmiedekörper

Code A3: 2.4602, Vollmaterial Alloy 22, (NiCr21Mo14W)

Werkstoff Code F4 nur bis MG 50, ab MG 80 Werkstoff Code 44.

## Abmessungen

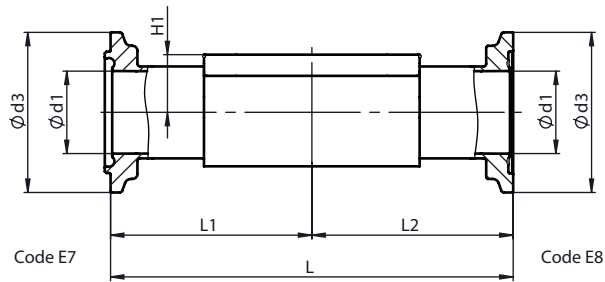

### Aseptik-Clamp DIN, Reihe C (Code E7, E8)<sup>1)</sup>, Schmiedekörper (Code 40, 42, F4), Vollmaterial (Code 44, A3)<sup>2)</sup>, Gehäuseform D

MG	DN	H1	Ød1	Ød3	Anschlussart (Code)			
					E7		E8	
					L	L1, L2	L	L1, L2
8	15	8,5	9,4	34,0	88,9	44,5	88,9	44,5
10	15	12,5	9,4	34,0	108,0	54,0	108,0	54,0
	20	12,5	15,8	34,0	108,0	54,0	108,0	54,0
25	15	19,0	9,4	34,0	108,0	54,0	108,0	54,0
	20	19,0	15,8	34,0	117,0	58,5	117,0	58,5
	25	19,0	22,1	50,5	127,0	63,5	127,0	63,5
40	40	26,0	34,8	64,0	159,0	79,5	159,0	79,5
50	50	32,0	47,5	77,5	190,0	95,0	190,0	95,0
	65	32,0	60,2	91,0	216,0	108,0	216,0	108,0
80	65	62,0	60,2	91,0	216,0	108,0	216,0	108,0
	80	62,0	72,9	106,0	254,0	127,0	254,0	127,0
100	100	76,0	97,38	130,0	305,0	152,5	305,0	152,5

MG = Membrangröße

Maße in mm

#### 1) Anschlussart

Code E7: Aseptik-Nutklemmstutzen DIN 11864-NKS, für Rohr DIN 11866 Reihe C / ASME BPE, Baulänge FTF EN 558 Reihe 7, Baulänge nur bei Gehäuseform D & F

Code E8: Aseptik-Bundklemmstutzen DIN 11864-BKS, für Rohr DIN 11866 Reihe C / ASME BPE, Baulänge FTF EN 558 Reihe 7, Baulänge nur bei Gehäuseform D & F

#### 2) Werkstoff Ventilkörper

Code 40: 1.4435 (F316L), Schmiedekörper

Code 42: 1.4435 (BN2), Schmiedekörper,  $\Delta$  Fe < 0,5 %

Code 44: 1.4539 / UNS N08904, Vollmaterial

Code F4: 1.4539 / UNS N08904, Schmiedekörper

Code A3: 2.4602, Vollmaterial Alloy 22, (NiCr21Mo14W)

Werkstoff Code F4 nur bis MG 50, ab MG 80 Werkstoff Code 44.

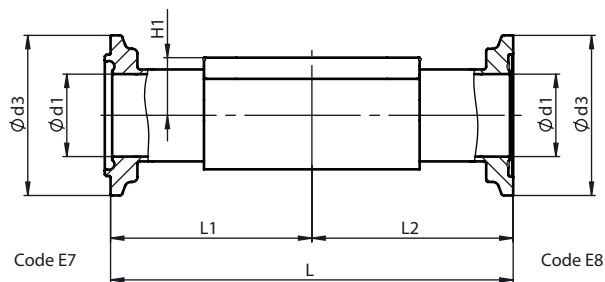
**Aseptik-Clamp DIN, Reihe C (Code E7, E8)<sup>1)</sup>, Schmiedekörper (Code 40)<sup>2)</sup>, Gehäuseform F**

MG	DN	H1	Ød1	Ød3	Anschlussart (Code)			
					E7		E8	
					L	L1, L2	L	L1, L2
80	65	43,0	60,2	91,0	216,0	108,0	216,0	108,0
	80	43,0	72,9	106,0	254,0	127,0	254,0	127,0
100	100	60,0	97,38	130,0	305,0	152,5	305,0	152,5

MG = Membrangröße

Maße in mm

1) **Anschlussart**

Code E7: Aseptik-Nutklemmstutzen DIN 11864-NKS, für Rohr DIN 11866 Reihe C / ASME BPE, Baulänge FTF EN 558 Reihe 7, Baulänge nur bei Gehäuseform D &amp; F

Code E8: Aseptik-Bundklemmstutzen DIN 11864-BKS, für Rohr DIN 11866 Reihe C / ASME BPE, Baulänge FTF EN 558 Reihe 7, Baulänge nur bei Gehäuseform D &amp; F

2) **Werkstoff Ventilkörper**

Code 40: 1.4435 (F316L), Schmiedekörper



GEMÜ Gebr. Müller Apparatebau GmbH & Co. KG  
Gert-Müller-Platz 1 D-74635 Kupferzell  
Tel. +49 (0)7940 123-0 · info@gemue.de  
www.gemu-group.com