

GEMÜ 650 BioStar

Vanne à membrane à commande pneumatique



Caractéristiques

- Structure compacte adaptée aux espaces très exigus
- Compatible avec les cycles de CIP/SIP
- Autoclavable, en fonction de la version
- Échappement spécifique contrôlé disponible en option
- Nombreuses possibilités d'adaptation de composants à monter et d'accessoires
- Version selon ATEX disponible sur demande

Description

La vanne à membrane 2/2 voies GEMÜ 650 BioStar, à commande pneumatique, dispose d'un actionneur à piston en inox. La vanne est conçue pour les applications stériles. Tous les composants de l'actionneur sont en inox (excepté les joints). Pour les tailles de membrane 80 et 100, les ressorts de pression sont en acier revêtu époxy. Les fonctions de commande proposées sont « Normalement fermée (NF) », « Normalement ouverte (NO) » et « Double effet (DE) ». Un indicateur optique de position est intégré de série.

Détails techniques

- **Température du fluide:** -30 à 130 °C
- **Température de stérilisation:** max. 150 °C
- **Température ambiante:** -20 à 60 °C
- **Pression de service :** 0 à 10 bars
- **Diamètres nominaux :** DN 4 à 150
- **Formes de corps :** Configuration de soudage | Corps à passage en ligne | Corps de la vanne du réservoir | Corps en T | Corps multivoies | i-corps
- **Types de raccordement :** Bride | Clamp | Embout | Filetage
- **Normes de raccordement:** ANSI | ASME | BS | DIN | EN | ISO | JIS | SMS
- **Matériaux du corps:** (316L), matériau forgé | (904L), matériau forgé | , matériau de moulage de précision | , matériau de moulage de précision avec revêtement PFA | 1.4408, inox de fonderie | 1.4435 (316L), bloc usiné | 1.4435 (BN2), inox forgé | 3.7035, bloc usiné en titane
- **Matériaux de membrane :** EPDM | FKM | PTFE / PVDF / EPDM | PTFE/EPDM
- **Conformités:** 3A | ATEX | BSE/TSE | CRN | EAC | EHEDG | FDA | FMEDA | Oxygène | Règlement (CE) N° 1935/2004 | Règlement (CE) N° 2023/2006 | Règlement (UE) n° 10/2011 | SIL | TA-Luft | USP

Données techniques en fonction de la configuration respective



Webcode: GW-650



Description du produit

Conception

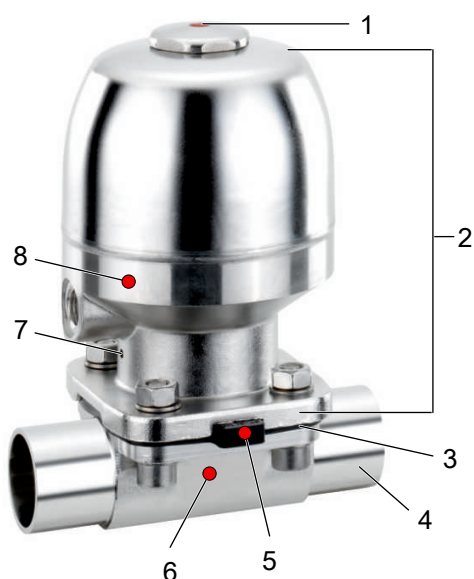

Repère	Désignation	Matériaux
1	Indicateur optique de position	PP rouge Inox (à partir de la taille de membrane 80 en fonction de commande 2 et 3)
2	Actionneur à piston	Inox
3	Membrane	EPDM PTFE/EPDM (une pièce, deux pièces) PTFE/PVDF/EPDM (trois pièces)
4	Corps de vanne	1.4408, inox de fonderie 1.4408, revêtu PFA 1.4435, inox de fonderie 1.4435 (F316L), corps forgé 1.4435 (F316L), bloc usiné 1.4435 (BN2), corps forgé, Δ Fe < 0,5 % 1.4435 (BN2), bloc usiné, Δ Fe < 0,5 % 1.4539, corps forgé 1.4539, bloc usiné 2.4602, bloc usiné Alloy 22 3.7035, titane
5	Puce RFID CONEXO membrane (voir informations sur Conexo)	
6	Puce RFID CONEXO corps (voir informations sur Conexo)	
7	Perçage de fuite*	
8	Puce RFID CONEXO actionneur (voir informations sur Conexo)	

* De façon générale, le perçage de fuite est orienté dans le sens de la tuyauterie.

Remarque : la rehausse contient un perçage de fuite conçu pour la détection visible d'un dégagement de fluide en cas de fuite ou de rupture de la membrane. Le fluide qui se dégage est évacué vers l'extérieur par le perçage de fuite. Le perçage de fuite est conçu dans le sens de la tuyauterie.

GEMÜ CONEXO

L'interaction entre des composants de vanne dotés de puces RFID et l'infrastructure informatique correspondante procure un renforcement actif de la sécurité de process.



Ceci permet d'assurer, grâce aux numéros de série, une parfaite traçabilité de chaque vanne et de chaque composant de vanne important, tel que le corps, l'actionneur, la membrane et même les composants d'automatisation, dont les données sont par ailleurs lisibles à l'aide du lecteur RFID, le CONEXO Pen. La CONEXO App, qui peut être installée sur des terminaux mobiles, facilite et améliore le processus de qualification de l'installation et rend le processus d'entretien plus transparent tout en permettant de mieux le documenter. Le technicien de maintenance est activement guidé dans le plan de maintenance et a directement accès à toutes les informations relatives aux vannes, comme les relevés de contrôle et les historiques de maintenance. Le portail CONEXO, l'élément central, permet de collecter, gérer et traiter l'ensemble des données.

Vous trouverez des informations complémentaires sur GEMÜ CONEXO à l'adresse :

www.gemu-group.com/conexo

Commande

GEMÜ Conexo doit être commandé séparément avec l'option de commande « CONEXO ».

Configurations possibles

Les combinaisons qui ne sont pas mentionnées parmi les configurations possibles peuvent être vérifiées via le configurateur dans la boutique en ligne GEMÜ.

Configuration possible des états de surface

États de surface intérieure pour les corps forgés et les corps de bloc usinés ¹⁾

Surfaces intérieures en contact avec le fluide	Polies mécaniquement ²⁾		Électropolies	
	Classe d'hygiène DIN 11866	Code	Classe d'hygiène DIN 11866	Code
Ra ≤ 0,80 µm	H3	1502	HE3	1503
Ra ≤ 0,60 µm	-	1507	-	1508
Ra ≤ 0,40 µm	H4	1536	HE4	1537
Ra ³⁾ ≤ 0,25 µm	H5	1527	HE5	1516

Surfaces intérieures en contact avec le fluide selon ASME BPE 2016 ⁴⁾	Polies mécaniquement ²⁾		Électropolies	
	Désignation de surface ASME BPE	Code	Désignation de surface ASME BPE	Code
Ra Max. = 0,76 µm	SF3	SF3	-	-
Ra Max. = 0,64 µm	SF2	SF2	SF6	SF6
Ra Max. = 0,51 µm	SF1	SF1	SF5	SF5
Ra Max. = 0,38 µm	-	-	SF4	SF4

États de surface intérieure pour les corps en inox de fonderie

Surfaces intérieures en contact avec le fluide	Polies mécaniquement ²⁾	
	Classe d'hygiène DIN 11866	Code
Ra ≤ 6,30 µm	-	1500
Ra ≤ 0,80 µm	H3	1502
Ra ⁵⁾ ≤ 0,60 µm	-	1507

Ra selon DIN EN ISO 4288 et ASME B46.1

- 1) Dans des cas particuliers, les états de surface des corps de vanne réalisés suivant les spécifications du client peuvent être restreints.
- 2) Ou toute autre finition de surface permettant d'atteindre la valeur Ra (selon ASME BPE).
- 3) La plus petite valeur Ra possible pour un diamètre interne du tuyau < 6 mm est de 0,38 µm.
- 4) En cas d'utilisation de ces surfaces, les corps portent des marquages conformes aux prescriptions de l'ASME BPE. Les surfaces sont uniquement disponibles pour les corps de vanne réalisés avec des matériaux (par ex. matériau GEMÜ code 40, 41, F4, 44) et des raccords (par ex. raccord GEMÜ code 59, 80, 88) selon ASME BPE.
- 5) Impossible pour GEMÜ code de raccordement 59, DN 8 et GEMÜ code de raccordement 0, DN 4.

Configuration possible du corps de vanne**Embout**

MG	DN	Forme de corps D																		
		Code raccordement ¹⁾																		
		0	16	17			18	35		36		37			55					
		Code matériau ²⁾																		
		C3	40, 42, F4, A1, A3	40, 42, F4, A1, A3	C3	40, 42, A1, A3	F4	44	40, 42, F4, A1, A3	40, 42, A1, A3	F4	44	40, 42, A1, A3	F4	44	C3	40, 42, A1, A3	F4	44	40, 42, F4, A1, A3
8	4	X	X	-	-	-	-	-	-	-	-	-	-	-	-	-	-	-	-	-
	6	-	-	-	X	X	X	-	-	-	-	-	X	X	-	-	-	-	-	-
	8	-	-	-	X	X	X	-	-	-	-	-	X	X	-	-	-	-	-	X
	10	-	-	X	X	X	X	-	X	-	-	-	-	-	-	-	-	-	-	X
	15	-	-	-	-	-	-	-	-	-	-	-	-	-	-	-	-	-	-	X
10	10	-	-	X	X	X	X	-	X	-	-	-	X	X	-	-	-	-	-	X
	15	-	X	X	X	X	X	-	X	-	-	-	X	X	-	-	-	-	-	X
	20	-	-	-	-	-	-	-	-	-	-	-	-	-	-	-	-	-	-	X
25	15	-	X	X	X	X	X	-	X	-	-	-	X	X	-	-	-	-	-	-
	20	-	X	X	X	X	X	-	X	-	-	-	X	X	-	-	-	-	-	X
	25	-	X	X	X	X	X	-	X	X	X	-	X	X	-	X	X	X	-	-
40	32	-	X	X	X	X	X	-	X	X	X	-	X	X	-	-	X	X	-	-
	40	-	X	X	X	X	X	-	X	X	X	-	X	X	-	X	X	X	-	-
50	50	-	X	X	X	X	X	-	X	X	X	-	X	X	-	X	X	X	-	-
	65	-	-	-	-	-	-	-	-	X	X	-	-	-	-	-	X	X	-	-
80	65	-	-	-	-	X	-	X	-	X	-	X	X	-	X	-	X	-	X	-
	80	-	-	-	-	X	-	X	-	X	-	X	X	-	X	-	X	-	X	-
100	100	-	-	-	-	X	-	X	-	X	-	X	X	-	X	-	X	-	X	-

MG = taille de membrane

X = Standard

1) Type de raccordement

Code 0 : Raccord DIN

Code 16 : Raccords DIN EN 10357 série B (édition 2014 ; anciennement DIN 11850 série 1)

Code 17 : Embout EN 10357 série A / DIN 11866 série A auparavant DIN 11850 série 2

Code 18 : Raccord DIN 11850 série 3

Code 35 : Raccord JIS-G 3447

Code 36 : Raccord JIS-G 3459 Schedule 10s

Code 37 : Raccord SMS 3008

Code 55 : Raccords BS 4825, partie 1

2) Matériau du corps de vanne

Code 40 : 1.4435 (F316L), inox forgé

Code 42 : 1.4435 (BN2), inox forgé, Δ Fe < 0,5 %

Code 44 : 1.4539 / UNS N08904, bloc usiné

Code C3 : 1.4435, inox de fonderie

Code F4 : 1.4539 / UNS N08904, inox forgé

Code A1 : 3.7035, titane

Code A3 : 2.4602, bloc usiné Alloy 22, (NiCr21Mo14W)

Configurations possibles

MG	DN	Forme de corps D																		
		Code raccordement ¹⁾																		
		59			60			63			64			65						
		Code matériau ²⁾																		
		C3	40, 42, A1, A3	F4	44	41, 43	C3	40, 42, A1, A3	F4	44	40, 42, A1, A3	F4	44	40, 42, A1, A3	F4	44	40, 42, A1, A3	F4	44	
8	4	-	-	-	-	-	-	-	-	-	-	-	-	-	-	-	-	-	-	-
	6	-	-	-	-	-	-	X	X	-	X	X	-	-	-	-	X	X	-	-
	8	X	X	X	-	-	X	X	X	-	X	X	-	-	-	-	X	X	-	-
	10	X	X	X	-	-	-	-	-	-	-	-	-	-	-	-	-	-	-	-
	15	X	X	X	-	-	-	-	-	-	-	-	-	-	-	-	-	-	-	-
10	10	-	X	X	-	-	X	X	X	-	X	X	-	-	-	-	X	X	-	-
	15	-	X	X	-	-	X	X	X	-	X	X	-	X	X	-	X	X	-	-
	20	X	X	X	-	-	-	-	-	-	-	-	-	-	-	-	-	-	-	-
25	15	-	-	-	-	-	X	X	X	-	X	X	-	X	X	-	X	X	-	-
	20	X	X	X	-	-	X	X	X	-	X	X	-	X	X	-	X	X	-	-
	25	X	X	X	-	-	X	X	X	-	X	X	-	X	X	-	X	X	-	-
40	32	-	-	-	-	-	X	X	X	-	X	X	-	X	X	-	X	X	-	-
	40	X	X	X	-	-	X	X	X	-	X	X	-	X	X	-	X	X	-	-
50	50	X	X	X	-	-	X	X	X	-	X	X	-	X	X	-	X	X	-	-
	65	-	X	X	-	-	-	-	-	-	-	-	-	-	-	-	-	-	-	-
80	65	-	X	-	X	-	-	X	-	X	X	-	X	X	-	X	X	-	X	
	80	-	X	-	X	-	-	X	-	X	X	-	X	X	-	X	X	-	X	
100	100	-	X	-	X	-	-	X	-	X	X	-	X	X	-	X	X	-	X	
150	150	-	-	-	-	X	-	-	-	-	-	-	-	-	-	-	-	-	-	

MG = taille de membrane

X = Standard

1) Type de raccordement

Code 59 : Embout ASME BPE / DIN EN 10357 série C (à partir de l'édition 2022) / DIN 11866 série C

Code 60 : Embout ISO 1127 / DIN EN 10357 série C (édition 2014) / DIN 11866 série B

Code 63 : Raccords ANSI/ASME B36.19M Schedule 10s

Code 64 : Raccords ANSI/ASME B36.19M Schedule 5s

Code 65 : Raccord ANSI/ASME B36.19M Schedule 40s

2) Matériau du corps de vanne

Code 40 : 1.4435 (F316L), inox forgé

Code 42 : 1.4435 (BN2), inox forgé, Δ Fe < 0,5 %

Code 44 : 1.4539 / UNS N08904, bloc usiné

Code C3 : 1.4435, inox de fonderie

Code F4 : 1.4539 / UNS N08904, inox forgé

Code A1 : 3.7035, titane

Code A3 : 2.4602, bloc usiné Alloy 22, (NiCr21Mo14W)

MG	DN	Forme de corps F
		Code raccordement ¹⁾
		59
		Code matériau ²⁾
		40
80	65	X
	80	X
100	100	X

MG = taille de membrane

X = Standard

1) **Type de raccordement**

Code 59 : Embout ASME BPE / DIN EN 10357 série C (à partir de l'édition 2022) / DIN 11866 série C

2) **Matériau du corps de vanne**

Code 40 : 1.4435 (F316L), inox forgé

Raccord à visser

MG	DN	Forme de corps D		
		Code raccordement ¹⁾		
		1	1L	6, 6K
		Code matériau ²⁾		
		37		40, 42, A3
8	8	X	-	-
	10	-	-	W
10	10	-	-	W
	12	X	-	-
	15	X	X	W
25	15	X	-	W
	20	X	-	W
	25	X	-	W
40	32	X	-	W
	40	X	-	W
50	50	X	-	W
80	65	-	-	W
	80	-	-	W
100	100	-	-	W

MG = taille de membrane

X = Standard

W = construction soudée

1) Type de raccordement

Code 1 : Orifice taraudé DIN ISO 228

Code 1L : Orifice taraudé DIN ISO 228 Longueur du corps (FTF) : 75mm

Code 6 : Raccord fileté DIN 11851

Code 6K : Raccord conique et écrou d'accouplement DIN 11851

2) Matériau du corps de vanne

Code 37 : 1.4408, inox de fonderie

Code 40 : 1.4435 (F316L), inox forgé

Code 42 : 1.4435 (BN2), inox forgé, $\Delta Fe < 0,5 \%$

Code A3 : 2.4602, bloc usiné Alloy 22, (NiCr21Mo14W)

Bride

MG	DN	Forme de corps D							
		Code raccordement ¹⁾							
		8		34	38	39			
		Code matériau ²⁾							
		C3	39	40, 42, A1, A3	39	39	C3	39	40, 42, A1, A3
25	15	W	X	W	X	-	W	X	W
	20	W	X	W	X	X	W	X	W
	25	W	X	W	X	X	W	X	W
40	32	W	X	W	X	-	W	X	W
	40	W	X	W	X	X	W	X	W
50	50	W	X	W	X	X	W	X	W
	65	-	X	-	-	X	-	X	-
80	65	-	-	W	-	-	-	-	W
	80	-	X	W	-	X	-	X	W
100	100	-	X	W	-	X	-	X	W

MG = taille de membrane

X = Standard

W = construction soudée

1) Type de raccordement

Code 8 : Bride EN 1092, PN 16, forme B, dimensions face-à-face FAF EN 558 série 1, ISO 5752, série de base 1, dimensions uniquement pour forme de corps D

Code 34 : Bride JIS B2220, 10K, RF, Longueur FTF EN 558 série 1, ISO 5752, série de base 1, Longueur uniquement pour boîtier de forme D

Code 38 : Bride ANSI Class 150 RF, dimensions face-à-face FAF MSS SP-88, dimensions uniquement pour forme de corps D

Code 39 : Bride ANSI Class 125/150 RF, dimensions face-à-face FAF EN 558 série 1, ISO 5752, série de base 1, dimensions uniquement pour forme de corps D

2) Matériau du corps de vanne

Code 39 : 1.4408, revêtement PFA

Code 40 : 1.4435 (F316L), inox forgé

Code 42 : 1.4435 (BN2), inox forgé, Δ Fe < 0,5 %

Code C3 : 1.4435, inox de fonderie

Code A1 : 3.7035, titane

Code A3 : 2.4602, bloc usiné Alloy 22, (NiCr21Mo14W)

Clamp**Forme de corps D**

MG	DN	Forme de corps D													
		Code raccordement ¹⁾													
		80			82			84		86		88			
		Code matériau ²⁾													
		40, 42, A1, A3	F4	44	40, 42, A1, A3	F4	44	40, 42, A1, A3	F4	40, 42, A1, A3	F4	40, 42, A1, A3	F4	41, 43	44
8	6	-	-	-	K	K	-	-	-	-	-	-	-	-	-
	8	K	K	-	K	K	-	-	-	-	-	-	-	-	-
	10	K	K	-	-	-	-	-	-	W	W	-	-	-	-
	15	K	K	-	-	-	-	W	W	-	-	W	W	-	-
10	10	K	W	-	K	W	-	-	-	W	W	-	-	-	-
	15	K	W	-	W	W	-	K	W	W	W	K	W	-	-
	20	K	W	-	-	-	-	K	W	-	-	K	W	-	-
25	15	-	-	-	W	W	-	K	K	W	W	-	-	-	-
	20	K	K	-	K	W	-	K	K	W	W	K	K	-	-
	25	K	W	-	K	W	-	-	-	W	W	K	W	-	-
40	32	-	-	-	W	W	-	-	-	W	W	-	-	-	-
	40	K	K	-	W	W	-	-	-	W	W	K	K	-	-
50	50	K	K	-	W	W	-	-	-	W	W	K	K	-	-
	65	W	W	-	-	-	-	-	-	-	-	W	W	-	-
80	65	K	-	K	K	-	K	-	-	K	-	K	-	-	K
	80	K	-	K	W	-	W	-	-	W	-	K	-	-	K
100	100	W	-	W	W	-	W	-	-	W	-	W	-	-	W
150	150	-	-	-	-	-	-	-	-	-	-	-	-	W	-

MG = taille de membrane

K = Raccords usinés dans la masse (pas de soudure)

W = construction soudée

1) Type de raccordement

Code 80 : Clamp ASME BPE, dimensions face-à-face FAF ASME BPE, dimensions uniquement pour forme de corps D & F

Code 82 : Clamp DIN 32676 série B, longueur FTF EN 558 série 7, longueur uniquement pour boîtier de forme D

Code 84 : Clamp pour tube BS 4825 partie 1, DN 15 et DN 20, clamp diamètre extérieur 25,0 mm, dimensions face-à-face FAF uniquement pour forme de corps D selon EN 558 série 7

Code 86 : Clamp DIN 32676 série A

Code 88 : Clamp ASME BPE, pour tube ASME BPE, dimensions face-à-face FAF EN 558 série 7, dimensions uniquement pour forme de corps D & F

2) Matériau du corps de vanne

Code 40 : 1.4435 (F316L), inox forgé

Code 41 : 1.4435 (316L), bloc usiné

Code 42 : 1.4435 (BN2), inox forgé, Δ Fe < 0,5 %Code 43 : 1.4435 (BN2), bloc usiné, Δ Fe < 0,5 %

Code 44 : 1.4539 / UNS N08904, bloc usiné

Code F4 : 1.4539 / UNS N08904, inox forgé

Code A1 : 3.7035, titane

Code A3 : 2.4602, bloc usiné Alloy 22, (NiCr21Mo14W)

MG	DN	Forme de corps D																	
		Code raccordement ¹⁾																	
		8A			8E			8F		8H		8P			8T				
		Code matériau ²⁾																	
		40, 42	F4	44	40, 42, A1, A3	F4	44	40, 42, A1, A3	F4	40, 42	F4	40, 42, A1, A3	F4	44	40, 42, A1, A3	F4	44	41, 43	
8	6	K	K	-	-	-	-	-	-	-	-	-	-	-	-	-	-	-	
	8	K	K	-	-	-	-	-	-	W	W	K	K	-	-	-	-	-	
	10	W	W	-	-	-	-	-	-	-	-	K	K	-	-	-	-	-	
	15	-	-	-	-	-	-	-	-	-	-	K	K	-	W	W	-	-	
10	10	K	W	-	-	-	-	-	-	K	W	K	W	-	-	-	-	-	
	15	K	W	-	-	-	-	-	-	K	W	K	W	-	K	W	-	-	
	20	-	-	-	-	-	-	-	-	-	-	K	W	-	K	W	-	-	
25	15	K	K	-	-	-	-	-	-	K	W	-	-	-	-	-	-	-	
	20	K	K	-	-	-	-	-	-	-	-	K	K	-	K	K	-	-	
	25	K	W	-	K	W	-	K	W	-	-	K	W	-	K	W	-	-	
40	32	K	K	-	K	K	-	K	K	-	-	-	-	-	-	-	-	-	
	40	K	K	-	K	K	-	K	K	-	-	K	K	-	K	K	-	-	
50	50	K	K	-	K	K	-	K	K	-	-	K	K	-	K	K	-	-	
	65	-	-	-	W	W	-	W	W	-	-	W	W	-	W	W	-	-	
80	65	K	-	K	K	-	K	K	-	-	-	K	-	K	K	-	K	-	
	80	W	-	W	K	-	K	K	-	-	-	K	-	K	K	-	K	-	
100	100	W	-	W	W	-	W	W	-	-	-	W	-	W	W	-	W	-	
150	150	-	-	-	-	-	-	-	-	-	-	-	-	-	-	-	-	-	W

MG = taille de membrane

K = Raccords usinés dans la masse (pas de soudure)

W = construction soudée

1) Type de raccordement

Code 8A : Clamp DIN 32676 série A, Longueur FTF selon EN 558 série 7, Longueur uniquement pour boîtier de forme D

Code 8E : Clamp ISO 2852 for tube ISO 2037, Clamp SMS 3017 for tube SMS 3008 Length FTF EN 558 series 7, Length only for case shape D

Code 8F : Clamp IDF/ISO, pour tube JIS-G 3447 dimensions face-à-face FAF EN 558 série 7, dimensions uniquement pour forme de corps D

Code 8H : Clamp IDF/ISO, pour tube JIS-G 3459 dimensions face-à-face FAF EN 558 série 7, dimensions uniquement pour forme de corps D

Code 8P : Clamp DIN 32676 série C, dimensions face-à-face FAF ASME BPE, dimensions uniquement pour forme de corps D & F

Code 8T : Clamp DIN 32676 série C, dimensions face-à-face FAF EN 558 série 7, dimensions uniquement pour forme de corps D & F

2) Matériau du corps de vanne

Code 40 : 1.4435 (F316L), inox forgé

Code 41 : 1.4435 (316L), bloc usiné

Code 42 : 1.4435 (BN2), inox forgé, Δ Fe < 0,5 %

Code 43 : 1.4435 (BN2), bloc usiné, Δ Fe < 0,5 %

Code 44 : 1.4539 / UNS N08904, bloc usiné

Code F4 : 1.4539 / UNS N08904, inox forgé

Code A1 : 3.7035, titane

Code A3 : 2.4602, bloc usiné Alloy 22, (NiCr21Mo14W)

Configurations possibles

MG	DN	Forme de corps F	
		Code raccordement ¹⁾	
		80, 8P	88, 8T
		Code matériau ²⁾	
		40	40
80	65	W	W
	80	W	W
100	100	W	W

MG = taille de membrane

K = Raccords usinés dans la masse (pas de soudure)

W = construction soudée

1) Type de raccordement

Code 80 : Clamp ASME BPE, dimensions face-à-face FAF ASME BPE, dimensions uniquement pour forme de corps D & F

Code 88 : Clamp ASME BPE, pour tube ASME BPE, dimensions face-à-face FAF EN 558 série 7, dimensions uniquement pour forme de corps D & F

Code 8P : Clamp DIN 32676 série C, dimensions face-à-face FAF ASME BPE, dimensions uniquement pour forme de corps D & F

Code 8T : Clamp DIN 32676 série C, dimensions face-à-face FAF EN 558 série 7, dimensions uniquement pour forme de corps D & F

2) Matériau du corps de vanne

Code 40 : 1.4435 (F316L), inox forgé

Raccords aseptiques

MG	DN	Forme de corps D								
		Code raccordement ¹⁾								
		Bride			Raccord à visser			Clamp		
		A1, A2	A4, A5	A7, A8	C1, C2	C4, C5	C7, C8	E1, E2	E4, E5	E7, E8
Code matériau ²⁾										
40, 42, 44, F4, A3										
8	8	-	X	-	-	X	-		X	-
	10	X	-	-	X	-	-	X	-	-
	15	-	-	X	-	-	X	-	-	X
10	10	X	X	-	X	X	-	X	X	-
	15	X	X	X	X	X	X	X	X	X
	20	-	-	X	-	-	X	-	-	X
25	15	X	X	X	X	X	X	X	X	X
	20	X	X	X	X	X	X	X	X	X
	25	X	X	X	X	X	X	X	X	X

MG = taille de membrane

X = Standard

1) Type de raccordement

Code A1 : Bride à rainure aseptique DIN 11864-NF, pour tube DIN 11866 serie A et EN 10357 serie A, longueur FTF EN 558 serie 1, longueur uniquement pour boîtier de forme D

Code A2 : Bride aseptique DIN 11864-BF, pour tube DIN 11866 serie A et EN 10357 serie A, longueur FTF EN 558 serie 1, longueur uniquement pour boîtier de forme D

Code A4 : Bride à rainure aseptique DIN 11864-NF, pour tube DIN 11866 serie B et EN ISO 1127, longueur FTF EN 558 serie 1, longueur uniquement pour boîtier de forme D

Code A5 : Bride aseptique DIN 11864-BF, pour tube DIN 11866 serie B et EN ISO 1127 Longueur FTF EN 558 serie 1, longueur uniquement pour boîtier de forme D

Code A7 : Bride rainurée aseptique DIN 11864-NF, pour tube DIN 11866 série C et ASME BPE, dimensions face-à-face FAF EN 558 série 1, dimensions uniquement pour forme de corps D & F

Code A8 : Bride plate aseptique DIN 11864-BF, pour tube DIN 11866 série C et ASME BPE, dimensions face-à-face FAF EN 558 série 1, dimensions uniquement pour forme de corps D & F

Code C1 : Raccord fileté aseptique DIN 11864-GS, pour tube DIN 11866 serie A et EN 10357 serie A

Code C2 : Raccord aseptique avec écrou à rainure DIN 11864-BS, pour tube DIN 11866 série A et EN 10357 série A

Code C4 : Raccord fileté aseptique DIN 11864-GS, pour tube DIN 11866 serie B et EN ISO 1127

Code C5 : Raccord aseptique avec écrou à rainure DIN 11864-BS, pour tube DIN 11866 serie B et EN ISO 1127

Code C7 : Raccord fileté aseptique DIN 11864-GS, pour tube DIN 11866 serie C et ASME BPE

Code C8 : Raccord aseptique avec écrou à rainure DIN 11864-BS, pour tube DIN 11866 serie C et ASME BPE

Code E1 : Raccord à rainure aseptique DIN 11864-NKS, pour tube DIN 11866 serie A et EN 10357 serie A, longueur FTF EN 558 serie 7, longueur uniquement pour boîtier de forme D

Code E2 : Raccord aseptique à collerette DIN 11864-BKS, pour tube DIN 11866 serie A et EN 10357 serie A, longueur FTF EN 558 serie 7, longueur uniquement pour boîtier de forme D

Code E4 : Raccord à rainure aseptique DIN 11864-NKS, pour tube DIN 11866 serie B et EN ISO 1127, longueur FTF EN 558 serie 7, longueur uniquement pour boîtier de forme D

Code E5 : Raccord aseptique à collerette DIN 11864-BKS, pour tube DIN 11866 serie B et EN ISO 1127, longueur FTF EN 558 serie 7, longueur uniquement pour boîtier de forme D

Code E7 : Embout de serrage cannelé aseptique DIN 11864-NKS, pour tube DIN 11866 série C / ASME BPE, dimensions face-à-face FAF EN 558 série 7, dimensions uniquement pour forme de corps D & F

Code E8 : Embout de serrage à plat aseptique DIN 11864-BKS, pour tube DIN 11866 série C / ASME BPE, dimensions face-à-face FAF EN 558 série 7, dimensions uniquement pour forme de corps D & F

2) Matériau du corps de vanne

Code 40 : 1.4435 (F316L), inox forgé

Code 42 : 1.4435 (BN2), inox forgé, Δ Fe < 0,5 %

Code 44 : 1.4539 / UNS N08904, bloc usiné

Code F4 : 1.4539 / UNS N08904, inox forgé

Code A3 : 2.4602, bloc usiné Alloy 22, (NiCr21Mo14W)

Configurations possibles

MG	DN	Forme de corps D								
		Code raccordement ¹⁾								
		Bride			Raccord à visser			Clamp		
		A1, A2	A4, A5	A7, A8	C1, C2	C4, C5	C7, C8	E1, E2	E4, E5	E7, E8
Code matériau ²⁾ 40, 42, 44, F4, A3										
40	32	X	X	-	X	X	-	X	X	-
	40	X	X	X	X	X	X	X	X	X
50	50	X	X	X	X	X	X	X	X	X
	65	-	-	X	-	-	X	-	-	X
80	65	X	X	X	X	X	X	X	X	X
	80	X	X	X	X	X	X	X	X	X
100	100	X	X	X	X	-	X	X	-	X

MG = taille de membrane

X = Standard

1) Type de raccordement

Code A1 : Bride à rainure aseptique DIN 11864-NF, pour tube DIN 11866 série A et EN 10357 série A, longueur FTF EN 558 série 1, longueur uniquement pour boîtier de forme D

Code A2 : Bride aseptique DIN 11864-BF, pour tube DIN 11866 série A et EN 10357 série A, longueur FTF EN 558 série 1, longueur uniquement pour boîtier de forme D

Code A4 : Bride à rainure aseptique DIN 11864-NF, pour tube DIN 11866 série B et EN ISO 1127, longueur FTF EN 558 série 1, longueur uniquement pour boîtier de forme D

Code A5 : Bride aseptique DIN 11864-BF, pour tube DIN 11866 série B et EN ISO 1127 Longueur FTF EN 558 série 1, longueur uniquement pour boîtier de forme D

Code A7 : Bride rainurée aseptique DIN 11864-NF, pour tube DIN 11866 série C et ASME BPE, dimensions face-à-face FAF EN 558 série 1, dimensions uniquement pour forme de corps D & F

Code A8 : Bride plate aseptique DIN 11864-BF, pour tube DIN 11866 série C et ASME BPE, dimensions face-à-face FAF EN 558 série 1, dimensions uniquement pour forme de corps D & F

Code C1 : Raccord fileté aseptique DIN 11864-GS, pour tube DIN 11866 série A et EN 10357 série A

Code C2 : Raccord aseptique avec écrou à rainure DIN 11864-BS, pour tube DIN 11866 série A et EN 10357 série A

Code C4 : Raccord fileté aseptique DIN 11864-GS, pour tube DIN 11866 série B et EN ISO 1127

Code C5 : Raccord aseptique avec écrou à rainure DIN 11864-BS, pour tube DIN 11866 série B et EN ISO 1127

Code C7 : Raccord fileté aseptique DIN 11864-GS, pour tube DIN 11866 série C et ASME BPE

Code C8 : Raccord aseptique avec écrou à rainure DIN 11864-BS, pour tube DIN 11866 série C et ASME BPE

Code E1 : Raccord à rainure aseptique DIN 11864-NKS, pour tube DIN 11866 série A et EN 10357 série A, longueur FTF EN 558 série 7, longueur uniquement pour boîtier de forme D

Code E2 : Raccord aseptique à collerette DIN 11864-BKS, pour tube DIN 11866 série A et EN 10357 série A, longueur FTF EN 558 série 7, longueur uniquement pour boîtier de forme D

Code E4 : Raccord à rainure aseptique DIN 11864-NKS, pour tube DIN 11866 série B et EN ISO 1127, longueur FTF EN 558 série 7, longueur uniquement pour boîtier de forme D

Code E5 : Raccord aseptique à collerette DIN 11864-BKS, pour tube DIN 11866 série B et EN ISO 1127, longueur FTF EN 558 série 7, longueur uniquement pour boîtier de forme D

Code E7 : Embout de serrage cannelé aseptique DIN 11864-NKS, pour tube DIN 11866 série C / ASME BPE, dimensions face-à-face FAF EN 558 série 7, dimensions uniquement pour forme de corps D & F

Code E8 : Embout de serrage à plat aseptique DIN 11864-BKS, pour tube DIN 11866 série C / ASME BPE, dimensions face-à-face FAF EN 558 série 7, dimensions uniquement pour forme de corps D & F

2) Matériau du corps de vanne

Code 40 : 1.4435 (F316L), inox forgé

Code 42 : 1.4435 (BN2), inox forgé, Δ Fe < 0,5 %

Code 44 : 1.4539 / UNS N08904, bloc usiné

Code F4 : 1.4539 / UNS N08904, inox forgé

Code A3 : 2.4602, bloc usiné Alloy 22, (NiCr21Mo14W)

MG	DN	Forme de corps F		
		Code raccordement ¹⁾		
		Bride	Raccord à visser	Clamp
		A7, A8	C7, C8	E7, E8
		Code matériau ²⁾		
		40		
80	65	W	W	W
	80	W	W	W
100	100	W	W	W

MG = taille de membrane

W = construction soudée

1) Type de raccordement

Code A7 : Bride rainurée aseptique DIN 11864-NF, pour tube DIN 11866 série C et ASME BPE, dimensions face-à-face FAF EN 558 série 1, dimensions uniquement pour forme de corps D & F

Code A8 : Bride plate aseptique DIN 11864-BF, pour tube DIN 11866 série C et ASME BPE, dimensions face-à-face FAF EN 558 série 1, dimensions uniquement pour forme de corps D & F

Code C7 : Raccord fileté aseptique DIN 11864-GS, pour tube DIN 11866 série C et ASME BPE

Code C8 : Raccord aseptique avec écrou à rainure DIN 11864-BS, pour tube DIN 11866 série C et ASME BPE

Code E7 : Embout de serrage cannelé aseptique DIN 11864-NKS, pour tube DIN 11866 série C / ASME BPE, dimensions face-à-face FAF EN 558 série 7, dimensions uniquement pour forme de corps D & F

Code E8 : Embout de serrage à plat aseptique DIN 11864-BKS, pour tube DIN 11866 série C / ASME BPE, dimensions face-à-face FAF EN 558 série 7, dimensions uniquement pour forme de corps D & F

2) Matériau du corps de vanne

Code 40 : 1.4435 (F316L), inox forgé

Disponibilité Conformités du produit

Denrées alimentaires	Matériau de la membrane Code ¹⁾
3A	54, 5M, 5Q

1) **Matériau de la membrane**

Code 54 : PTFE/EPDM en une seule pièce

Code 5M : PTFE/EPDM en deux parties

Code 5Q : PTFE/EPDM deux pièces

Configuration possible des matériaux de membrane

MG	Élastomère ¹⁾	PTFE ¹⁾
8	3A, 4A, 17, 19	54
10	4, 13, 17, 19	54, 5M
25		54, 5M, 5Y, 71
40		54, 5M, 71
50		54, 5M, 71
80		54, 5M, 71
100		54, 5M, 71
150	-	5Q

1) **Matériau de la membrane**

Code 13 : EPDM

Code 17 : EPDM

Code 19 : EPDM

Code 3A : EPDM

Code 4 : FKM

Code 4A : FKM

Code 54 : PTFE/EPDM en une seule pièce

Code 5M : PTFE/EPDM en deux parties

Code 5Q : PTFE/EPDM deux pièces

Code 5Y : PTFE/EPDM deux pièces pour corps de revêtement

Code 71 : PTFE/PVDF/EPDM trois pièces

Données pour la commande

Les données pour la commande offrent un aperçu des configurations standard.

Contrôler la configuration possible avant de passer commande. Autres configurations sur demande.

Codes de commande

1 Type	Code
Vanne à membrane, à commande pneumatique, actionneur à piston en inox électropoli, indicateur optique de position	650

2 DN	Code
4	4
DN 6	6
DN 8	8
DN 10	10
DN 12	12
DN 15	15
DN 20	20
DN 25	25
DN 32	32
DN 40	40
DN 50	50
DN 65	65
DN 80	80
DN 100	100
DN 150	150

3 Forme de corps	Code
Corps de vidange au sol	B
Forme du corps code B : configurations et dimensions sur demande	
Corps à passage en ligne à double voie	D
Corps de vanne 2 voies, à débit et poids optimisés	F
Corps en T	T
Forme du corps code T : dimensions sur demande	

4 Type de raccordement	Code
Embout	
Raccord DIN	0
Raccords DIN EN 10357 série B (édition 2014 ; anciennement DIN 11850 série 1)	16
Embout EN 10357 série A / DIN 11866 série A auparavant DIN 11850 série 2	17
Raccord DIN 11850 série 3	18
Embout JIS-G 3459 Schedule 5s	32
Raccord JIS-G 3447	35
Raccord JIS-G 3459 Schedule 10s	36
Raccord SMS 3008	37
Raccords BS 4825, partie 1	55
Embout ASME BPE / DIN EN 10357 série C (à partir de l'édition 2022) / DIN 11866 série C	59
Embout ISO 1127 / DIN EN 10357 série C (édition 2014) / DIN 11866 série B	60
Raccords ANSI/ASME B36.19M Schedule 10s	63

4 Type de raccordement	Code
Raccords ANSI/ASME B36.19M Schedule 5s	64
Raccord ANSI/ASME B36.19M Schedule 40s	65
Raccord à visser	
Orifice taraudé DIN ISO 228	1
Orifice taraudé DIN ISO 228 Longueur du corps (FTF) : 75mm	1L
Raccord fileté DIN 11851	6
Raccord conique et écrou d'accouplement DIN 11851	6K
Bride	
Bride EN 1092, PN 16, forme B, dimensions face-à-face FAF EN 558 série 1, ISO 5752, série de base 1, dimensions uniquement pour forme de corps D	8
Bride JIS B2220, 10K, RF, Longueur FTF EN 558 série 1, ISO 5752, série de base 1, Longueur uniquement pour boîtier de forme D	34
Bride ANSI Class 150 RF, dimensions face-à-face FAF MSS SP-88, dimensions uniquement pour forme de corps D	38
Bride ANSI Class 125/150 RF, dimensions face-à-face FAF EN 558 série 1, ISO 5752, série de base 1, dimensions uniquement pour forme de corps D	39
Remarque : code de raccordement 8, 34, 38, 39 uniquement possible en combinaison avec le type d'actionneur à raccord d'air de pilotage à 90° de la tuyauterie (par ex. 2B1 / 1R1)	
Clamp	
Clamp ASME BPE, dimensions face-à-face FAF ASME BPE, dimensions uniquement pour forme de corps D & F	80
Clamp DIN 32676 série B, longueur FTF EN 558 série 7, longueur uniquement pour boîtier de forme D	82
Clamp pour tube BS 4825 partie 1, DN 15 et DN 20, clamp diamètre extérieur 25,0 mm, dimensions face-à-face FAF uniquement pour forme de corps D selon EN 558 série 7	84
Clamp DIN 32676 série A	86
Clamp ASME BPE, pour tube ASME BPE, dimensions face-à-face FAF EN 558 série 7, dimensions uniquement pour forme de corps D & F	88
Clamp DIN 32676 série A, Longueur FTF selon EN 558 série 7, Longueur uniquement pour boîtier de forme D	8A
Clamp ISO 2852 for tube ISO 2037, Clamp SMS 3017 for tube SMS 3008 Length FTF EN 558 series 7, Length only for case shape D	8E

4 Type de raccordement	Code
Clamp IDF/ISO, pour tube JIS-G 3447 dimensions face-à-face FAF EN 558 série 7, dimensions uniquement pour forme de corps D	8F
Clamp IDF/ISO, pour tube JIS-G 3459 dimensions face-à-face FAF EN 558 série 7, dimensions uniquement pour forme de corps D	8H
Clamp DIN 32676 série C, dimensions face-à-face FAF ASME BPE, dimensions uniquement pour forme de corps D & F	8P
Clamp DIN 32676 série C, dimensions face-à-face FAF EN 558 série 7, dimensions uniquement pour forme de corps D & F	8T
Raccords aseptiques	
Bride	
Bride à rainure aseptique DIN 11864-NF, pour tube DIN 11866 serie A et EN 10357 serie A, longueur FTF EN 558 serie 1, longueur uniquement pour boîtier de forme D	A1
Bride aseptique DIN 11864-BF, pour tube DIN 11866 serie A et EN 10357 serie A, longueur FTF EN 558 serie 1, longueur uniquement pour boîtier de forme D	A2
Bride à rainure aseptique DIN 11864-NF, pour tube DIN 11866 serie B et EN ISO 1127, longueur FTF EN 558 serie 1, longueur uniquement pour boîtier de forme D	A4
Bride aseptique DIN 11864-BF, pour tube DIN 11866 serie B et EN ISO 1127 Longueur FTF EN 558 serie 1, longueur uniquement pour boîtier de forme D	A5
Bride rainurée aseptique DIN 11864-NF, pour tube DIN 11866 série C et ASME BPE, dimensions face-à-face FAF EN 558 série 1, dimensions uniquement pour forme de corps D & F	A7
Bride plate aseptique DIN 11864-BF, pour tube DIN 11866 série C et ASME BPE, dimensions face-à-face FAF EN 558 série 1, dimensions uniquement pour forme de corps D & F	A8
Raccord à visser	
Raccord fileté aseptique DIN 11864-GS, pour tube DIN 11866 serie A et EN 10357 serie A	C1
Raccord aseptique avec écrou à rainure DIN 11864-BS, pour tube DIN 11866 série A et EN 10357 série A	C2
Raccord fileté aseptique DIN 11864-GS, pour tube DIN 11866 serie B et EN ISO 1127	C4
Raccord aseptique avec écrou à rainure DIN 11864-BS, pour tube DIN 11866 serie B et EN ISO 1127	C5
Raccord fileté aseptique DIN 11864-GS, pour tube DIN 11866 serie C et ASME BPE	C7
Raccord aseptique avec écrou à rainure DIN 11864-BS, pour tube DIN 11866 serie C et ASME BPE	C8
Clamp	
Raccord à rainure aseptique DIN 11864-NKS, pour tube DIN 11866 serie A et EN 10357 serie A, longueur FTF EN 558 serie 7, longueur uniquement pour boîtier de forme D	E1

4 Type de raccordement	Code
Raccord aseptique à collerette DIN 11864-BKS, pour tube DIN 11866 serie A et EN 10357 serie A, longueur FTF EN 558 serie 7, longueur uniquement pour boîtier de forme D	E2
Raccord à rainure aseptique DIN 11864-NKS, pour tube DIN 11866 serie B et EN ISO 1127, longueur FTF EN 558 serie 7, longueur uniquement pour boîtier de forme D	E4
Raccord aseptique à collerette DIN 11864-BKS, pour tube DIN 11866 serie B et EN ISO 1127, longueur FTF EN 558 serie 7, longueur uniquement pour boîtier de forme D	E5
Embout de serrage cannelé aseptique DIN 11864-NKS, pour tube DIN 11866 série C / ASME BPE, dimensions face-à-face FAF EN 558 série 7, dimensions uniquement pour forme de corps D & F	E7
Embout de serrage à plat aseptique DIN 11864-BKS, pour tube DIN 11866 série C / ASME BPE, dimensions face-à-face FAF EN 558 série 7, dimensions uniquement pour forme de corps D & F	E8

5 Matériau du corps de vanne	Code
Inox de fonderie	
1.4408, inox de fonderie	37
1.4408, revêtement PFA	39
1.4435, inox de fonderie	C3
Inox forgé	
1.4435 (F316L), inox forgé	40
1.4435 (BN2), inox forgé, Δ Fe < 0,5 %	42
1.4539 / UNS N08904, inox forgé	F4
Bloc usiné	
1.4435 (316L), bloc usiné	41
1.4435 (BN2), bloc usiné, Δ Fe < 0,5 %	43
1.4539 / UNS N08904, bloc usiné	44
3.7035, titane	A1
2.4602, bloc usiné Alloy 22, (NiCr21Mo14W)	A3

6 Matériau de la membrane	Code
Élastomère	
EPDM	3A
FKM	4
FKM	4A
EPDM	13
EPDM	17
EPDM	19
Remarque : la membrane EPDM (code 3A) est disponible en taille de membrane 8.	
PTFE	
PTFE/EPDM en une seule pièce	54
PTFE/EPDM en deux parties	5M
PTFE/EPDM deux pièces	5Q
PTFE/EPDM deux pièces pour corps de revêtement	5Y
PTFE/PVDF/EPDM trois pièces	71

6 Matériau de la membrane	Code
Remarque : la membrane PTFE/EPDM (code 5M) est disponible à partir de la taille de membrane 10.	
Remarque : La membrane PTFE/EPDM (code 5Q) est disponible dans la taille de membrane 150.	
Remarque : La membrane PTFE/EPDM (code 5Y) est disponible dans la taille de membrane 25 et peut uniquement être combinée avec les corps de vanne ayant le matériau de revêtement PFA.	
Remarque : la membrane en PTFE/PVDF/EPDM (code 71) peut uniquement être combinée avec des corps de vanne dotés du matériau de revêtement PFA.	

7 Fonction de commande	Code
Normalement fermée (NF)	1
Normalement ouverte (NO)	2
Double effet (DE)	3

8 Version de l'actionneur	Code
DN 4 - 15, taille de membrane 8	
Taille d'actionneur 0T1 Raccord d'air de pilotage dans le sens de la tuyauterie	0T1
Taille d'actionneur 0R1 Raccord d'air de pilotage à 90° de la tuyauterie	0R1
Taille d'actionneur 0TA Raccord d'air de pilotage dans le sens de la tuyauterie pour des pressions de service supérieures	0TA
Taille d'actionneur 0RA Raccord d'air de pilotage à 90° de la tuyauterie pour des pressions de service supérieures	0RA
DN 10 – 20, taille de membrane 10	
Taille d'actionneur 1T1 Raccord d'air de pilotage dans le sens de la tuyauterie	1T1
Taille d'actionneur 1R1 Raccord d'air de pilotage à 90° de la tuyauterie	1R1
Taille d'actionneur 1D1 Raccord d'air de pilotage dans le sens de la tuyauterie	1D1
Taille d'actionneur 1B1 Raccord d'air de pilotage à 90° de la tuyauterie	1B1
DN 15 - 25, taille de membrane 25	
Taille d'actionneur 2T1 Raccord d'air de pilotage dans le sens de la tuyauterie	2T1
Taille d'actionneur 2R1 Raccord d'air de pilotage à 90° de la tuyauterie	2R1
Taille d'actionneur 2D1 Raccord d'air de pilotage dans le sens de la tuyauterie	2D1
Taille d'actionneur 2B1 Raccord d'air de pilotage à 90° de la tuyauterie	2B1
DN 32 - 40, taille de membrane 40	
Taille d'actionneur 3T1 Raccord d'air de pilotage dans le sens de la tuyauterie	3T1
Taille d'actionneur 3R1 Raccord d'air de pilotage à 90° de la tuyauterie	3R1
Taille d'actionneur 3TA Raccord d'air de pilotage dans le sens de la tuyauterie pour des pressions de service supérieures	3TA
Taille d'actionneur 3RA Raccord d'air de pilotage à 90° de la tuyauterie pour des pressions de service supérieures	3RA

8 Version de l'actionneur	Code
Taille d'actionneur 3D1 Raccord d'air de pilotage dans le sens de la tuyauterie	3D1
Taille d'actionneur 3B1 Raccord d'air de pilotage à 90° de la tuyauterie	3B1
DN 50 - 65, taille de membrane 50	
Taille d'actionneur 4T1 Raccord d'air de pilotage dans le sens de la tuyauterie	4T1
Taille d'actionneur 4R1 Raccord d'air de pilotage à 90° de la tuyauterie	4R1
Taille d'actionneur 4D1 Raccord d'air de pilotage dans le sens de la tuyauterie	4D1
Taille d'actionneur 4B1 Raccord d'air de pilotage à 90° de la tuyauterie	4B1
DN 65 - 80, taille de membrane 80	
Taille d'actionneur 5T1 Raccord d'air de pilotage dans le sens de la tuyauterie	5T1
Taille d'actionneur 5R1 Raccord d'air de pilotage à 90° de la tuyauterie	5R1
Taille d'actionneur 5TA Raccord d'air de pilotage dans le sens de la tuyauterie pour des pressions de service supérieures	5TA
Taille d'actionneur 5RA Raccord d'air de pilotage à 90° de la tuyauterie pour des pressions de service supérieures	5RA
Taille d'actionneur 5TB Raccord d'air de pilotage dans le sens de la tuyauterie pour des pressions de service supérieures	5TB
Taille d'actionneur 5RB Raccord d'air de pilotage à 90° de la tuyauterie pour des pressions de service supérieures	5RB
DN 100, taille de membrane 100	
Taille d'actionneur 6T1 Raccord d'air de pilotage dans le sens de la tuyauterie	6T1
Taille d'actionneur 6R1 Taille de membrane 100 Raccord d'air de pilotage à 90° de la tuyauterie	6R1
Taille d'actionneur 6TA Raccord d'air de pilotage dans le sens de la tuyauterie pour des pressions de service supérieures	6TA
Taille d'actionneur 6RA Raccord d'air de pilotage à 90° de la tuyauterie pour des pressions de service supérieures	6RA
DN 150, Taille de membrane 150	
Taille d'actionneur 8TA Raccord d'air de pilotage dans le sens de la tuyauterie	8TA

9 Surface	Code
Ra ≤ 6,3 µm pour les surfaces en contact avec le fluide, intérieur poli mécaniquement	1500
Ra ≤ 0,8 µm pour les surfaces en contact avec le fluide, conforme à la norme DIN 11866 H3 intérieur poli mécaniquement	1502
Ra ≤ 0,8 µm pour les surfaces en contact avec le fluide, conforme à la norme DIN 11866 HE3, électropoli à l'intérieur/à l'extérieur	1503
Ra ≤ 0,6 µm pour les surfaces en contact avec le fluide, intérieur poli mécaniquement	1507
Ra ≤ 0,6 µm pour les surfaces en contact avec le fluide, électropoli à l'intérieur/à l'extérieur	1508

Données pour la commande

9 Surface	Code
Ra ≤ 0,4 µm pour les surfaces en contact avec le fluide, conforme à la norme DIN 11866 H4, intérieur poli mécaniquement	1536
Ra ≤ 0,4 µm pour les surfaces en contact avec le fluide, conforme à la norme DIN 11866 HE4, électropoli à l'intérieur/à l'extérieur	1537
Ra ≤ 0,25 µm pour les surfaces en contact avec le fluide *), conforme à la norme DIN 11866 H5, intérieur poli mécaniquement, *) pour un diamètre intérieur du tube < 6 mm, Ra ≤ 0,38 µm dans le raccord	1527
Ra ≤ 0,25 µm pour les surfaces en contact avec le fluide *), conforme à la norme DIN 11866 HE5, électropoli à l'intérieur/à l'extérieur, *) pour un diamètre intérieur du tube < 6 mm, Ra ≤ 0,38 µm dans le raccord	1516
Ra max. 0,51 µm (20 µin.) pour les surfaces en contact avec le fluide, conforme à la norme ASME BPE SF1, intérieur poli mécaniquement	SF1
Ra max. 0,64 µm (25 µin.) pour les surfaces en contact avec le fluide, conforme à la norme ASME BPE SF2, intérieur poli mécaniquement	SF2
Ra max. 0,76 µm (30 µin.) pour les surfaces en contact avec le fluide, conforme à la norme ASME BPE SF3, intérieur poli mécaniquement	SF3

9 Surface	Code
Ra max. 0,38 µm (15 µin.) pour les surfaces en contact avec le fluide, conforme à la norme ASME BPE SF4, électropoli à l'intérieur/à l'extérieur	SF4
Ra max. 0,51 µm (20 µin.) pour les surfaces en contact avec le fluide, conforme à la norme ASME BPE SF5, électropoli à l'intérieur/à l'extérieur	SF5
Ra max. 0,64 µm (25 µin.) pour les surfaces en contact avec le fluide, conforme à la norme ASME BPE SF6, électropoli à l'intérieur/à l'extérieur	SF6

10 Version spéciale	Code
Version spéciale pour 3A	M
Version spéciale pour applications avec de l'oxygène. Température de service restreinte selon les indications de la plaque signalétique. Matériaux en contact avec le fluide nettoyés. Joints et graisse pour oxygène utilisés contrôlés selon DIN EN 1797 / ISO 21010	S
Marquage ATEX après contrôle par l'institut IBExU	Y

11 CONEXO	Code
Sans	
Puce RFID intégrée pour l'identification électronique et la traçabilité	C

Exemple de référence

Option de commande	Code	Description
1 Type	650	Vanne à membrane, à commande pneumatique, actionneur à piston en inox électropoli, indicateur optique de position
2 DN	50	DN 50
3 Forme de corps	D	Corps à passage en ligne à double voie
4 Type de raccordement	60	Embout ISO 1127 / DIN EN 10357 série C (édition 2014) / DIN 11866 série B
5 Matériau du corps de vanne	40	1.4435 (F316L), inox forgé
6 Matériau de la membrane	5M	PTFE/EPDM en deux parties
7 Fonction de commande	1	Normalement fermée (NF)
8 Version de l'actionneur	4T1	Taille d'actionneur 4T1 Raccord d'air de pilotage dans le sens de la tuyauterie
9 Surface	1503	Ra ≤ 0,8 µm pour les surfaces en contact avec le fluide, conforme à la norme DIN 11866 HE3, électropoli à l'intérieur/à l'extérieur
10 Version spéciale	M	Version spéciale pour 3A
11 CONEXO		Sans

Données techniques

Fluide

- Fluide de service :** Convient pour les fluides neutres ou agressifs, sous la forme liquide ou gazeuse respectant les propriétés physiques et chimiques des matériaux du corps et de la membrane.
La vanne est étanche quel que soit le sens du débit jusqu'à la pleine pression de service (pressions données en bars relatifs).
Pour version spéciale oxygène (code S) : uniquement de l'oxygène gazeux.
- Fluide de commande :** Gaz neutres

Température**Température du fluide :**

MG	Matériau de la membrane	Matériau du corps de vanne	Standard	Version spéciale Oxygène
8, 10, 25, 40, 50, 80, 100	EPDM (code 3A/13)	1.4408, inox de fonderie (code 37) 1.4435, inox de fonderie (code C3) 1.4435, corps forgé (code 40, 42) 1.4435, bloc usiné (code 41, 43) 1.4539, corps forgé (code F4) 1.4539, bloc usiné (code 44) 3.7035, titane (code A1) 2.4602, bloc usiné Alloy 22 (code A3)	-10 – 100 °C	0 – 60 °C
10, 25, 40, 50, 80, 100	FKM (code 4A/4)	1.4408, inox de fonderie (code 37) 1.4408, revêtu PFA (code 39) 1.4435, inox de fonderie (code C3) 1.4435, corps forgé (code 40, 42) 1.4539, corps forgé (code F4) 1.4435, bloc usiné (code 41, 43) 1.4539, bloc usiné (code 44)	-10 – 90 °C	-
8, 10, 25, 40, 50, 80, 100	EPDM (code 17)	1.4408, inox de fonderie (code 37) 1.4435, inox de fonderie (code C3) 1.4435, corps forgé (code 40, 42) 1.4435, bloc usiné (code 41, 43) 1.4539, corps forgé (code F4) 1.4539, bloc usiné (code 44) 3.7035, titane (code A1) 2.4602, bloc usiné Alloy 22 (code A3)	-20 – 100 °C	0 – 60 °C
8, 10, 25, 40, 50, 80, 100	EPDM (code 19)	1.4435, inox de fonderie (code C3) 1.4539, corps forgé (code F4) 1.4539, bloc usiné (code 44)	-10 – 100 °C	0 – 60 °C
8, 10, 25, 40, 50, 80, 100	EPDM (code 19)	1.4408, inox de fonderie (code 37) 1.4435, corps forgé (code 40, 42) 1.4435, bloc usiné (code 41, 43) 2.4602, bloc usiné Alloy 22 (code A3)	-20 – 130 °C*	0 – 60 °C
		3.7035, titane (code A1)	-10 – 130 °C*	
25, 40, 50, 80, 100	EPDM (code 19)	1.4408, revêtu PFA (code 39)	-20 – 100 °C*	-
8, 10, 25, 40, 50, 80, 100	PTFE/EPDM (code 54)	1.4435, inox de fonderie (code C3) 1.4539, corps forgé (code F4) 1.4539, bloc usiné (code 44)	-10 – 130 °C*	0 – 60 °C
8, 10, 25, 40, 50, 80, 100	PTFE/EPDM (code 54)	1.4408, inox de fonderie (code 37)	-30 – 130 °C*	0 – 60 °C
		1.4435, corps forgé (code 40, 42) 1.4435, bloc usiné (code 41, 43) 2.4602, bloc usiné Alloy 22 (code A3)	-30 – 130 °C*	0 – 60 °C
		3.7035, titane (code A1)	-10 – 130 °C*	
25, 40, 50, 80, 100	PTFE/EPDM (code 54)	1.4408, revêtu PFA (code 39)	-20 – 100 °C*	-
25, 40, 50, 80, 100	PTFE/PVDF/EPDM (code 71)	1.4408, revêtu PFA (code 39)	-10 – 100 °C	-
10, 25, 40, 50, 80, 100	PTFE/EPDM (code 5M)	1.4435, inox de fonderie (code C3) 1.4539, corps forgé (code F4) 1.4539, bloc usiné (code 44)	-10 – 130 °C*	0 – 60 °C

MG	Matériau de la membrane	Matériau du corps de vanne	Standard	Version spéciale Oxygène
10, 25, 40, 50, 80, 100	PTFE/EPDM (code 5M)	1.4408, inox de fonderie (code 37)	-20 – 130 °C*	-
		1.4435, corps forgé (code 40, 42) 1.4435, bloc usiné (code 41, 43) 2.4602, bloc usiné Alloy 22 (code A3)	-30 – 130 °C*	-
		3.7035, titane (code A1)	-10 – 130 °C*	-
25, 40, 50, 80, 100	PTFE/EPDM (code 5M)	1.4408, revêtu PFA (code 39)	-20 – 100 °C*	-
25	PTFE/EPDM (code 5Y)	1.4408, revêtu PFA (code 39)	-10 – 100 °C	-
150	PTFE/EPDM (code 5Q)	1.4435, bloc usiné (code 41, 43) 1.4539, bloc usiné (code 44)	-10 – 100 °C	0 – 60 °C

MG = taille de membrane

* La durée de vie des membranes diminue à des températures inférieures à -10 °C et supérieures à +100 °C. Les cycles de maintenance doivent par conséquent être effectués dans des intervalles plus courts.

Température de stérilisation :	EPDM (code 3A/13)	max. 150 °C, max. 60 min par cycle
	EPDM (code 17)	max. 150 °C, max. 180 min par cycle
	EPDM (code 19)	max. 150 °C, max. 180 min par cycle
	PTFE / EPDM (code 54)	max. 150 °C, température constante par cycle
	PTFE/PVDF/EPDM (code 71)	non utilisable
	PTFE / EPDM (code 5M)	max. 150 °C, température constante par cycle
	PTFE/EPDM (code 5Q)	max. 150 °C, température constante par cycle
PTFE/EPDM (code 5Y)	max. 150 °C, température constante par cycle	

La température de stérilisation est uniquement valable pour la vapeur d'eau (vapeur saturée) et l'eau surchauffée.

Lorsque les membranes EPDM sont exposées pendant une longue durée aux températures de stérilisation ci-dessus, leur durée de vie s'en trouve réduite. Dans ce cas, les cycles de maintenance doivent être adaptés en conséquence.

Les membranes PTFE peuvent également être utilisées comme écrans pare-vapeur. Dans ce cas, leur durée de vie s'en trouve toutefois limitée. Ceci vaut également pour les membranes PTFE soumises à de fortes variations de température. Les cycles de maintenance doivent être adaptés en conséquence. Les vannes à clapet GEMÜ 555 et 505 conviennent tout particulièrement pour une utilisation dans le domaine de la production et de la distribution de vapeur. Pour les interfaces entre la vapeur et les conduites de process, la disposition suivante des vannes a fait ses preuves : vanne à clapet pour la fermeture des conduites de vapeur et vanne à membrane comme interface avec les conduites de process.

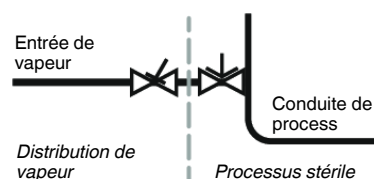

Température ambiante :

MG	Matériau de la membrane	Matériau du corps de vanne	Standard	Version spéciale Oxygène
8, 10, 25, 40, 50, 80, 100	EPDM (code 3A/13)	1.4408, inox de fonderie (code 37) 1.4435, inox de fonderie (code C3) 1.4435, corps forgé (code 40, 42) 1.4539, corps forgé (code F4) 1.4435, bloc usiné (code 41, 43) 1.4539, bloc usiné (code 44) 3.7035, titane (code A1) 2.4602, bloc usiné Alloy 22 (code A3)	-10 – 60 °C	max. 60 °C
10, 25, 40, 50, 80, 100	EPDM (code 4A/4)	1.4408, inox de fonderie (code 37) 1.4408, revêtu PFA (code 39) 1.4435, inox de fonderie (code C3) 1.4435, corps forgé (code 40, 42) 1.4539, corps forgé (code F4) 1.4435, bloc usiné (code 41, 43) 1.4539, bloc usiné (code 44) 2.4602, bloc usiné Alloy 22 (code A3)	0 – 60 °C	-
8, 10, 25, 40, 50, 80, 100	EPDM (code 17)	1.4408, inox de fonderie (code 37) 1.4435, inox de fonderie (code C3) 1.4435, corps forgé (code 40, 42) 1.4539, corps forgé (code F4) 1.4435, bloc usiné (code 41, 43) 1.4539, bloc usiné (code 44) 3.7035, titane (code A1) 2.4602, bloc usiné Alloy 22 (code A3)	-10 – 60 °C	max. 60 °C
8, 10, 25, 40, 50, 80, 100	EPDM (code 19)	1.4435, inox de fonderie (code C3) 1.4539, bloc usiné (code 44) 1.4539, corps forgé (code F4) 3.7035, titane (code A1) 2.4602, bloc usiné Alloy 22 (code A3)	-10 – 60 °C	max. 60 °C
8, 10, 25, 40, 50, 80, 100	EPDM (code 19)	1.4408, inox de fonderie (code 37) 1.4435, corps forgé (code 40, 42) 1.4435, bloc usiné (code 41, 43) 2.4602, bloc usiné Alloy 22 (code A3)	-20 – 60 °C	max. 60 °C
25, 40, 50, 80, 100	EPDM (code 19)	1.4408, revêtu PFA (code 39) 2.4602, bloc usiné Alloy 22 (code A3)	-20 – 60 °C	-
8, 10, 25, 40, 50, 80, 100	PTFE/EPDM (code 54)	1.4435, inox de fonderie (code C3) 1.4539, bloc usiné (code 44) 1.4539, corps forgé (code F4) 3.7035, titane (code A1) 2.4602, bloc usiné Alloy 22 (code A3)	-10 – 60 °C	max. 60 °C
8, 10, 25, 40, 50, 80, 100	PTFE/EPDM (code 54)	1.4408, inox de fonderie (code 37) 1.4435, corps forgé (code 40, 42) 1.4435, bloc usiné (code 41, 43) 2.4602, bloc usiné Alloy 22 (code A3)	-20 – 60 °C	max. 60 °C
25, 40, 50, 80, 100	PTFE/EPDM (code 54)	1.4408, revêtu PFA (code 39) 2.4602, bloc usiné Alloy 22 (code A3)	-20 – 60 °C	-
25, 40, 50, 80, 100	PTFE/PVDF/EPDM (code 71)	1.4408, revêtu PFA (code 39) 2.4602, bloc usiné Alloy 22 (code A3)	-20 – 60 °C	-
10, 25, 40, 50, 80, 100	PTFE/EPDM (code 5M)	1.4435, inox de fonderie (code C3) 1.4539, bloc usiné (code 44) 1.4539, corps forgé (code F4) 3.7035, titane (code A1) 2.4602, bloc usiné Alloy 22 (code A3)	-10 – 60 °C	max. 60 °C

MG	Matériau de la membrane	Matériau du corps de vanne	Standard	Version spéciale Oxygène
10, 25, 40, 50, 80, 100	PTFE/EPDM (code 5M)	1.4408, inox de fonderie (code 37) 1.4435, corps forgé (code 40, 42) 1.4435, bloc usiné (code 41, 43) 2.4602, bloc usiné Alloy 22 (code A3)	-20 – 60 °C	max. 60 °C
25, 40, 50, 80, 100	PTFE/EPDM (code 5M)	1.4408, revêtu PFA (code 39) 2.4602, bloc usiné Alloy 22 (code A3)	-20 – 60 °C	-
25	PTFE/EPDM (code 5Y)	1.4408, revêtu PFA (code 39) 2.4602, bloc usiné Alloy 22 (code A3)	-20 – 60 °C	-
150	PTFE/EPDM (code 5Q)	1.4435, bloc usiné (code 41, 43) 1.4539, bloc usiné (code 44) 2.4602, bloc usiné Alloy 22 (code A3)	0 – 60 °C	max. 60 °C

MG = taille de membrane

Pour les versions ATEX s'appliquent les indications de température ambiante fournies dans le « Complément selon ATEX » ainsi que celles figurant sur le marquage ATEX sur le produit.

Température du fluide de commande : 0 – 70 °C
pour les versions avec fonction spéciale S max. 60 °C

Température de stockage : 0 – 40 °C

Compatible avec autoclave :

Type d'actionneur	Compatible avec autoclave
0T1, 0TA, 0R1, 0RA 1T1, 1B1, 1D1, 1R1 2T1, 2B1, 2D1, 2R1	autoclavable
3T1, 3TA, 3B1, 3D1, 3R1, 3RA 4T1, 4B1, 4D1, 4R1	Avec version spéciale
5T1, 5TA, 5TB, 5R1, 5RA, 5RB 6T1, 6TA, 6R1, 6RA 8TA	impossible

Pression**Pression de service :** Membranes élastomère

MG	DN	Fonction de commande	Taille d'actionneur	Élastomère	
				Matériau de membrane	tous les matériaux du corps
8	4 - 15	1	0T1, 0R1	3A, 4, 4A, 17, 19	0 - 8
			0TA, 0RA		0 - 10
		2 + 3	0T1, 0TA, 0R1, 0RA		0 - 10
10	10 - 20	1	1T1, 1R1	4, 4A, 13, 17, 19	0 - 10
			1D1, 1B1		0 - 10
		2 + 3	1T1, 1R1		0 - 10
			1D1, 1B1		0 - 10
25	15 - 25	1	2T1, 2R1	4, 4A, 13, 17, 19	0 - 10
			2D1, 2B1		0 - 10
		2 + 3	2T1, 2R1		0 - 10
			2D1, 2B1		0 - 10
40	32 - 40	1	3T1, 3B1, 3D1, 3R1	4, 4A, 13, 17, 19	0 - 10
			3T1, 3R1		0 - 10
		2 + 3	3D1, 3B1		0 - 10
50	50 - 65	1	4T1, 4R1	4, 4A, 13, 17, 19	0 - 10
			4D1, 4B1		0 - 10
		2 + 3	4T1, 4R1		0 - 10
			4D1, 4B1		0 - 10
80	65 - 80	1	5T1, 5R1	4, 4A, 13, 17, 19	0 - 8
			5TB, 5RB		0 - 10
		2 + 3	5T1, 5R1		0 - 10
100	100	1	6T1, 6R1	4, 4A, 13, 17, 19	0 - 6
			6TA, 6RA		0 - 10
		2 + 3	6T1, 6R1		0 - 10

MG = taille de membrane

Toutes les pressions sont données en bars relatifs. Les pressions de service max. sont déterminées avec la pression de service appliquée en statique vanne fermée d'un côté du siège. L'étanchéité au siège et vers l'extérieur est garantie pour les données ci-dessus.

Complément d'informations sur les pressions de service appliquées des 2 côtés ou pour des fluides high purity sur demande.

Pression de service :

Membranes PTFE

MG	DN	Fonction de commande	Taille d'actionneur	PTFE			
				Matériau de membrane	Corps forgé	Corps en inox de fonderie	Bloc usiné
8	4 - 15	1	0R1, 0T1	54	0 - 6	0 - 6	0 - 6
			0RA, 0TA		0 - 10	0 - 6	0 - 10
		2 + 3	0R1, 0RA, 0T1, 0TA		0 - 10	0 - 6	0 - 10
10	10 - 20	1	1R1, 1T1	54, 5M	0 - 10	0 - 6	0 - 10
			1D1, 1B1		0 - 6	0 - 6	0 - 6
		2 + 3	1R1, 1T1		0 - 10	0 - 6	0 - 10
			1D1, 1B1		0 - 6	0 - 6	0 - 6
25	15 - 25	1	2R1, 2T1	54, 5M, 5Y	0 - 10	0 - 6	0 - 10
			2D1, 2B1		0 - 6	0 - 6	0 - 6
		2 + 3	2R1, 2T1		0 - 10	0 - 6	0 - 10
			2D1, 2B1		0 - 6	0 - 6	0 - 6
40	32 - 40	1	3B1, 3D1, 3R1, 3T1	54, 5M	0 - 6	0 - 6	0 - 6
			3RA, 3TA		0 - 10	0 - 6	0 - 10
		2 + 3	3R1, 3T1		0 - 10	0 - 6	0 - 10
			3D1, 3B1		0 - 6	0 - 6	0 - 6
50	50 - 65	1	4R1, 4T1	54, 5M	0 - 10	0 - 6	0 - 10
			4D1, 4B1		0 - 6	0 - 6	0 - 6
		2 + 3	4R1, 4T1		0 - 10	0 - 6	0 - 10
			4D1, 4B1		0 - 6	0 - 6	0 - 6
80	65 - 80	1	5R1, 5T1	54, 5M	0 - 5	-	0 - 5
			5RA, 5TA		0 - 10	-	0 - 10
		2 + 3	5R1, 5T1		0 - 10	-	0 - 10
100	100	1	6R1, 6T1	54, 5M	0 - 4	-	0 - 4
			6RA, 6TA		0 - 10	-	0 - 10
		2 + 3	6R1, 6T1		0 - 10	-	0 - 10
150	150	1 + 2 + 3	8TA	5Q	-	-	0 - 10

MG = taille de membrane

Toutes les pressions sont données en bars relatifs. Les pressions de service max. sont déterminées avec la pression de service appliquée en statique vanne fermée d'un côté du siège. L'étanchéité au siège et vers l'extérieur est garantie pour les données ci-dessus.

Complément d'informations sur les pressions de service appliquées des 2 côtés ou pour des fluides high purity sur demande.

Vide poussé : 0,05 mbar (absolu)*
 * La durée de vie des membranes diminue sous vide poussé. Les cycles de maintenance doivent par conséquent être effectués dans des intervalles plus courts.

Disponible dans les conditions préalables suivantes :

- Fonction de commande 1 MG 8 à MG 150
- Fonction de commande 2 MG 8 à MG 80
- Codes de membrane 54, 5M/ 5Q, 17 et 19
- Tailles de membrane 8-150
- Codes matériau du corps de vanne 40, 42, F4, 41, 43, 44

Taux de pression : PN 16

Taux de fuite : Taux de fuite A selon P11/P12 EN 12266-1

Pression de commande :

MG	DN	Fonction de commande	Taille d'actionneur	Pression de commande
8	4 - 15	1	0R1, 0T1	5,0 - 7,0
			0RA, 0TA	3,5 - 7,0
		2 + 3	0R1, 0T1	max. 5,5*
			0RA, 0TA	max. 4,5*
10	10 - 20	1	1B1, 1D1, 1R1, 1T1	4,5 - 7,0
		2 + 3		max. 4,5*
25	15 - 25	1	2B1, 2D1, 2R1, 2T1	5,0 - 7,0
		2 + 3		max. 4,5*
40	32 - 40	1	3B1, 3D1, 3R1, 3T1	4,5 - 7,0
			3RA, 3TA	3,5 - 7,0
		2 + 3	3B1, 3D1, 3R1, 3T1	max. 4,5*
50	50 - 65	1	4B1, 4D1, 4R1, 4T1	4,5 - 7,0
		2 + 3		max. 4,5*
80	65 - 80	1	5R1, 5T1	3,5 - 7,0
			5RA, 5TA	4,5 - 7,0
			5RB, 5TB	4,0 - 7,0
		2 + 3	5R1, 5T1	max. 4,0*
100	100	1	6R1, 6T1	3,5 - 7,0
			6RA, 6TA	5,0 - 7,0
		2 + 3	6R1, 6T1	max. 4,0*
150	150	1	8TA	7,0 - 8,0
		2 + 3		3,5 - 6,0*

Toutes les pressions sont données en bars relatifs.

* À titre indicatif pour une utilisation ménageant la membrane, tenir compte des diagrammes de pression de commande et de pression de service suivants.

Pression de commande : Version GEMÜ 650 : diagramme pression de commande – pression de service – fonction de commande 2 et 3

Membrane élastomère Taille de membrane 8-25

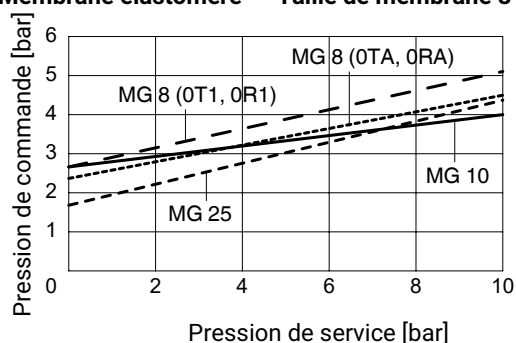

Taille de membrane 40-100

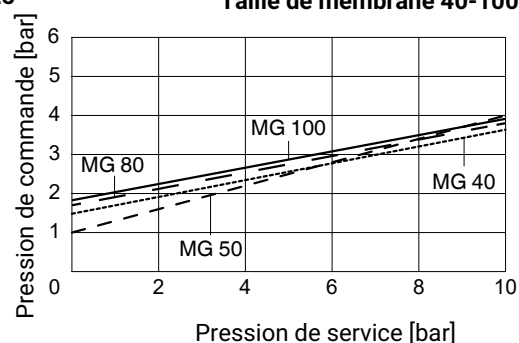

Membrane PTFE Taille de membrane 8-25

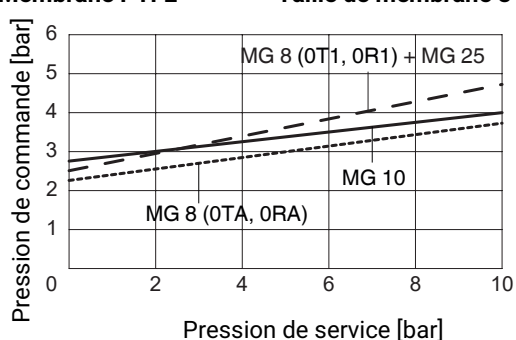

Taille de membrane 40-150

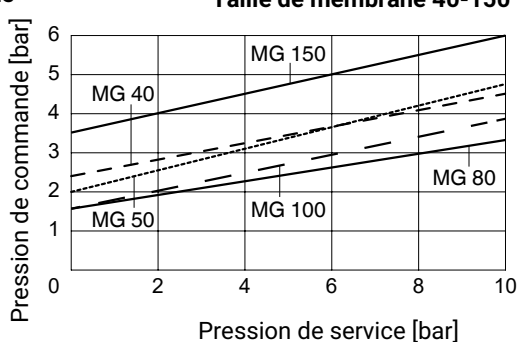

La pression de commande, représentée sur le diagramme ci-dessus en fonction de la pression de service (du fluide), sert seulement d'indication pour une utilisation sûre et pérenne de la membrane.

Volume de remplissage :

Taille de membrane	DN	Taille d'actionneur	Type d'actionneur	Jeu de ressorts	Fonction de commande 1	Fonction de commande 2
8	4 - 15	0	T/R	1	0,01	0,01
			T/R	A	0,02	0,01
10	10 - 20	1	T/R/D/B	1	0,03	0,07
25	15 - 25	2	T/R/D/B	1	0,13	0,22
40	32 - 40	3	T/R/D/B	1	0,23	0,50
			T/R	A	0,50	-
50	50 - 65	4	T/R/D/B	1	0,50	1,20
80	65 - 80	5	T/R	1	2,68	3,20
			T/R	A/B	2,13	-
100	100	6	T/R	1	2,78	3,40
			T/R	A	2,15	-
150	150	8	T	A	5,30	6,00

Volume de remplissage en dm³

MG = taille de membrane

Fct. Cde 3 = volume de remplissage en position ouverte voir Fct. Cde 1, volume de remplissage en position fermée voir Fct. Cde 2

Valeurs du Kv :

MG	DN	Forme de corps D									
		Code raccordement									
		0	16	17	18	37	59	60	1, 1L	31	32
8	4	0,5	-	-	-	-	-	-	-	-	-
	6	-	-	1,1	-	-	-	1,2	-	-	-
	8	-	-	1,3	-	-	0,6	2,2	1,4	-	-
	10	-	2,1	2,1	2,1	-	1,3	-	-	-	-
	15	-	-	-	-	-	2,0	-	-	-	-
10	10	-	2,4	2,4	2,4	-	2,2	3,3	-	-	-
	12	-	-	-	-	-	-	-	3,2	-	-
	15	3,3	3,8	3,8	3,8	-	2,2	4,0	3,4	-	-
	20	-	-	-	-	-	3,8	-	-	-	-
25	15	4,1	4,7	4,7	4,7	-	-	7,4	6,5	6,5	9,0
	20	6,3	7,0	7,0	7,0	-	4,4	13,2	10,0	10,0	12,7
	25	13,9	15,0	15,0	15,0	12,6	12,2	16,2	14,0	14,0	14,0
40	32	25,3	27,0	27,0	27,0	26,2	-	30,0	26,0	26,0	-
	40	29,3	30,9	30,9	30,9	30,2	29,5	32,8	33,0	33,0	26,6
50	50	46,5	48,4	48,4	48,4	51,7	50,6	55,2	60,0	60,0	48,1
	65	-	-	-	-	62,2	61,8	-	-	-	-
80	65	-	-	77,0	-	68,5	68,5	96,0	-	-	-
	80	-	-	111,0	-	80,0	87,0	111,0	-	-	-
100	100	-	-	194,0	-	173,0	188,0	214,0	-	-	-
150	150	-	-	-	-	-	570,0	-	-	-	-

MG = taille de membrane, valeurs du Kv en m³/h

Valeurs de Kv déterminées selon la norme DIN EN 60534, pression d'entrée 5 bars, Δp 1 bar, corps de vanne inox et membrane en élastomère souple. Les valeurs de Kv peuvent différer selon les configurations du produit (p. ex. autres matériaux de membrane ou de corps). De manière générale, toutes les membranes sont soumises à l'influence de la pression, de la température, du process et des couples de serrage. C'est pourquoi ces valeurs de Kv peuvent dépasser les limites de tolérance de la norme.

La courbe de valeur Kv (valeur de Kv en fonction de la course de la vanne) peut varier selon le matériau de la membrane et la durée d'utilisation.

MG	DN	Forme du corps Code F
		Type de raccordement Code 59
80	65	119,0
80	80	147,0
100	100	244,0

MG = taille de membrane, valeurs du Kv en m³/h

Valeurs de Kv déterminées selon la norme DIN EN 60534, pression d'entrée 5 bars, Δp 1 bar, avec raccord bride EN 1092 encombrement EN 558 série 1 (ou orifice taraudé DIN ISO 228 pour matériau du corps GGG40.3) et membrane en élastomère souple. Les valeurs de Kv peuvent différer selon les configurations du produit (p. ex. autres matériaux de membrane ou de corps). De manière générale, toutes les membranes sont soumises à l'influence de la pression, de la température, du process et des couples de serrage. C'est pourquoi ces valeurs de Kv peuvent dépasser les limites de tolérance de la norme.

La courbe de valeur Kv (valeur de Kv en fonction de la course de la vanne) peut varier selon le matériau de la membrane et la durée d'utilisation.

Valeurs du Kv :

MG	DN	Revêtement plastique
		Code matériau 17, 18, 39
25	15	5,0
	20	9,0
	25	13,0
40	32	23,0
	40	26,0
50	50	47,0
	65	47,0
80	80	110,0
100	100	177,0

MG = taille de membrane, valeurs du Kv en m³/h

Valeurs de Kv déterminées selon la norme DIN EN 60534, pression d'entrée 5 bars, Δp 1 bar, avec raccord bride EN 1092 encombrement EN 558 série 1 (ou orifice taraudé DIN ISO 228 pour matériau du corps GGG40.3) et membrane en élastomère souple. Les valeurs de Kv peuvent différer selon les configurations du produit (p. ex. autres matériaux de membrane ou de corps). De manière générale, toutes les membranes sont soumises à l'influence de la pression, de la température, du process et des couples de serrage. C'est pourquoi ces valeurs de Kv peuvent dépasser les limites de tolérance de la norme.

La courbe de valeur Kv (valeur de Kv en fonction de la course de la vanne) peut varier selon le matériau de la membrane et la durée d'utilisation.

Conformité du produit

Directive des Équipements Sous Pression :	2014/68/UE						
Directive Machines :	2006/42/UE						
Denrées alimentaires :	FDA Règlement (CE) n° 1935/2004 (uniquement pour code matériau C3, 40, 42, 41, 43, A1) Règlement (CE) n° 10/2011 USP classe VI 3A (version spéciale code M)						
Oxygène :	Contrôle du matériau d'étanchéité en référence à DIN EN 1797 et ISO 21010:2017 - Récipient cryogénique - Compatibilité des gaz/matériaux (version spéciale code S)						
« TA-Luft » (norme pour l'air) :	Le produit est conforme aux exigences suivantes dans les conditions d'utilisation max. admissibles suivantes : - Étanchéité ou respect du taux de fuite spécifique au sens de « TA Luft » (norme pour l'air), VDI 2440 et VDI 2290 - Respect des exigences définies selon DIN EN ISO 15848-1, tableau C.2, classe BH						
SIL :	<table><tr><td>Description du produit :</td><td>Vanne à membrane GEMÜ 650</td></tr><tr><td>Type de restriction architectonique :</td><td>A</td></tr><tr><td>Fonction de sécurité :</td><td>La fonction de sécurité permet de placer la vanne en position de fermeture (en fonction de commande 1), en position d'ouverture (en fonction de commande 2) ou en fermeture étanche (en fonction de commande 1).</td></tr></table> <p>Pour obtenir des informations complémentaires, voir le manuel de sécurité correspondant et le certificat SIL « SIL Certificate_GEMÜ 650_Exida GEM 2404104 C001_2024-10 ».</p>	Description du produit :	Vanne à membrane GEMÜ 650	Type de restriction architectonique :	A	Fonction de sécurité :	La fonction de sécurité permet de placer la vanne en position de fermeture (en fonction de commande 1), en position d'ouverture (en fonction de commande 2) ou en fermeture étanche (en fonction de commande 1).
Description du produit :	Vanne à membrane GEMÜ 650						
Type de restriction architectonique :	A						
Fonction de sécurité :	La fonction de sécurité permet de placer la vanne en position de fermeture (en fonction de commande 1), en position d'ouverture (en fonction de commande 2) ou en fermeture étanche (en fonction de commande 1).						
EAC :	Le produit est déclaré selon EAC.						
EHEDG :	Certification existante pour vannes à membrane à commande pneumatique avec des corps forgés (code 40) et des membranes PTFE/EPDM (code 5M) dans les tailles DN10 à DN100						
Protection contre les explosions :	ATEX (2014/34/UE), code de commande version spéciale Y Le marquage ATEX du produit dépend de la configuration du produit avec corps de vanne et actionneur. Celle-ci figure dans le document « Conditions d'utilisation et marquage de protection antidéflagrante de la vanne à membrane type 650 avec fonction spéciale Y » et dans le marquage ATEX apposé sur le produit. Attestation d'examen de type UE fonction spéciale Y : IBExU26ATEX1011 X						

Données mécaniques

Type d'actionneur « T »



Type d'actionneur « D »

Poids :**Actionneur**

MG	Type d'actionneur	Type D	Type T
8	0T1, 0R1	-	0,5
	0TA, 0RA	-	0,5
10	1T1, 1B1, 1D1, 1R1	1,1	0,9
25	2T1, 2B1, 2D1, 2R1	2,5	1,9
40	3T1, 3B1, 3D1, 3R1	5,0	3,0
	3TA, 3RA	-	7,3
50	4T1, 4B1, 4D1, 4R1	9,5	7,7
80	5T1, 5R1	-	18,5
	5TA, 5TB, 5RA, 5RB	-	23,7
100	6T1, 6R1	-	20,0
	6TA, 6RA	-	28,0
150	8TA	-	95,0

MG = taille de membrane
Poids en kg

Poids :**Corps**

MG	DN	Forme de corps D				
		Embout	Orifice taraudé	Embout fileté, embout conique	Bride	Clamp
		Code raccordement				
		0, 16, 17, 18, 35, 36, 37, 55, 59, 60, 63, 64, 65	1, 1L	6, 6K	8, 34, 38, 39	80, 82, 84, 86, 88, 8A, 8E, 8F, 8H, 8P, 8T
8	4	0,09	-	-	-	-
	6	0,09	-	-	-	-
	8	0,09	0,09	-	-	0,15
	10	0,09	-	0,21	-	0,18
	15	0,09	-	-	-	0,18
10	10	0,30	-	0,33	-	0,30
	12	-	0,17	-	-	-
	15	0,30	0,26	0,35	-	0,43
	20	-	-	-	-	0,43
25	15	0,62	0,32	0,71	1,50	0,75
	20	0,58	0,34	0,78	2,20	0,71
	25	0,55	0,39	0,79	2,80	0,63
40	32	1,45	0,88	1,66	3,40	1,62
	40	1,32	0,93	1,62	4,50	1,50
50	50	2,25	1,56	2,70	6,30	2,50
	65	2,20	-	-	10,30	2,30
80	65	8,60	-	9,22	10,20	8,90
	80	8,00	-	9,20	13,80	8,50
100	100	24,10	-	-	20,80	24,80
150	150	42,00	-	-	-	43,10

Poids en kg

MG = taille de membrane

Corps en matériau plein sur demande

MG	DN	Forme de corps F	
		Embout	Clamp
		Code raccordement	
		59	80, 88, 8P, 8T
80	65	4,25	4,55
	80	3,65	9,15
100	100	8,10	8,80

Poids en kg

MG = taille de membrane

Position de montage :

Quelconque

Pour un montage optimisé pour la vidange, respecter l'angle de rotation

Dimensions

Dimensions de l'actionneur

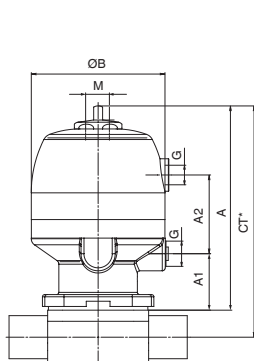

MG 8-50

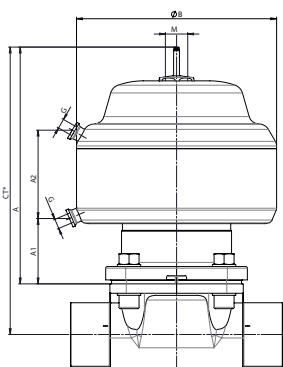

MG 80

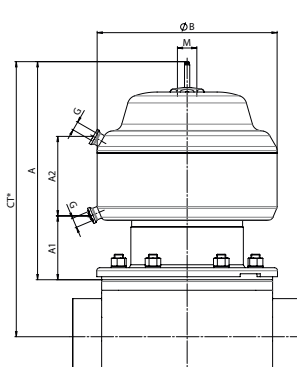

MG 100

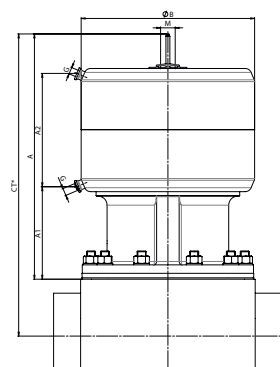

MG 150

MG	DN	Antriebsausführung	A	A1	A2	ø B	G	M
8	4 - 15	0T1, 0R1	80,5	28,0	37,8	42,0	G 1/8	M12x1
		0TA, 0RA	89,5	28,0	39,1	47,0	G 1/8	M12x1
10	10 - 20	1T1, 1R1, 1D1, 1B1	116,0	37,0	42,5	61,0	G 1/4	M16x1
25	15 - 25	2T1, 2R1, 2D1, 2B1	137,5	38,0	53,0	90,0	G 1/4	M16x1
40	32, 40	3T1, 3R1, 3D1, 3B1	173,0	53,0	56,5	114,0	G 1/4	M16x1
		3TA, 3RA	223,0	52,0	-	144,0	G 1/4	M16x1
50	50, 65	4T1, 4R1, 4D1, 4B1	223,0	52,0	70,5	144,0	G 1/4	M16x1
80	65, 80	5T1, 5R1	283,0	78,0	106,0	240,0	G 1/4	M26x1,5
		5TA, 5TB, 5RA, 5RB	297,0	80,0	-	240,0	G 1/4	M26x1,5
100	100	6T1, 6R1	298,0	87,0	106,0	240,0	G 1/4	M26x1,5
		6TA, 6RA	355,0	133,0	-	240,0	G 1/4	M26x1,5
150	150	8TA	513,0 436,0 (Stf.2)	166,0	201,0	308,0	G 1/4	M26x1,5

Dimensions en mm, MG = Taille de membrane, Fct. Cde = Fonction de commande

* CT = A + H1 (voir dimensions du corps)

Un raccord d'air de pilotage supérieur est disponible uniquement pour les fonctions de commande 2 et 3.

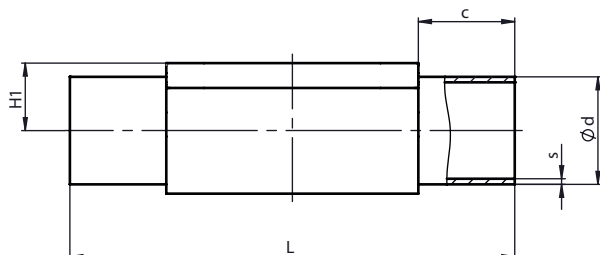
Dimensions du corps**Embout DIN/EN/ISO (code 0, 16, 17, 18, 60)**

Type de raccordement embout DIN/EN/ISO (code 0, 16, 17, 18, 60)¹⁾, inox forgé (code 40, 42, F4), bloc usiné (code 44, A1, A3)²⁾, forme de corps D

MG	DN	NPS	c (min)	Ød					H1	L	s				
				Type de raccordement							Type de raccordement				
				0	16	17	18	60			0	16	17	18	60
8	4	-	20,0	6,0	-	-	-	-	8,5	72,0	1,0	-	-	-	-
	6	-	20,0	-	-	8,0	-	10,2	8,5	72,0	-	-	1,0	-	1,6
	8	1/4"	20,0	-	-	10,0	-	13,5	8,5	72,0	-	-	1,0	-	1,6
	10	3/8"	20,0	-	12,0	13,0	14,0	-	8,5	72,0	-	1,0	1,5	2,0	-
10	10	3/8"	25,0	-	12,0	13,0	14,0	17,2	12,5	108,0	-	1,0	1,5	2,0	1,6
	15	1/2"	25,0	18,0	18,0	19,0	20,0	21,3	12,5	108,0	1,5	1,0	1,5	2,0	1,6
25	15	1/2"	25,0	18,0	18,0	19,0	20,0	21,3	19,0	120,0	1,5	1,0	1,5	2,0	1,6
	20	3/4"	25,0	22,0	22,0	23,0	24,0	26,9	19,0	120,0	1,5	1,0	1,5	2,0	1,6
	25	1"	25,0	28,0	28,0	29,0	30,0	33,7	19,0	120,0	1,5	1,0	1,5	2,0	2,0
40	32	1 1/4"	25,0	34,0	34,0	35,0	36,0	42,4	26,0	153,0	1,5	1,0	1,5	2,0	2,0
	40	1 1/2"	30,5	40,0	40,0	41,0	42,0	48,3	26,0	153,0	1,5	1,0	1,5	2,0	2,0
50	50	2"	30,0	52,0	52,0	53,0	54,0	60,3	32,0	173,0	1,5	1,0	1,5	2,0	2,0
80	65	2 1/2"	30,0	-	-	70,0	-	76,1	62,0	216,0	-	-	2,0	-	2,0
	80	3"	30,0	-	-	85,0	-	88,9	62,0	254,0	-	-	2,0	-	2,3
100	100	4"	30,0	-	-	104,0	-	114,3	76,0	305,0	-	-	2,0	-	2,3

Dimensions en mm

MG = taille de membrane

1) **Type de raccordement**

Code 0 : Raccord DIN

Code 16 : Raccords DIN EN 10357 série B (édition 2014 ; anciennement DIN 11850 série 1)

Code 17 : Embout EN 10357 série A / DIN 11866 série A auparavant DIN 11850 série 2

Code 18 : Raccord DIN 11850 série 3

Code 60 : Embout ISO 1127 / DIN EN 10357 série C (édition 2014) / DIN 11866 série B

2) **Matériau du corps de vanne**

Code 40 : 1.4435 (F316L), inox forgé

Code 42 : 1.4435 (BN2), inox forgé, Δ Fe < 0,5 %

Code 44 : 1.4539 / UNS N08904, bloc usiné

Code F4 : 1.4539 / UNS N08904, inox forgé

Code A1 : 3.7035, titane

Code A3 : 2.4602, bloc usiné Alloy 22, (NiCr21Mo14W)

Code matériau F4 uniquement jusqu'à MG 50, à partir de MG 80 code matériau 44.

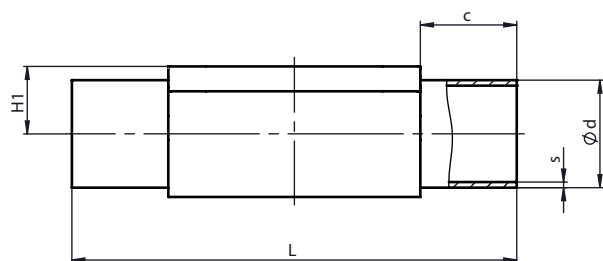
Type de raccordement embout DIN/EN/ISO (code 0, 17, 60)¹⁾, inox de fonderie (code C3)²⁾, forme de corps D

MG	DN	NPS	c (min)	Ød			H1	L	s		
				Type de raccordement					Type de raccordement		
				0	17	60			0	17	60
8	4	-	20,0	6,0	-	-	8,5	72,0	1,0	-	-
	6	-	20,0	-	8,0	-	8,5	72,0	-	1,0	-
	8	1/4"	20,0	-	10,0	13,5	8,5	72,0	-	1,0	1,6
	10	3/8"	20,0	-	13,0	-	8,5	72,0	-	1,5	-
10	10	3/8"	25,0	-	13,0	17,2	12,5	108,0	-	1,5	1,6
	15	1/2"	25,0	-	19,0	21,3	12,5	108,0	-	1,5	1,6
25	15	1/2"	25,0	-	19,0	21,3	13,0	120,0	-	1,5	1,6
	20	3/4"	25,0	-	23,0	26,9	16,0	120,0	-	1,5	1,6
	25	1"	25,0	-	29,0	33,7	19,0	120,0	-	1,5	2,0
40	32	1 1/4"	25,0	-	35,0	42,4	24,0	153,0	-	1,5	2,0
	40	1 1/2"	30,5	-	41,0	48,3	26,0	153,0	-	1,5	2,0
50	50	2"	30,0	-	53,0	60,3	32,0	173,0	-	1,5	2,0

Dimensions en mm

MG = taille de membrane

1) **Type de raccordement**

Code 0 : Raccord DIN

Code 17 : Embout EN 10357 série A / DIN 11866 série A auparavant DIN 11850 série 2

Code 60 : Embout ISO 1127 / DIN EN 10357 série C (édition 2014) / DIN 11866 série B

2) **Matériau du corps de vanne**

Code C3 : 1.4435, inox de fonderie

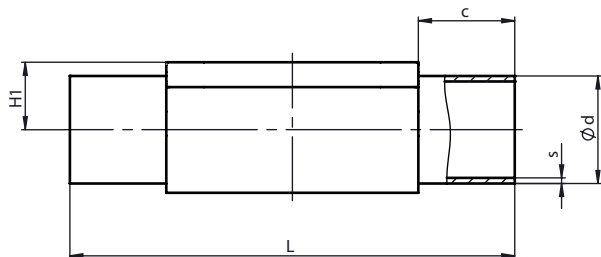
Embout ASME/BS (code 55, 59, 63, 64, 65)

Type de raccordement embout ASME/BS (code 55, 59, 63, 64, 65)¹⁾, inox forgé (code 40, 42, F4), bloc usiné (code 44, A1, A3)²⁾, forme de corps D

MG	DN	NPS	c (min)	Ød					H1	L	s				
				Type de raccordement							Type de raccordement				
				55	59	63	64	65			55	59	63	64	65
8	6	-	20,0	-	-	10,3	-	10,3	8,5	72,0	-	-	1,24	-	1,73
	8	1/4"	20,0	6,35	6,35	13,7	-	13,7	8,5	72,0	1,2	0,89	1,65	-	2,24
	10	3/8"	20,0	9,53	9,53	-	-	-	8,5	72,0	1,2	0,89	-	-	-
	15	1/2"	20,0	12,70	12,70	-	-	-	8,5	72,0	1,2	1,65	-	-	-
10	10	3/8"	25,0	9,53	9,53	17,1	-	17,1	12,5	108,0	1,2	0,89	1,65	-	2,31
	15	1/2"	25,0	12,70	12,70	21,3	21,3	21,3	12,5	108,0	1,2	1,65	2,11	1,65	2,77
	20	3/4"	25,0	19,05	19,05	-	-	-	12,5	108,0	1,2	1,65	-	-	-
25	15	1/2"	25,0	-	-	21,3	21,3	21,3	19,0	120,0	-	-	2,11	1,65	2,77
	20	3/4"	25,0	19,05	19,05	26,7	26,7	26,7	19,0	120,0	1,2	1,65	2,11	1,65	2,87
	25	1"	25,0	-	25,40	33,4	33,4	33,4	19,0	120,0	-	1,65	2,77	1,65	3,38
40	32	1 1/4"	25,0	-	-	42,2	42,2	42,2	26,0	153,0	-	-	2,77	1,65	3,56
	40	1 1/2"	30,5	-	38,10	48,3	48,3	48,3	26,0	153,0	-	1,65	2,77	1,65	3,68
50	50	2"	30,0	-	50,80	60,3	60,3	60,3	32,0	173,0	-	1,65	2,77	1,65	3,91
	65	2 1/2"	30,0	-	63,50	-	-	-	34,0	173,0	-	1,65	-	-	-
80	65	2 1/2"	30,0	-	63,50	73,0	73,0	73,0	62,0	216,0	-	1,65	3,05	2,11	5,16
	80	3"	30,0	-	76,20	88,9	88,9	88,9	62,0	254,0	-	1,65	3,05	2,11	5,49
100	100	4"	30,0	-	101,60	114,3	114,3	114,3	76,0	305,0	-	2,11	3,05	2,11	6,02

Dimensions en mm

MG = taille de membrane

1) **Type de raccordement**

Code 55 : Raccords BS 4825, partie 1

Code 59 : Embout ASME BPE / DIN EN 10357 série C (à partir de l'édition 2022) / DIN 11866 série C

Code 63 : Raccords ANSI/ASME B36.19M Schedule 10s

Code 64 : Raccords ANSI/ASME B36.19M Schedule 5s

Code 65 : Raccord ANSI/ASME B36.19M Schedule 40s

2) **Matériau du corps de vanne**

Code 40 : 1.4435 (F316L), inox forgé

Code 42 : 1.4435 (BN2), inox forgé, Δ Fe < 0,5 %

Code 44 : 1.4539 / UNS N08904, bloc usiné

Code F4 : 1.4539 / UNS N08904, inox forgé

Code A1 : 3.7035, titane

Code A3 : 2.4602, bloc usiné Alloy 22, (NiCr21Mo14W)

Code matériau F4 uniquement jusqu'à MG 50, à partir de MG 80 code matériau 44.

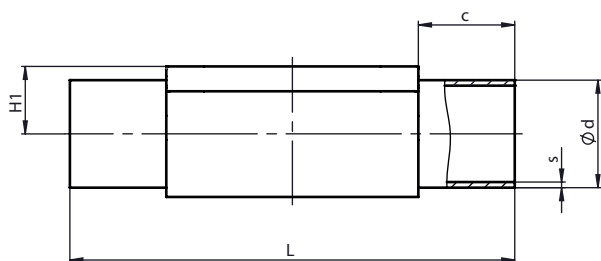
Type de raccordement embout ASME/BS (code 59)¹⁾, inox forgé (code 40)²⁾, forme du corps F

MG	DN	NPS	c (min)	ød	H1	L	s
80	65	2½"	30,0	63,50	43	216,0	1,65
	80	3"	30,0	76,20	43	254,0	1,65
100	100	4"	30,0	101,60	60,0	305,0	2,11

Dimensions en mm

MG = taille de membrane

1) **Type de raccordement**

Code 59 : Embout ASME BPE / DIN EN 10357 série C (à partir de l'édition 2022) / DIN 11866 série C

2) **Matériau du corps de vanne**

Code 40 : 1.4435 (F316L), inox forgé

Type de raccordement embout ASME BPE (code 59)¹⁾, inox de fonderie (code C3)²⁾, forme de corps D

MG	DN	NPS	c (min)	ød	H1	L	s
8	8	1/4"	20,0	6,35	8,5	72,0	0,89
	10	3/8"	20,0	9,53	8,5	72,0	0,89
	15	1/2"	20,0	12,70	8,5	72,0	1,65
10	20	3/4"	25,0	19,05	12,5	108,0	1,65
25	20	3/4"	25,0	19,05	16,0	120,0	1,65
	25	1"	25,0	25,40	19,0	120,0	1,65
40	40	1½"	30,5	38,10	26,0	153,0	1,65
50	50	2"	30,0	50,80	32,0	173,0	1,65

Dimensions en mm

MG = taille de membrane

1) **Type de raccordement**

Code 59 : Embout ASME BPE / DIN EN 10357 série C (à partir de l'édition 2022) / DIN 11866 série C

2) **Matériau du corps de vanne**

Code C3 : 1.4435, inox de fonderie

Type de raccordement embout ASME BPE (code 59)¹⁾, bloc usiné (code 41, 43, A1, A3)²⁾, forme de corps D

MG	DN	NPS	c (min)	ød	H1	L	s
150	150	6"	48,0	152,40	101,0	406,0	2,77

Dimensions en mm

MG = taille de membrane

1) **Type de raccordement**

Code 59 : Embout ASME BPE / DIN EN 10357 série C (à partir de l'édition 2022) / DIN 11866 série C

2) **Matériau du corps de vanne**

Code 41 : 1.4435 (316L), bloc usiné

Code 43 : 1.4435 (BN2), bloc usiné, Δ Fe < 0,5 %

Code A1 : 3.7035, titane

Code A3 : 2.4602, bloc usiné Alloy 22, (NiCr21Mo14W)

Dimensions

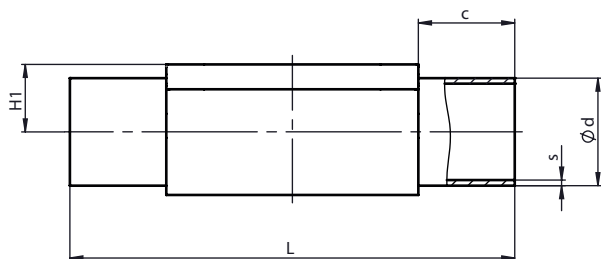

Type de raccordement embout ASME/BS (code 59, 63, 64, 65)¹⁾, bloc usiné (code 44, A1, A3)²⁾, forme de corps D

MG	DN	NPS	c (min)	Ød		H1	L	s			
				Type de raccordement				Type de raccordement			
				59	63, 64, 65			59	63	64	65
80	65	2½"	30,0	63,50	73,0	62,0	216,0	1,65	3,05	2,11	5,16
	80	3"	30,0	76,20	88,9	62,0	254,0	1,65	3,05	2,11	5,49
100	100	4"	30,0	101,60	114,3	76,0	305,0	2,11	3,05	2,11	6,02
150	150	6"	48,0	152,40	-	101,0	406,0	2,77	-	-	-

Dimensions en mm

MG = taille de membrane

1) Type de raccordement

Code 59 : Embout ASME BPE / DIN EN 10357 série C (à partir de l'édition 2022) / DIN 11866 série C

Code 63 : Raccords ANSI/ASME B36.19M Schedule 10s

Code 64 : Raccords ANSI/ASME B36.19M Schedule 5s

Code 65 : Raccord ANSI/ASME B36.19M Schedule 40s

2) Matériau du corps de vanne

Code 44 : 1.4539 / UNS N08904, bloc usiné

Code A1 : 3.7035, titane

Code A3 : 2.4602, bloc usiné Alloy 22, (NiCr21Mo14W)

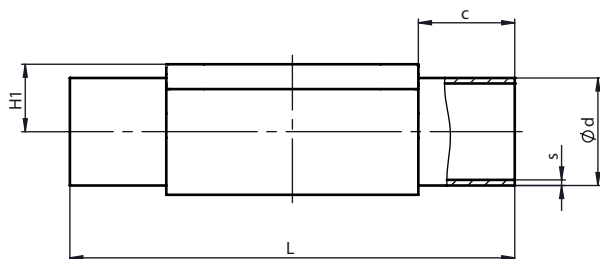
Embout JIS/SMS (code 35, 36, 37)

Type de raccordement embout JIS/SMS (code 35, 36, 37)¹⁾, inox forgé (code 40, 42, F4), bloc usiné (code 44, A1, A3)²⁾, forme de corps D

MG	DN	NPS	c (min)	ød			H1	L	s		
				Type de raccordement					Type de raccordement		
				35	36	37			35	36	37
8	6	-	20,0	-	10,5	-	8,5	72,0	-	1,20	-
	8	1/4"	20,0	-	13,8	-	8,5	72,0	-	1,65	-
10	10	3/8"	25,0	-	17,3	-	12,5	108,0	-	1,65	-
	15	1/2"	25,0	-	21,7	-	12,5	108,0	-	2,10	-
25	15	1/2"	25,0	-	21,7	-	19,0	120,0	-	2,10	-
	20	3/4"	25,0	-	27,2	-	19,0	120,0	-	2,10	-
	25	1"	25,0	25,4	34,0	25,0	19,0	120,0	1,2	2,80	1,2
40	32	1 1/4"	25,0	31,8	42,7	33,7	26,0	153,0	1,2	2,80	1,2
	40	1 1/2"	30,5	38,1	48,6	38,0	26,0	153,0	1,2	2,80	1,2
50	50	2"	30,0	50,8	60,5	51,0	32,0	173,0	1,5	2,80	1,2
	65	2 1/2"	30,0	63,5	-	63,5	34,0	173,0	2,0	-	1,6
80	65	2 1/2"	30,0	63,5	76,3	63,5	62,0	216,0	2,0	3,00	1,6
	80	3"	30,0	76,3	89,1	76,1	62,0	254,0	2,0	3,00	1,6
100	100	4"	30,0	101,6	114,3	101,6	76,0	305,0	2,0	3,00	2,0

Type de raccordement embout SMS (code 37)¹⁾, inox de fonderie (code C3)³⁾, forme de corps D

MG	DN	NPS	c (min)	ød	H1	L	s
25	25	1"	25,0	25,0	19,0	120,0	1,2
40	40	1 1/2"	30,5	38,0	26,0	153,0	1,2
50	50	2"	30,0	51,0	32,0	173,0	1,2

Dimensions en mm

MG = taille de membrane

1) **Type de raccordement**

Code 35 : Raccord JIS-G 3447

Code 36 : Raccord JIS-G 3459 Schedule 10s

Code 37 : Raccord SMS 3008

2) **Matériau du corps de vanne**

Code 40 : 1.4435 (F316L), inox forgé

Code 42 : 1.4435 (BN2), inox forgé, Δ Fe < 0,5 %

Code 44 : 1.4539 / UNS N08904, bloc usiné

Code F4 : 1.4539 / UNS N08904, inox forgé

Code A1 : 3.7035, titane

Code A3 : 2.4602, bloc usiné Alloy 22, (NiCr21Mo14W)

3) **Matériau du corps de vanne**

Code C3 : 1.4435, inox de fonderie

Code matériau F4 uniquement jusqu'à MG 50, à partir de MG 80 code matériau 44.

Orifice taraudé DIN (code 1, 1L)

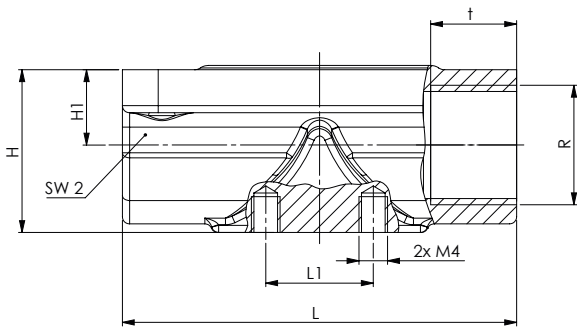

Type de raccordement orifice taraudé (code 1)¹⁾, inox de fonderie (code 37)²⁾,

MG	DN	NPS	H	H1	L	n	R	SW2	t	L1
10	12	3/8	22,7	10,5	55	2	G3/8	28	12	15

Type de raccordement orifice taraudé (code 1L)¹⁾, inox de fonderie (code 37)²⁾

MG	DN	NPS	H	H1	L	n	R	SW2	t	L1
10	15	1/2	28,1	13	75	2	G1/2	32	15	15

Dimensions en mm

MG = taille de membrane

n = nombre de pans pour clé de serrage

1) Type de raccordement

Code 1 : Orifice taraudé DIN ISO 228

Code 1L : Orifice taraudé DIN ISO 228 Longueur du corps (FTF) : 75mm

2) Matériau du corps de vanne

Code 37 : 1.4408, inox de fonderie

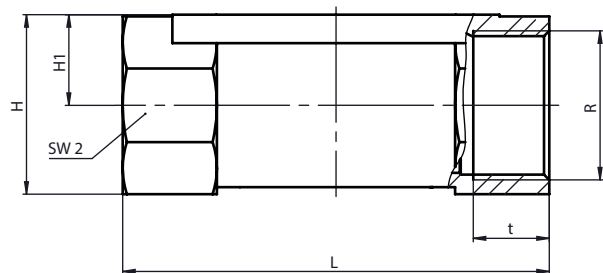
Orifice taraudé DIN ISO 228 (code 1)**Type de raccordement orifice taraudé (code 1)¹⁾, inox de fonderie (code 37)²⁾, forme de corps D**

MG	DN	NPS	H	H1	L	n	R	SW 2	t
8	8	1/4"	19,0	9,0	72,0	6	G 1/4	18	11,0
10	15	1/2"	30,0	15,0	68,0	2	G 1/2	27	15,0
25	15	1/2"	28,3	14,8	85,0	6	G 1/2	27	15,0
	20	3/4"	33,3	17,3	85,0	6	G 3/4	32	16,0
	25	1"	42,3	21,8	110,0	6	G 1	41	19,0
40	32	1 1/4"	51,3	26,3	120,0	8	G 1 1/4	50	20,0
	40	1 1/2"	56,3	28,8	140,0	8	G 1 1/2	55	18,0
50	50	2"	71,3	36,3	165,0	8	G 2	70	26,0

Dimensions en mm

MG = taille de membrane

n = nombre de pans pour clé de serrage

1) Type de raccordement

Code 1 : Orifice taraudé DIN ISO 228

2) Matériau du corps de vanne

Code 37 : 1.4408, inox de fonderie

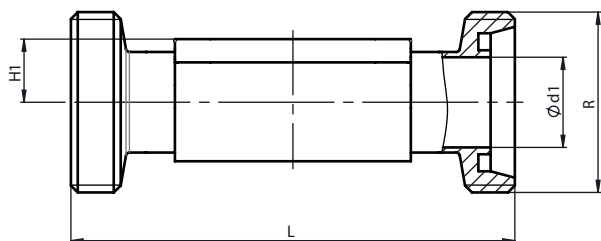
Embout fileté DIN 11851 (code 6)**Type de raccordement embout fileté DIN (code 6)¹⁾, inox forgé (code 40, 42, F4), bloc usiné (44, A1, A3)²⁾, forme de corps D**

MG	DN	NPS	Ød1	H1	L	R
8	10	3/8"	10,0	8,5	92,0	Rd 28 x 1/8
10	10	3/8"	10,0	12,5	118,0	Rd 28 x 1/8
	15	1/2"	16,0	12,5	118,0	Rd 34 x 1/8
25	15	1/2"	16,0	19,0	118,0	Rd 34 x 1/8
	20	3/4"	20,0	19,0	118,0	Rd 44 x 1/6
	25	1"	26,0	19,0	128,0	Rd 52 x 1/6
40	32	1¼"	32,0	26,0	147,0	Rd 58 x 1/6
	40	1½"	38,0	26,0	160,0	Rd 65 x 1/6
50	50	2"	50,0	32,0	191,0	Rd 78 x 1/6
80	65	2½"	66,0	62,0	246,0	Rd 95 x 1/6
	80	3"	81,0	62,0	256,0	Rd 110 x 1/4

Dimensions en mm

MG = taille de membrane

1) Type de raccordement

Code 6 : Raccord fileté DIN 11851

2) Matériau du corps de vanne

Code 40 : 1.4435 (F316L), inox forgé

Code 42 : 1.4435 (BN2), inox forgé, Δ Fe < 0,5 %

Code 44 : 1.4539 / UNS N08904, bloc usiné

Code F4 : 1.4539 / UNS N08904, inox forgé

Code A1 : 3.7035, titane

Code A3 : 2.4602, bloc usiné Alloy 22, (NiCr21Mo14W)

Code matériau F4 uniquement jusqu'à MG 50, à partir de MG 80 code matériau 44.

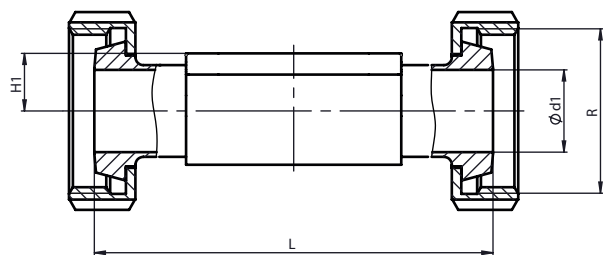
Embout conique DIN 11851 (code 6K)

Type de raccordement embout conique DIN (code 6K)¹⁾, inox forgé (code 40, 42, F4), bloc usiné (44, A1, A3)²⁾, forme de corps D

MG	DN	NPS	Ød1	H1	L	R
8	10	3/8"	10,0	8,5	90,0	Rd 28 x 1/8
10	10	3/8"	10,0	12,5	116,0	Rd 28 x 1/8
	15	1/2"	16,0	12,5	116,0	Rd 34 x 1/8
25	15	1/2"	16,0	19,0	116,0	Rd 34 x 1/8
	20	3/4"	20,0	19,0	114,0	Rd 44 x 1/6
	25	1"	26,0	19,0	127,0	Rd 52 x 1/6
40	32	1¼"	32,0	26,0	147,0	Rd 58 x 1/6
	40	1½"	38,0	26,0	160,0	Rd 65 x 1/6
50	50	2"	50,0	32,0	191,0	Rd 78 x 1/6
80	65	2½"	66,0	62,0	246,0	Rd 95 x 1/6
	80	3"	81,0	62,0	256,0	Rd 110 x 1/4

Dimensions en mm

MG = taille de membrane

1) **Type de raccordement**

Code 6K : Raccord conique et écrou d'accouplement DIN 11851

2) **Matériau du corps de vanne**

Code 40 : 1.4435 (F316L), inox forgé

Code 42 : 1.4435 (BN2), inox forgé, Δ Fe < 0,5 %

Code 44 : 1.4539 / UNS N08904, bloc usiné

Code F4 : 1.4539 / UNS N08904, inox forgé

Code A1 : 3.7035, titane

Code A3 : 2.4602, bloc usiné Alloy 22, (NiCr21Mo14W)

Code matériau F4 uniquement jusqu'à MG 50, à partir de MG 80 code matériau 44.

Bride EN 1092 (code 8)

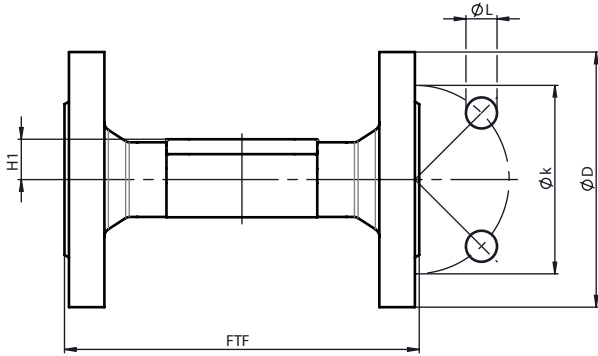

Type de raccordement bride encombrement EN 558 (code 8)¹⁾, inox de fonderie (code 39, C3), inox forgé (code 40, 42, F4), bloc usiné (code 44, A1, A3)²⁾, forme de corps D

MG	DN	NPS	øD	FTF			H1			øk	øL	n
				Matériau			Matériau					
				39	C3	40, 42, A1	39	C3	40, 42, A1			
25	15	1/2"	95,0	130,0	150,0	150,0	18,0	13,0	19,0	65,0	14,0	4
	20	3/4"	105,0	150,0	150,0	150,0	20,5	16,0	19,0	75,0	14,0	4
	25	1"	115,0	160,0	160,0	160,0	23,0	19,0	19,0	85,0	14,0	4
40	32	1¼"	140,0	180,0	180,0	180,0	28,7	24,0	26,0	100,0	18,0	4
	40	1½"	150,0	200,0	200,0	200,0	33,0	26,0	26,0	110,0	18,0	4
50	50	2"	165,0	230,0	230,0	230,0	39,0	32,0	32,0	125,0	18,0	4
	65	2½"	185,0	290,0	-	-	51,0	-	-	145,0	18,0	4
80	65	2½"	185,0	-	-	290,0	-	-	62,0	145,0	18,0	4
	80	3"	200,0	310,0	-	310,0	59,5	-	62,0	160,0	18,0	8
100	100	4"	220,0	350,0	-	350,0	73,0	-	76,0	180,0	18,0	8

Dimensions en mm

MG = taille de membrane

n = nombre de vis

1) **Type de raccordement**

Code 8 : Bride EN 1092, PN 16, forme B, dimensions face-à-face FAF EN 558 série 1, ISO 5752, série de base 1, dimensions uniquement pour forme de corps D

2) **Matériau du corps de vanne**

Code 39 : 1.4408, revêtement PFA

Code 40 : 1.4435 (F316L), inox forgé

Code 42 : 1.4435 (BN2), inox forgé, Δ Fe < 0,5 %

Code 44 : 1.4539 / UNS N08904, bloc usiné

Code C3 : 1.4435, inox de fonderie

Code F4 : 1.4539 / UNS N08904, inox forgé

Code A1 : 3.7035, titane

Code A3 : 2.4602, bloc usiné Alloy 22, (NiCr21Mo14W)

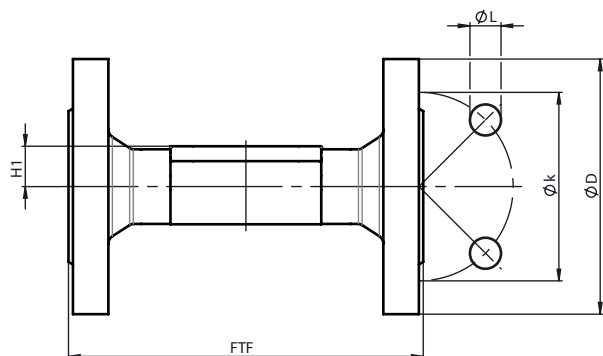
Bride JIS B2220 (code 34)**Type de raccordement bride encombrement 558 (code 34)¹⁾, inox de fonderie (code 39)²⁾, forme de corps D**

MG	DN	NPS	øD	øk	øL	n	H1	FTF
25	15	1/2"	95,0	70,0	15,0	4	18,0	130,0
	20	3/4"	100,0	75,0	15,0	4	20,5	150,0
	25	1"	125,0	90,0	19,0	4	23,0	160,0
40	32	1¼"	135,0	100,0	19,0	4	28,7	180,0
	40	1½"	140,0	105,0	19,0	4	33,0	200,0
50	50	2"	155,0	120,0	19,0	4	39,0	230,0

Dimensions en mm

MG = taille de membrane

1) Type de raccordement

Code 34 : Bride JIS B2220, 10K, RF, Longueur FTF EN 558 serie 1, ISO 5752, série de base 1, Longueur uniquement pour boîtier de forme D

2) Matériau du corps de vanne

Code 39 : 1.4408, revêtement PFA

Bride ANSI Class 150 RF (code 38)

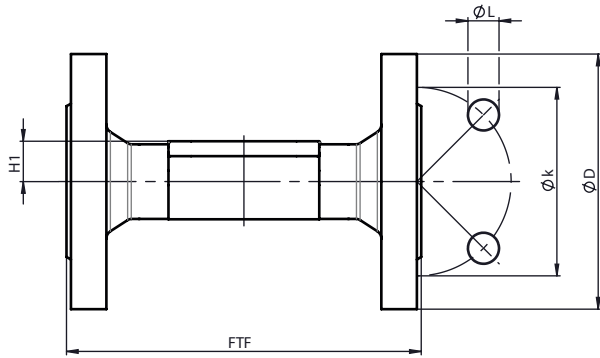

Type de raccordement bride encombrement MSS SP-88 (code 38)¹⁾, inox de fonderie (code 39)²⁾, forme de corps D

MG	DN	NPS	øD	FTF	H1	øk	øL	n
25	20	3/4"	100,0	146,0	20,5	69,9	15,9	4
	25	1"	110,0	146,0	23,0	79,4	15,9	4
40	40	1½"	125,0	175,0	33,0	98,4	15,9	4
50	50	2"	150,0	200,0	39,0	120,7	19,0	4
	65	2½"	180,0	226,0	51,0	139,7	19,0	4
80	80	3"	190,0	260,0	59,5	152,4	19,0	4
100	100	4"	230,0	327,0	73,0	190,5	19,0	8

Dimensions en mm

MG = taille de membrane

n = nombre de vis

1) Type de raccordement

Code 38 : Bride ANSI Class 150 RF, dimensions face-à-face FAF MSS SP-88, dimensions uniquement pour forme de corps D

2) Matériau du corps de vanne

Code 39 : 1.4408, revêtement PFA

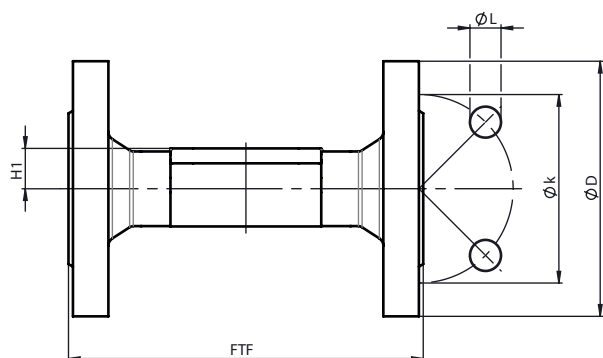

Type de raccordement bride encombrement EN 558 (code 39)¹⁾, inox de fonderie (code 39, C3), inox forgé (code 40, 42), bloc usiné (code A1, A3)²⁾, forme de corps D

MG	DN	NPS	øD	FTF			H1			øk	øL	n
				Matériau			Matériau					
				39	C3	40, 42, A1, A3	39	C3	40, 42, A1, A3			
25	15	1/2"	90,0	130,0	150,0	150,0	-	13,0	19,0	60,3	15,9	4
	20	3/4"	100,0	150,0	150,0	150,0	20,5	16,0	19,0	69,9	15,9	4
	25	1"	110,0	160,0	160,0	160,0	23,0	19,0	19,0	79,4	15,9	4
40	32	1¼"	115,0	180,0	180,0	180,0	28,7	24,0	26,0	88,9	15,9	4
	40	1½"	125,0	200,0	200,0	200,0	33,0	26,0	26,0	98,4	15,9	4
50	50	2"	150,0	230,0	230,0	230,0	39,0	32,0	32,0	120,7	19,0	4
	65	2½"	180,0	290,0	-	-	51,0	-	-	139,7	19,0	4
80	65	2½"	180,0	-	-	290,0	-	-	62,0	139,7	19,0	4
	80	3"	190,0	310,0	-	310,0	59,5	-	62,0	152,4	19,0	4
100	100	4"	230,0	350,0	-	350,0	73,0	-	76,0	190,5	19,0	8

Dimensions en mm

MG = taille de membrane

n = nombre de vis

1) **Type de raccordement**

Code 39 : Bride ANSI Class 125/150 RF, dimensions face-à-face FAF EN 558 série 1, ISO 5752, série de base 1, dimensions uniquement pour forme de corps D

2) **Matériau du corps de vanne**

Code 39 : 1.4408, revêtement PFA

Code 40 : 1.4435 (F316L), inox forgé

Code 42 : 1.4435 (BN2), inox forgé, Δ Fe < 0,5 %

Code C3 : 1.4435, inox de fonderie

Code A1 : 3.7035, titane

Code A3 : 2.4602, bloc usiné Alloy 22, (NiCr21Mo14W)

Clamp (code 80, 82, 84, 86, 88, 8A, 8E, 8F, 8H, 8P, 8T)

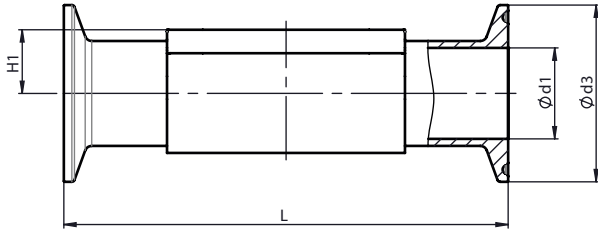

Type de raccordement clamp DIN/ASME (code 80, 88, 8P, 8T)¹⁾, inox forgé (code 40, 42, F4), bloc usiné (code A1), forme de corps D

MG	DN	NPS	ød1		ød3		H1	L	
			Type de raccordement		Type de raccordement			Type de raccordement	
			80, 8P	88, 8T	80, 8P	88, 8T		80, 8P	88, 8T
8	8	1/4"	4,57	-	25,0	-	8,5	63,5	-
	10	3/8"	7,75	-	25,0	-	8,5	63,5	-
	15	1/2"	9,4	9,4	25,0	25,0	8,5	63,5	108,0
10	10	3/8"	7,75	-	25,0	-	12,5	88,9	-
	15	1/2"	9,4	9,4	25,0	25,0	12,5	88,9	108,0
	20	3/4"	15,7	15,7	25,0	25,0	12,5	101,6	117,0
25	20	3/4"	15,7	15,7	25,0	25,0	19,0	101,6	117,0
	25	1"	22,1	22,10	50,5	50,5	19,0	114,3	127,0
40	40	1½"	34,80	34,80	50,5	50,5	26,0	139,7	159,0
50	50	2"	47,5	47,5	64,0	64,0	32,0	158,8	190,0
	65	2½"	60,2	60,2	77,5	77,5	34,0	193,8	216,0
80	65	2½"	60,2	60,2	77,5	77,5	62,0	193,8	216,0
	80	3"	72,90	72,90	91,0	91,0	62,0	222,3	254,0
100	100	4"	97,38	97,38	119,0	119,0	76,0	292,1	305,0

Dimensions en mm

MG = taille de membrane

1) **Type de raccordement**

Code 80 : Clamp ASME BPE, dimensions face-à-face FAF ASME BPE, dimensions uniquement pour forme de corps D & F

Code 88 : Clamp ASME BPE, pour tube ASME BPE, dimensions face-à-face FAF EN 558 série 7, dimensions uniquement pour forme de corps D & F

Code 8P : Clamp DIN 32676 série C, dimensions face-à-face FAF ASME BPE, dimensions uniquement pour forme de corps D & F

Code 8T : Clamp DIN 32676 série C, dimensions face-à-face FAF EN 558 série 7, dimensions uniquement pour forme de corps D & F

Code matériau F4 uniquement jusqu'à MG 50, à partir de MG 80 code matériau 44.

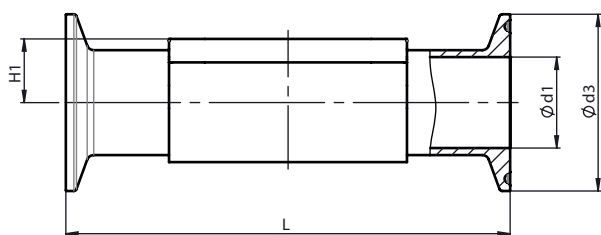
Type de raccordement clamp DIN/ASME (code 80, 88, 8P, 8T)¹⁾, inox forgé (code 40)²⁾, forme du corps F

MG	DN	NPS	ød1		ød3		H1	L	
			Type de raccordement		Type de raccordement			Type de raccordement	
			80, 8P	88, 8T	80, 8P	88, 8T		80, 8P	88, 8T
80	65	2½"	60,2	60,2	77,5	77,5	43,0	193,8	216,0
	80	3"	72,90	72,90	91,0	91,0	43,0	222,3	254,0
100	100	4"	97,38	97,38	119,0	119,0	60,0	292,1	305,0

Dimensions en mm

MG = taille de membrane

1) Type de raccordement

Code 80 : Clamp ASME BPE, dimensions face-à-face FAF ASME BPE, dimensions uniquement pour forme de corps D & F

Code 88 : Clamp ASME BPE, pour tube ASME BPE, dimensions face-à-face FAF EN 558 série 7, dimensions uniquement pour forme de corps D & F

Code 8P : Clamp DIN 32676 série C, dimensions face-à-face FAF ASME BPE, dimensions uniquement pour forme de corps D & F

Code 8T : Clamp DIN 32676 série C, dimensions face-à-face FAF EN 558 série 7, dimensions uniquement pour forme de corps D & F

2) Matériau du corps de vanne

Code 40 : 1.4435 (F316L), inox forgé

Type de raccordement clamp DIN/ASME (code 88, 8T)¹⁾, bloc usiné (code 41, 43, A1, A3)²⁾, forme de corps D

MG	DN	NPS	ød1	ød3	H1	L
150	150	6"	146,86	167,0	101,0	406,0

Dimensions en mm

MG = taille de membrane

1) Type de raccordement

Code 88 : Clamp ASME BPE, pour tube ASME BPE, dimensions face-à-face FAF EN 558 série 7, dimensions uniquement pour forme de corps D & F

Code 8T : Clamp DIN 32676 série C, dimensions face-à-face FAF EN 558 série 7, dimensions uniquement pour forme de corps D & F

2) Matériau du corps de vanne

Code 41 : 1.4435 (316L), bloc usiné

Code 43 : 1.4435 (BN2), bloc usiné, Δ Fe < 0,5 %

Code A1 : 3.7035, titane

Code A3 : 2.4602, bloc usiné Alloy 22, (NiCr21Mo14W)

Type de raccordement clamp DIN/ASME (code 80, 88, 8P, 8T)¹⁾, bloc usiné (code 44, A1)²⁾, forme de corps D

MG	DN	NPS	ød1	ød3	H1	L	
						Type de raccordement	
						80, 8P	88, 8T
80	65	2½"	60,20	77,5	62,0	193,8	216,0
	80	3"	72,90	91,0	62,0	222,3	254,0

Dimensions

MG	DN	NPS	ød1	ød3	H1	L	
						Type de raccordement	
						80, 8P	88, 8T
100	100	4"	97,38	119,0	76,0	292,1	305,0

Dimensions en mm

MG = taille de membrane

1) Type de raccordement

Code 80 : Clamp ASME BPE, dimensions face-à-face FAF ASME BPE, dimensions uniquement pour forme de corps D & F

Code 88 : Clamp ASME BPE, pour tube ASME BPE, dimensions face-à-face FAF EN 558 série 7, dimensions uniquement pour forme de corps D & F

Code 8P : Clamp DIN 32676 série C, dimensions face-à-face FAF ASME BPE, dimensions uniquement pour forme de corps D & F

Code 8T : Clamp DIN 32676 série C, dimensions face-à-face FAF EN 558 série 7, dimensions uniquement pour forme de corps D & F

2) Matériau du corps de vanne

Code 44 : 1.4539 / UNS N08904, bloc usiné

Code A1 : 3.7035, titane

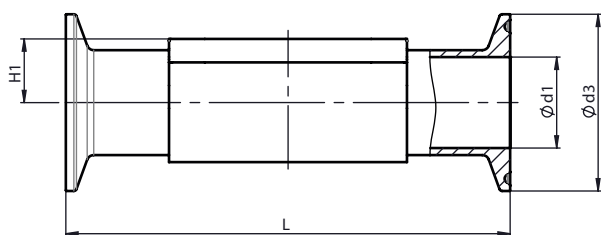

Type de raccordement clamp DIN/ISO (code 82, 86, 8A, 8E)¹⁾, inox forgé (code 40, 42, F4), bloc usiné (44, A1, A3)²⁾, forme de corps D

MG	DN	NPS	ød1				ød3				H1	L			
			Type de raccordement				Type de raccordement					Type de raccordement			
			82	86	8A	8E	82	86	8A	8E		82	86	8A	8E
8	6	1/8"	7,0	-	6,0	-	25,0	-	25,0	-	8,5	63,5	-	63,5	-
	8	1/4"	10,3	-	8,0	-	25,0	-	25,0	-	8,5	63,5	-	63,5	-
	10	3/8"	-	10,0	10,0	-	-	34,0	34,0	-	8,5	-	115,0	88,9	-
10	10	3/8"	14,0	10,0	10,0	-	25,0	34,0	34,0	-	12,5	108,0	151,0	108,0	-
	15	1/2"	18,1	16,0	16,0	-	50,5	34,0	34,0	-	12,5	108,0	151,0	108,0	-
25	15	1/2"	18,1	16,0	16,0	-	50,5	34,0	34,0	-	19,0	108,0	165,0	108,0	-
	20	3/4"	23,7	20,0	20,0	-	50,5	34,0	34,0	-	19,0	117,0	165,0	117,0	-
	25	1"	29,7	26,0	26,0	22,6	50,5	50,5	50,5	50,5	19,0	127,0	165,0	127,0	127,0
40	32	1 1/4"	38,4	32,0	32,0	31,3	64,0	50,5	50,5	50,5	26,0	146,0	198,0	146,0	146,0
	40	1 1/2"	44,3	38,0	38,0	35,6	64,0	50,5	50,5	50,5	26,0	159,0	198,0	159,0	159,0
50	50	2"	56,3	50,0	50,0	48,6	77,5	64,0	64,0	64,0	32,0	190,0	218,0	190,0	190,0
	65	2 1/2"	-	-	-	60,3	-	-	-	77,5	34,0	-	-	-	216,0
80	65	2 1/2"	72,1	66,0	66,0	60,3	91,0	91,0	91,0	77,5	62,0	216,0	250,0	216,0	216,0
	80	3"	84,3	81,0	81,0	72,9	106,0	106,0	106,0	91,0	62,0	254,0	299,0	254,0	254,0
100	100	4"	109,7	100,0	100,0	97,6	130,0	119,0	119,0	119,0	76,0	305,0	365,0	305,0	305,0

Dimensions en mm

MG = taille de membrane

1) Type de raccordement

Code 82 : Clamp DIN 32676 série B, longueur FTF EN 558 série 7, longueur uniquement pour boîtier de forme D

Code 86 : Clamp DIN 32676 série A

Code 8A : Clamp DIN 32676 série A, Longueur FTF selon EN 558 série 7, Longueur uniquement pour boîtier de forme D

Code 8E : Clamp ISO 2852 for tube ISO 2037, Clamp SMS 3017 for tube SMS 3008 Length FTF EN 558 series 7, Length only for case shape D

2) Matériau du corps de vanne

Code 40 : 1.4435 (F316L), inox forgé

Code 42 : 1.4435 (BN2), inox forgé, Δ Fe < 0,5 %

Code 44 : 1.4539 / UNS N08904, bloc usiné

Code F4 : 1.4539 / UNS N08904, inox forgé

Code A1 : 3.7035, titane

Code A3 : 2.4602, bloc usiné Alloy 22, (NiCr21Mo14W)

Code matériau F4 uniquement jusqu'à MG 50, à partir de MG 80 code matériau 44.

Dimensions

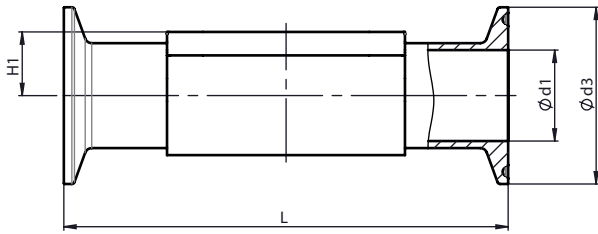

Type de raccordement clamp DIN/ISO (code 82, 8A, 8E)¹⁾, bloc usiné (code 44, A1)²⁾, forme de corps D

MG	DN	NPS	ød1			ød3			H1	L
			Type de raccordement			Type de raccordement				
			82	8A	8E	82	8A	8E		
80	65	2½"	72,1	66,0	60,3	91,0	91,0	77,5	62,0	216,0
	80	3"	84,3	81,0	72,9	106,0	106,0	91,0	62,0	254,0
100	100	4"	109,7	100,0	97,6	130,0	119,0	119,0	76,0	305,0

Dimensions en mm

MG = taille de membrane

1) Type de raccordement

Code 82 : Clamp DIN 32676 série B, longueur FTF EN 558 série 7, longueur uniquement pour boîtier de forme D

Code 8A : Clamp DIN 32676 série A, Longueur FTF selon EN 558 série 7, Longueur uniquement pour boîtier de forme D

Code 8E : Clamp ISO 2852 for tube ISO 2037, Clamp SMS 3017 for tube SMS 3008 Length FTF EN 558 series 7, Length only for case shape D

2) Matériau du corps de vanne

Code 44 : 1.4539 / UNS N08904, bloc usiné

Code A1 : 3.7035, titane

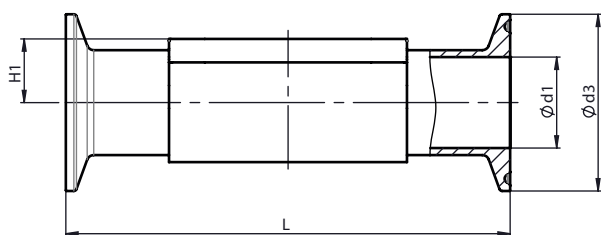

Type de raccordement clamp BS/JIS (code 84, 8F, 8H)¹⁾, inox forgé (code 40, 42, F4), bloc usiné (code 44, A1, A3)²⁾, forme de corps D

MG	DN	NPS	ød1			ød3			H1	L		
			Type de raccordement							Type de raccordement		
			84	8F	8H	84	8F	8H		84	8F	8H
8	8	1/4"	-	-	10,5	-	-	34,0	8,5	-	-	88,9
	10	3/8"	-	-	-	-	-	-	8,5	-	-	-
	15	1/2"	10,3	-	-	25,0	-	-	8,5	108,0	-	-
10	10	3/8"	-	-	14,0	-	-	34,0	12,5	-	-	108,0
	15	1/2"	10,3	-	17,5	25,0	-	34,0	12,5	108,0	-	108,0
	20	3/4"	16,7	-	-	25,0	-	-	12,5	117,0	-	-
25	15	1/2"	10,3	-	17,5	25,0	-	34,0	19,0	108,0	-	108,0
	20	3/4"	16,7	-	-	25,0	-	-	19,0	117,0	-	-
	25	1"	-	23,0	-	-	50,5	-	19,0	-	127,0	-
40	32	1 1/4"	-	29,4	-	-	50,5	-	26,0	-	146,0	-
	40	1 1/2"	-	35,7	-	-	50,5	-	26,0	-	159,0	-
50	50	2"	-	47,8	-	-	64,0	-	32,0	-	190,0	-
	65	2 1/2"	-	-	-	-	-	-	34,0	-	-	-
80	65	2 1/2"	-	59,5	-	-	77,5	-	62,0	-	216,0	-
	80	3"	-	72,3	-	-	91,0	-	62,0	-	254,0	-
100	100	4"	-	97,6	-	-	119,0	-	76,0	-	305,0	-

Dimensions en mm

MG = taille de membrane

1) Type de raccordement

Code 84 : Clamp pour tube BS 4825 partie 1, DN 15 et DN 20, clamp diamètre extérieur 25,0 mm, dimensions face-à-face FAF uniquement pour forme de corps D selon EN 558 série 7

Code 8F : Clamp IDF/ISO, pour tube JIS-G 3447 dimensions face-à-face FAF EN 558 série 7, dimensions uniquement pour forme de corps D

Code 8H : Clamp IDF/ISO, pour tube JIS-G 3459 dimensions face-à-face FAF EN 558 série 7, dimensions uniquement pour forme de corps D

2) Matériau du corps de vanne

Code 40 : 1.4435 (F316L), inox forgé

Code 42 : 1.4435 (BN2), inox forgé, Δ Fe < 0,5 %

Code 44 : 1.4539 / UNS N08904, bloc usiné

Code F4 : 1.4539 / UNS N08904, inox forgé

Code A1 : 3.7035, titane

Code A3 : 2.4602, bloc usiné Alloy 22, (NiCr21Mo14W)

Code matériau F4 uniquement jusqu'à MG 50, à partir de MG 80 code matériau 44.

Raccords aseptiques

Raccord aseptique à visser DIN

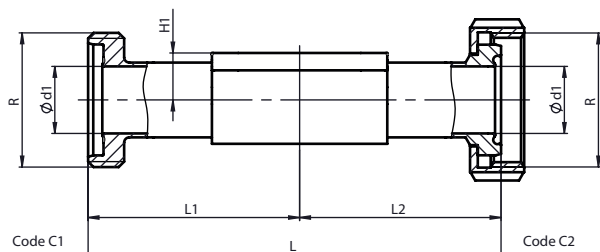

Raccord aseptique à visser DIN, série A (code C1, C2)¹⁾, corps forgé (code 40, 42, F4), bloc usiné (code 44, A3)²⁾, forme de corps D

MG	DN	H1	Ød1	Filetage	Type de raccordement (code)			
					C1		C2	
					R	L	L1, L2	L
8	10	8,5	10,0	RD 28 x 1/8	88,0	44,0	84,0	42,0
10	10	12,5	10,0	RD 28 x 1/8	120,0	60,0	116,0	58,0
	15	12,5	16,0	RD 34 x 1/8	120,0	60,0	116,0	58,0
25	15	19,0	16,0	RD 34 x 1/8	120,0	60,0	116,0	58,0
	20	19,0	20,0	RD 44 x 1/6	144,0	72,0	138,0	69,0
	25	19,0	26,0	RD 52 x 1/6	164,0	82,0	156,0	78,0
40	32	26,0	32,0	RD 58 x 1/6	192,0	96,0	182,0	91,0
	40	26,0	38,0	RD 65 x 1/6	214,0	107,0	204,0	102,0
50	50	32,0	50,0	RD 78 x 1/6	244,0	122,0	242,0	121,0
80	65	62,0	66,0	RD 95 x 1/6	314,0	157,0	310,0	155,0
	80	62,0	81,0	RD 110 x 1/4	342,0	171,0	334,0	167,0
100	100	76,0	100,0	RD 130 x 1/4	398,0	199,0	390,0	195,0

MG = taille de membrane

Dimensions en mm

1) Type de raccordement

Code C1 : Raccord fileté aseptique DIN 11864-GS, pour tube DIN 11866 série A et EN 10357 série A

Code C2 : Raccord aseptique avec écrou à rainure DIN 11864-BS, pour tube DIN 11866 série A et EN 10357 série A

2) Matériau du corps de vanne

Code 40 : 1.4435 (F316L), inox forgé

Code 42 : 1.4435 (BN2), inox forgé, Δ Fe < 0,5 %

Code 44 : 1.4539 / UNS N08904, bloc usiné

Code F4 : 1.4539 / UNS N08904, inox forgé

Code A3 : 2.4602, bloc usiné Alloy 22, (NiCr21Mo14W)

Code matériau F4 uniquement jusqu'à MG 50, à partir de MG 80 code matériau 44.

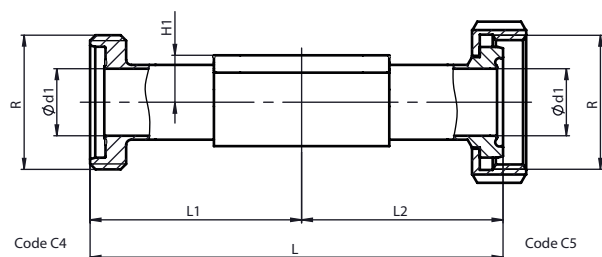

Raccord aseptique à visser DIN, série B (code C4, C5)¹⁾, corps forgé (code 40, 42, F4), bloc usiné (code 44, A3)²⁾, forme de corps D

MG	DN	H1	Ød1	Filetage	Type de raccordement (code)			
					C4		C5	
					R	L	L1, L2	L
8	8	8,5	10,3	RD 28 x 1/8	88,0	44,0	84,0	42,0
10	10	12,5	14,0	RD 34 x 1/8	120,0	60,0	116,0	58,0
	15	12,5	18,1	RD 44 x 1/6	120,0	60,0	116,0	58,0
25	15	19,0	18,1	RD 44 x 1/6	120,0	60,0	116,0	58,0
	20	19,0	23,7	RD 52 x 1/6	144,0	72,0	138,0	69,0
	25	19,0	29,7	RD 58 x 1/6	164,0	82,0	156,0	78,0
40	32	26,0	38,4	RD 65 x 1/6	192,0	96,0	182,0	91,0
	40	26,0	44,3	RD 78 x 1/6	214,0	107,0	204,0	102,0
50	50	32,0	56,3	RD 95 x 1/6	244,0	122,0	242,0	121,0
80	65	62,0	72,1	RD 110 x 1/4	314,0	157,0	310,0	155,0
	80	62,0	84,3	RD 130 x 1/4	342,0	171,0	334,0	167,0

MG = taille de membrane

Dimensions en mm

1) Type de raccordement

Code C4 : Raccord fileté aseptique DIN 11864-GS, pour tube DIN 11866 serie B et EN ISO 1127

Code C5 : Raccord aseptique avec écrou à rainure DIN 11864-BS, pour tube DIN 11866 serie B et EN ISO 1127

2) Matériau du corps de vanne

Code 40 : 1.4435 (F316L), inox forgé

Code 42 : 1.4435 (BN2), inox forgé, Δ Fe < 0,5 %

Code 44 : 1.4539 / UNS N08904, bloc usiné

Code F4 : 1.4539 / UNS N08904, inox forgé

Code A3 : 2.4602, bloc usiné Alloy 22, (NiCr21Mo14W)

Code matériau F4 uniquement jusqu'à MG 50, à partir de MG 80 code matériau 44.

Dimensions

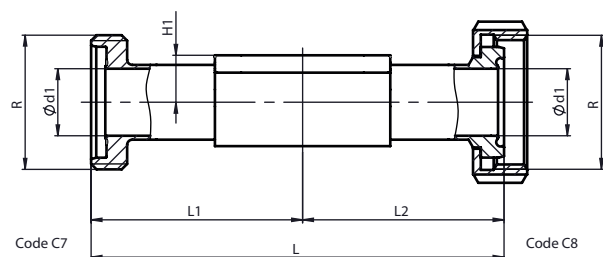

Raccord aseptique à visser DIN, série C (code C7, C8)¹⁾, corps forgé (code 40, 42, F4), bloc usiné (code 44, A1, A3)²⁾, forme de corps D

MG	DN	H1	Ød1	Filetage	Type de raccordement (code)			
					C7		C8	
					R	L	L1, L2	L
8	15	8,5	9,4	RD 28 x 1/8	88,0	44,0	84,0	42,0
10	15	12,5	9,4	RD 28 x 1/8	120,0	60,0	116,0	58,0
	20	12,5	15,75	RD 34 x 1/8	144,0	72,0	138,0	69,0
25	15	19,0	9,4	RD 28 x 1/8	120,0	60,0	116,0	60,0
	20	19,0	15,75	RD 34 x 1/8	144,0	72,0	138,0	69,0
	25	19,0	22,1	RD 52 x 1/6	164,0	82,0	156,0	78,0
40	40	26,0	34,8	RD 65 x 1/6	214,0	107,0	204,0	102,0
50	50	32,0	47,5	RD 78 x 1/6	244,0	122,0	242,0	121,0
	65	32,0	60,2	RD 95 x 1/6	314,0	157,0	310,0	155,0
80	65	62,0	60,2	RD 95 x 1/6	314,0	157,0	310,0	155,0
	80	62,0	72,9	RD 110 x 1/4	342,0	171,0	334,0	167,0
100	100	76,0	97,38	RD 130 x 1/4	398,0	199,0	390,0	195,0

MG = taille de membrane

Dimensions en mm

1) Type de raccordement

Code C7 : Raccord fileté aseptique DIN 11864-GS, pour tube DIN 11866 serie C et ASME BPE

Code C8 : Raccord aseptique avec écrou à rainure DIN 11864-BS, pour tube DIN 11866 serie C et ASME BPE

2) Matériau du corps de vanne

Code 40 : 1.4435 (F316L), inox forgé

Code 42 : 1.4435 (BN2), inox forgé, $\Delta Fe < 0,5 \%$

Code 44 : 1.4539 / UNS N08904, bloc usiné

Code F4 : 1.4539 / UNS N08904, inox forgé

Code A3 : 2.4602, bloc usiné Alloy 22, (NiCr21Mo14W)

Code matériau F4 uniquement jusqu'à MG 50, à partir de MG 80 code matériau 44.

Raccord aseptique à visser DIN, série C (code C7, C8)¹⁾, corps forgé (code 40)²⁾, forme du corps F

MG	DN	H1	Ød1	Filetage	Type de raccordement (code)			
					C7		C8	
					R	L	L1, L2	L
80	65	43,0	60,2	RD 95 x 1/6	314,0	157,0	310,0	155,0
	80	43,0	72,9	RD 110 x 1/4	342,0	171,0	334,0	167,0
100	100	60,0	97,38	RD 130 x 1/4	398,0	199,0	390,0	195,0

MG = taille de membrane

Dimensions en mm

1) Type de raccordement

Code C7 : Raccord fileté aseptique DIN 11864-GS, pour tube DIN 11866 serie C et ASME BPE

Code C8 : Raccord aseptique avec écrou à rainure DIN 11864-BS, pour tube DIN 11866 serie C et ASME BPE

2) Matériau du corps de vanne

Code 40 : 1.4435 (F316L), inox forgé

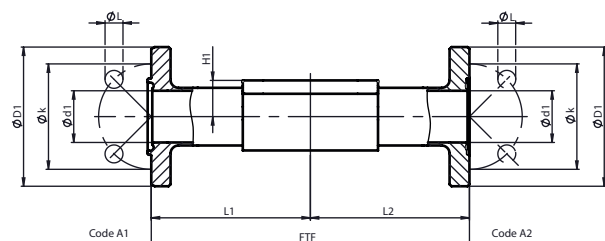
Bride aseptique DIN**Bride aseptique DIN, série A (code A1, A2)¹⁾, corps forgé (code 40, 42, F4), bloc usiné (code 44, A3)²⁾, forme de corps D**

MG	DN	H1	Ød1	ØD1	Øk	ØL	Type de raccordement (code)			
							A1		A2	
							FTF	L1, L2	FTF	L1, L2
8	10	8,5	10,0	54,0	37,0	4 x 9	100,0	50,0	100,0	50,0
10	10	12,5	10,0	54,0	37,0	4 x 9	130,0	65,0	130,0	65,0
	15	12,5	16,0	59,0	42,0	4 x 9	130,0	65,0	130,0	65,0
25	15	19,0	16,0	59,0	42,0	4 x 9	130,0	65,0	130,0	65,0
	20	19,0	20,0	64,0	47,0	4 x 9	150,0	75,0	150,0	75,0
	25	19,0	26,0	70,0	53,0	4 x 9	160,0	80,0	160,0	80,0
40	32	26,0	32,0	76,0	59,0	4 x 9	180,0	90,0	180,0	90,0
	40	26,0	38,0	82,0	65,0	4 x 9	200,0	100,0	200,0	100,0
50	50	32,0	50,0	94,0	77,0	4 x 9	230,0	115,0	230,0	115,0
80	65	62,0	66,0	113,0	95,0	8 x 9	290,0	145,0	290,0	145,0
	80	62,0	81,0	133,0	112,0	8 x 11	310,0	155,0	310,0	155,0
100	100	76,0	100,0	159,0	137,0	8 x 11	350,0	175,0	350,0	175,0

MG = taille de membrane

Dimensions en mm

1) Type de raccordement

Code A1 : Bride à rainure aseptique DIN 11864-NF, pour tube DIN 11866 serie A et EN 10357 serie A, longueur FTF EN 558 serie 1, longueur uniquement pour boîtier de forme D

Code A2 : Bride aseptique DIN 11864-BF, pour tube DIN 11866 serie A et EN 10357 serie A, longueur FTF EN 558 serie 1, longueur uniquement pour boîtier de forme D

2) Matériau du corps de vanne

Code 40 : 1.4435 (F316L), inox forgé

Code 42 : 1.4435 (BN2), inox forgé, $\Delta Fe < 0,5 \%$

Code 44 : 1.4539 / UNS N08904, bloc usiné

Code F4 : 1.4539 / UNS N08904, inox forgé

Code A3 : 2.4602, bloc usiné Alloy 22, (NiCr21Mo14W)

Code matériau F4 uniquement jusqu'à MG 50, à partir de MG 80 code matériau 44.

Dimensions

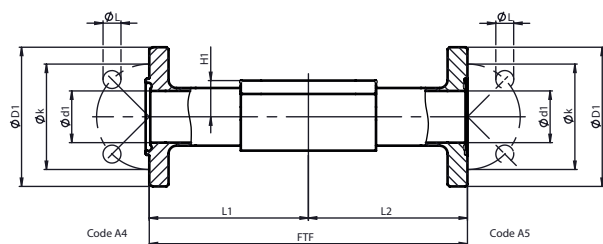

Bride aseptique DIN, série B (code A4, A5)¹⁾, corps forgé (code 40, 42, F4), bloc usiné (code 44, A3)²⁾, forme de corps D

MG	DN	H1	Ød1	ØD1	Øk	ØL	Type de raccordement (code)			
							A4		A5	
							FTF	L1, L2	FTF	L1, L2
8	8	8,5	10,3	54,0	37,0	4 x 9,0	100,0	50,0	100,0	50,0
10	10	12,5	14,0	59,0	42,0	4 x 9,0	130,0	65,0	130,0	65,0
	15	12,5	18,1	62,0	45,0	4 x 9,0	130,0	65,0	130,0	65,0
25	15	19,0	18,1	62,0	45,0	4 x 9,0	130,0	65,0	130,0	65,0
	20	19,0	23,7	69,0	52,0	4 x 9,0	150,0	75,0	150,0	75,0
	25	19,0	29,7	74,0	57,0	4 x 9,0	160,0	80,0	160,0	80,0
40	32	26,0	38,4	82,0	65,0	4 x 9,0	180,0	90,0	180,0	90,0
	40	26,0	44,3	88,0	71,0	4 x 9,0	200,0	100,0	200,0	100,0
50	50	32,0	56,3	103,0	85,0	4 x 9,0	230,0	115,0	230,0	115,0
80	65	62,0	72,1	125,0	104,0	8 X 11,0	290,0	145,0	290,0	145,0
	80	62,0	84,3	137,0	116,0	8 X 11,0	310,0	155,0	310,0	155,0
100	100	76,0	109,7	168,0	146,0	8 X 11,0	350,0	175,0	350,0	175,0

MG = taille de membrane

Dimensions en mm

1) Type de raccordement

Code A4 : Bride à rainure aseptique DIN 11864-NF, pour tube DIN 11866 serie B et EN ISO 1127, longueur FTF EN 558 serie 1, longueur uniquement pour boîtier de forme D

Code A5 : Bride aseptique DIN 11864-BF, pour tube DIN 11866 serie B et EN ISO 1127 Longueur FTF EN 558 serie 1, longueur uniquement pour boîtier de forme D

2) Matériau du corps de vanne

Code 40 : 1.4435 (F316L), inox forgé

Code 42 : 1.4435 (BN2), inox forgé, Δ Fe < 0,5 %

Code 44 : 1.4539 / UNS N08904, bloc usiné

Code F4 : 1.4539 / UNS N08904, inox forgé

Code A3 : 2.4602, bloc usiné Alloy 22, (NiCr21Mo14W)

Code matériau F4 uniquement jusqu'à MG 50, à partir de MG 80 code matériau 44.

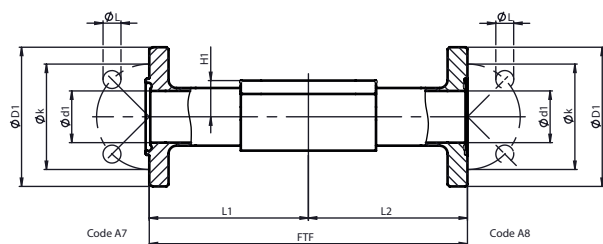
Bride aseptique DIN, série C (code A7, A8)¹⁾, corps forgé (code 40, 42, F4), bloc usiné (code 44, A3)²⁾, forme de corps D

MG	DN	H1	Ød1	ØD1	Øk	ØL	Type de raccordement (code)			
							A7		A8	
							FTF	L1, L2	FTF	L1, L2
8	15	8,5	9,4	54,0	37,0	4 x 9,0	100,0	50,0	100,0	50,0
10	15	12,5	9,4	54,0	37,0	4 x 9,0	130,0	65,0	130,0	65,0
	20	12,5	15,8	59,0	42,0	4 x 9,0	150,0	75,0	150,0	75,0
25	15	19,0	9,4	54,0	37,0	4 x 9,0	130,0	65,0	130,0	65,0
	20	19,0	15,8	59,0	42,0	4 x 9,0	150,0	75,0	150,0	75,0
	25	19,0	22,1	66,0	49,0	4 x 9,0	160,0	80,0	160,0	80,0
40	40	26,0	34,8	79,0	62,0	4 x 9,0	200,0	100,0	200,0	100,0
50	50	32,0	47,5	92,0	75,0	4 x 9,0	230,0	115,0	230,0	115,0
	65	32,0	60,2	107,0	89,0	8 x 9,0	290,0	145,0	290,0	145,0
80	65	62,0	60,2	107,0	89,0	8 x 9,0	290,0	145,0	290,0	145,0
	80	62,0	72,9	125,0	104,0	8 x 11,0	310,0	155,0	310,0	155,0
100	100	76,0	97,4	157,0	135,0	8 x 11,0	350,0	175,0	350,0	175,0

MG = taille de membrane

Dimensions en mm

1) Type de raccordement

Code A7 : Bride rainurée aseptique DIN 11864-NF, pour tube DIN 11866 série C et ASME BPE, dimensions face-à-face FAF EN 558 série 1, dimensions uniquement pour forme de corps D & F

Code A8 : Bride plate aseptique DIN 11864-BF, pour tube DIN 11866 série C et ASME BPE, dimensions face-à-face FAF EN 558 série 1, dimensions uniquement pour forme de corps D & F

2) Matériau du corps de vanne

Code 40 : 1.4435 (F316L), inox forgé

Code 42 : 1.4435 (BN2), inox forgé, $\Delta Fe < 0,5 \%$

Code 44 : 1.4539 / UNS N08904, bloc usiné

Code F4 : 1.4539 / UNS N08904, inox forgé

Code A3 : 2.4602, bloc usiné Alloy 22, (NiCr21Mo14W)

Code matériau F4 uniquement jusqu'à MG 50, à partir de MG 80 code matériau 44.

Dimensions

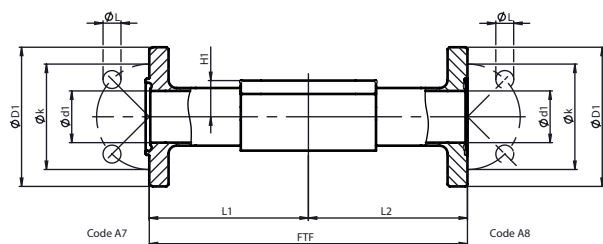

Bride aseptique DIN, série C (code A7, A8)¹⁾, corps forgé (code 40)²⁾, forme du corps F

MG	DN	H1	Ød1	ØD1	Øk	ØL	Type de raccordement (code)			
							A7		A8	
							FTF	L1, L2	FTF	L1, L2
80	65	43,0	60,2	107,0	89,0	8 x 9,0	290,0	145,0	290,0	145,0
	80	43,0	72,9	125,0	104,0	8 x 11,0	310,0	155,0	310,0	155,0
100	100	60,0	97,4	157,0	135,0	8 x 11,0	350,0	175,0	350,0	175,0

MG = taille de membrane

Dimensions en mm

1) Type de raccordement

Code A7 : Bride rainurée aseptique DIN 11864-NF, pour tube DIN 11866 série C et ASME BPE, dimensions face-à-face FAF EN 558 série 1, dimensions uniquement pour forme de corps D & F

Code A8 : Bride plate aseptique DIN 11864-BF, pour tube DIN 11866 série C et ASME BPE, dimensions face-à-face FAF EN 558 série 1, dimensions uniquement pour forme de corps D & F

2) Matériau du corps de vanne

Code 40 : 1.4435 (F316L), inox forgé

Clamps aseptiques DIN

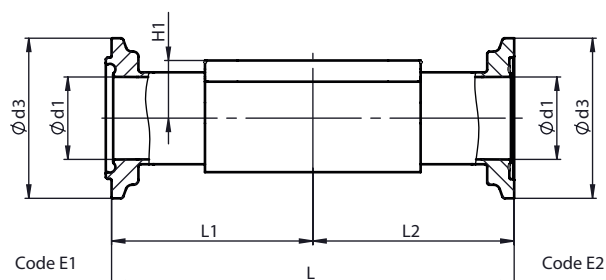

Clamp aseptique DIN, série A (code E1, E2)¹⁾, corps forgé (code 40, 42, F4), bloc usiné (code 44, A3)²⁾, forme de corps D

MG	DN	H1	Ød1	Ød3	Type de raccordement (code)			
					E1		E2	
					L	L1, L2	L	L1, L2
8	10	8,5	10,0	34,0	88,9	44,5	88,9	44,5
10	10	12,5	10,0	34,0	108,0	54,0	108,0	54,0
	15	12,5	16,0	34,0	108,0	54,0	108,0	54,0
25	15	19,0	16,0	34,0	108,0	54,0	108,0	54,0
	20	19,0	20,0	50,5	117,0	58,5	117,0	58,5
	25	19,0	26,0	50,5	127,0	63,5	127,0	63,5
40	32	26,0	32,0	50,5	146,0	73,0	146,0	73,0
	40	26,0	38,0	64,0	159,0	79,5	159,0	79,5
50	50	32,0	50,0	77,5	190,0	95,0	190,0	95,0
80	65	62,0	66,0	91,0	216,0	108,0	216,0	108,0
	80	62,0	81,0	106,0	254,0	127,0	254,0	127,0
100	100	76,0	100,0	130,0	305,0	152,5	305,0	152,5

MG = taille de membrane

Dimensions en mm

1) Type de raccordement

Code E1 : Raccord à rainure aseptique DIN 11864-NKS, pour tube DIN 11866 serie A et EN 10357 serie A, longueur FTF EN 558 serie 7, longueur uniquement pour boîtier de forme D

Code E2 : Raccord aseptique à collerette DIN 11864-BKS, pour tube DIN 11866 serie A et EN 10357 serie A, longueur FTF EN 558 serie 7, longueur uniquement pour boîtier de forme D

2) Matériau du corps de vanne

Code 40 : 1.4435 (F316L), inox forgé

Code 42 : 1.4435 (BN2), inox forgé, Δ Fe < 0,5 %

Code 44 : 1.4539 / UNS N08904, bloc usiné

Code F4 : 1.4539 / UNS N08904, inox forgé

Code A3 : 2.4602, bloc usiné Alloy 22, (NiCr21Mo14W)

Code matériau F4 uniquement jusqu'à MG 50, à partir de MG 80 code matériau 44.

Dimensions

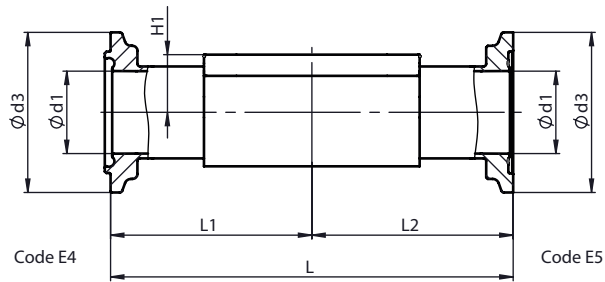

Clamp aseptique DIN, série B (code E4, E5)¹⁾, corps forgé (code 40, 42, F4), bloc usiné (code 44, A3)²⁾, forme de corps D

MG	DN	H1	Ød1	Ød3	Type de raccordement (code)			
					E4		E5	
					L	L1, L2	L	L1, L2
8	8	8,5	10,3	34,0	88,9	44,5	88,9	44,5
10	10	12,5	14,0	34,0	108,0	54,0	108,0	54,0
	15	12,5	18,1	34,0	108,0	54,0	108,0	54,0
25	15	19,0	18,1	34,0	108,0	54,0	108,0	54,0
	20	19,0	23,7	50,5	117,0	58,5	117,0	58,5
	25	19,0	29,7	50,5	127,0	63,5	127,0	63,5
40	32	26,0	38,4	64,0	146,0	73,0	146,0	73,0
	40	26,0	44,3	64,0	159,0	79,5	159,0	79,5
50	50	32,0	56,3	91,0	190,0	95,0	190,0	95,0
80	65	62,0	72,1	106,0	216,0	108,0	216,0	108,0
	80	62,0	84,3	130,0	254,0	127,0	254,0	127,0

MG = taille de membrane

Dimensions en mm

1) Type de raccordement

Code E4 : Raccord à rainure aseptique DIN 11864-NKS, pour tube DIN 11866 serie B et EN ISO 1127, longueur FTF EN 558 serie 7, longueur uniquement pour boîtier de forme D

Code E5 : Raccord aseptique à collerette DIN 11864-BKS, pour tube DIN 11866 serie B et EN ISO 1127, longueur FTF EN 558 serie 7, longueur uniquement pour boîtier de forme D

2) Matériau du corps de vanne

Code 40 : 1.4435 (F316L), inox forgé

Code 42 : 1.4435 (BN2), inox forgé, Δ Fe < 0,5 %

Code 44 : 1.4539 / UNS N08904, bloc usiné

Code F4 : 1.4539 / UNS N08904, inox forgé

Code A3 : 2.4602, bloc usiné Alloy 22, (NiCr21Mo14W)

Code matériau F4 uniquement jusqu'à MG 50, à partir de MG 80 code matériau 44.

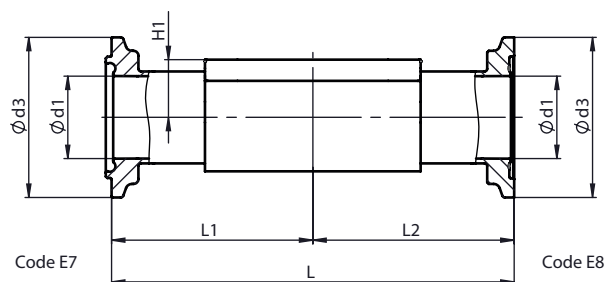
Clamp aseptique DIN, série C (code E7, E8)¹⁾, corps forgé (code 40, 42, F4), bloc usiné (code 44, A3)²⁾, forme de corps D

MG	DN	H1	Ød1	Ød3	Type de raccordement (code)			
					E7		E8	
					L	L1, L2	L	L1, L2
8	15	8,5	9,4	34,0	88,9	44,5	88,9	44,5
10	15	12,5	9,4	34,0	108,0	54,0	108,0	54,0
	20	12,5	15,8	34,0	108,0	54,0	108,0	54,0
25	15	19,0	9,4	34,0	108,0	54,0	108,0	54,0
	20	19,0	15,8	34,0	117,0	58,5	117,0	58,5
	25	19,0	22,1	50,5	127,0	63,5	127,0	63,5
40	40	26,0	34,8	64,0	159,0	79,5	159,0	79,5
50	50	32,0	47,5	77,5	190,0	95,0	190,0	95,0
	65	32,0	60,2	91,0	216,0	108,0	216,0	108,0
80	65	62,0	60,2	91,0	216,0	108,0	216,0	108,0
	80	62,0	72,9	106,0	254,0	127,0	254,0	127,0
100	100	76,0	97,38	130,0	305,0	152,5	305,0	152,5

MG = taille de membrane

Dimensions en mm

1) Type de raccordement

Code E7 : Embout de serrage cannelé aseptique DIN 11864-NKS, pour tube DIN 11866 série C / ASME BPE, dimensions face-à-face FAF EN 558 série 7, dimensions uniquement pour forme de corps D & F

Code E8 : Embout de serrage à plat aseptique DIN 11864-BKS, pour tube DIN 11866 série C / ASME BPE, dimensions face-à-face FAF EN 558 série 7, dimensions uniquement pour forme de corps D & F

2) Matériau du corps de vanne

Code 40 : 1.4435 (F316L), inox forgé

Code 42 : 1.4435 (BN2), inox forgé, Δ Fe < 0,5 %

Code 44 : 1.4539 / UNS N08904, bloc usiné

Code F4 : 1.4539 / UNS N08904, inox forgé

Code A3 : 2.4602, bloc usiné Alloy 22, (NiCr21Mo14W)

Code matériau F4 uniquement jusqu'à MG 50, à partir de MG 80 code matériau 44.

Dimensions

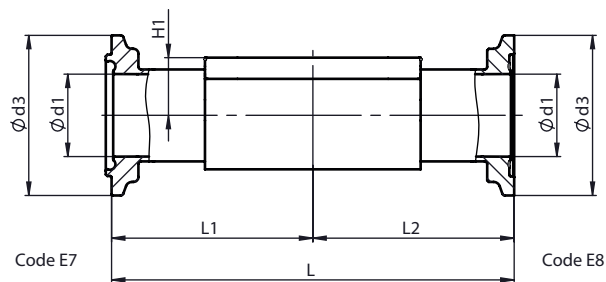

Clamp aseptique DIN, série C (code E7, E8)¹⁾, corps forgé (code 40)²⁾, forme du corps F

MG	DN	H1	Ød1	Ød3	Type de raccordement (code)			
					E7		E8	
					L	L1, L2	L	L1, L2
80	65	43,0	60,2	91,0	216,0	108,0	216,0	108,0
	80	43,0	72,9	106,0	254,0	127,0	254,0	127,0
100	100	60,0	97,38	130,0	305,0	152,5	305,0	152,5

MG = taille de membrane

Dimensions en mm

1) Type de raccordement

Code E7 : Embout de serrage cannelé aseptique DIN 11864-NKS, pour tube DIN 11866 série C / ASME BPE, dimensions face-à-face FAF EN 558 série 7, dimensions uniquement pour forme de corps D & F

Code E8 : Embout de serrage à plat aseptique DIN 11864-BKS, pour tube DIN 11866 série C / ASME BPE, dimensions face-à-face FAF EN 558 série 7, dimensions uniquement pour forme de corps D & F

2) Matériau du corps de vanne

Code 40 : 1.4435 (F316L), inox forgé



GEMÜ Gebr. Müller Apparatebau GmbH & Co. KG
Gert-Müller-Platz 1 D-74635 Kupferzell
Tél. +49 (0)7940 123-0 · info@gemue.de
www.gemu-group.com