

Aufbau

Die ultrareinen 2/2-Wege-Kunststoff-Membran-Sitzventile iComLine C50, C51 und C57 HPW besitzen einen PFA- oder PTFE-Körper.

Alle medienberührenden Teile sind aus PFA oder PTFE. Die außenliegenden Antriebsteile bestehen aus PVDF. Die Überwurfmutter sind aus PVDF, PFA und C-PFA lieferbar. Eine Sichtanzeige ist serienmäßig vorhanden.

Beim Typ C50 sind je nach Antriebsgröße eine Hubbegrenzung serienmäßig bzw. optional erhältlich. Neben 2/2-Wege Ventilkörpern sind auch kundenspezifische Mehrwege-Ventilblocklösungen realisierbar (siehe letzte Seite).

Eigenschaften

- Sitzventil, kleiner Footprint
- „All wetted parts“ PFA oder PTFE
- PTFE-Membrane (einteilig, kein Membranrücken)
- 5 Mio Schaltwechsel qualifiziert
- Gängige Anschlußarten und Zubehör
- Totraumarm
- Schnelles Freispülen, kontaminationsarm
- hohe Temperatureinsatzgrenze (Hochtemperaturexecution bis zu 200 °C)
- guter Kv-Wert
- Reinraumfertigung (HP Version), erfüllt SEMI F 57
- Ausführung mit PTFE-beschichteten Schrauben und Druckfedern

Vorteil

- Kompakt gebaut, geringer Platzbedarf, gut entleerbar
- universelle Chemiebeständigkeit, breiter Einsatzbereich
- Hohe Lebensdauer, geringe Betriebskosten
- Flexibel und vielseitig einsetzbar, auch bei Hochtemperatur-Anwendung
- geringer Druckverlust, günstige Betriebskosten
- Baugrößen- und Kostenreduktion durch vielfältige Antriebs- und Anschlussgrößenvarianten
- Kontaminationsarm, für Reinstmedien geeignet

Schnittzeichnung

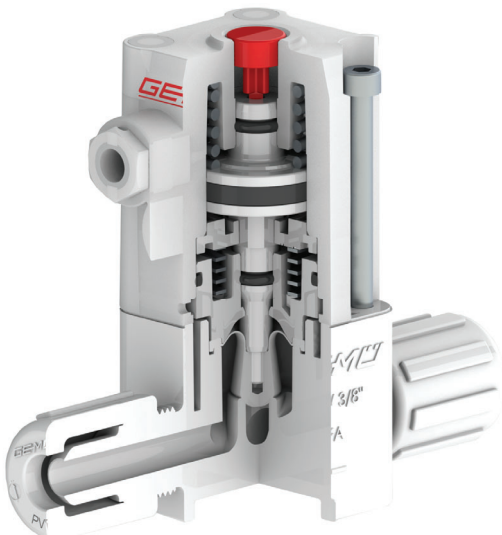

C50 HPW



C51 HPW



C57 HPW



Allgemeine technische Daten

Betriebsmedium

Aggressive, neutrale, gasförmige und flüssige Medien, - insbesondere Reinstmedien - die die physikalischen und chemischen Eigenschaften des jeweiligen Gehäuse- und Membranwerkstoffes nicht negativ beeinflussen.

Durchflussrichtung

Durch einen Pfeil auf dem Ventilkörper gekennzeichnet

Betriebsdruck

Max. 6,0 bar einseitig anstehend

Vakuum 400 mbar/abs*

* Die Lebensdauer kann durch höheren Unterdruck oder bei pumpensaugseitig eingebauten Ventilen beeinträchtigt werden.

Betriebstemperatur

siehe Temperatur/Druck-Diagramm

Umgebungstemperatur

Max. 60 °C (130 °F)

Materialien

Mediumsbenetzte Teile (Körper)	PFA und PTFE
Membrane	PTFE
Antriebssteile außenliegend	PVDF

Zuordnung Antriebs-/Sitzgröße/Ausführung

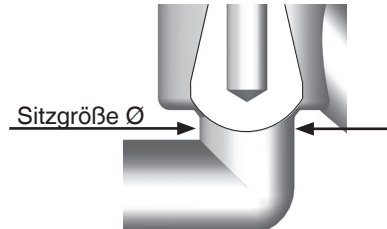

Antriebsgröße	0	1	2	3	4
Ausführung	0A1	1A1	2A1	3A1	4A1
Ø Sitzgröße [mm]	2,48	6,38	9,55	15,80	22,25

Temperatur / Druck - Diagramm

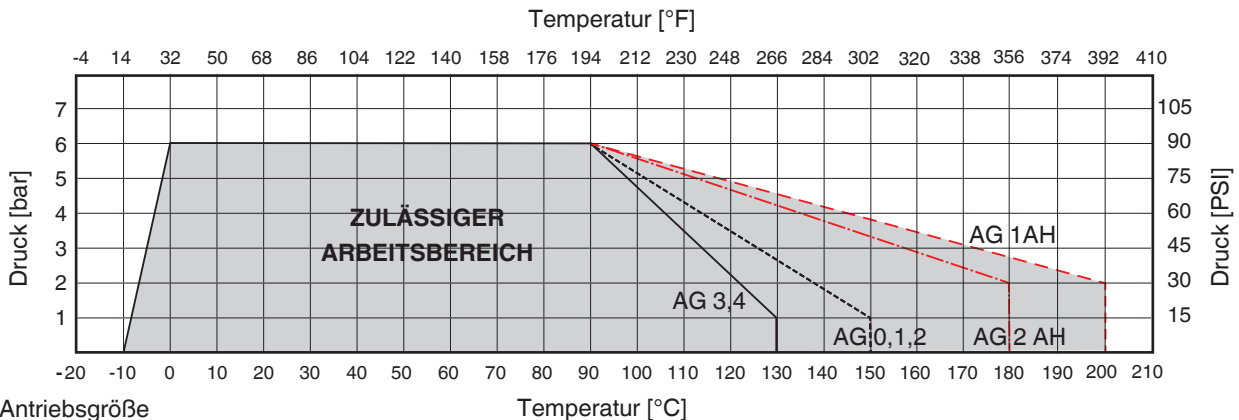

AG = Antriebsgröße

Hinweis für den Gebrauch des Diagramms

Das Temperatur / Druck-Diagramm ist nur eine Orientierungshilfe. Die Angaben beziehen sich auf Wasser als Betriebsmedium. Änderungen der Betriebsbedingungen oder andere Medien können zu Abweichungen führen. Im Zweifelsfall ist es ratsam, mittels einer Probeinstallation das Verhalten des Materials unter den definitiven Betriebsbedingungen zu testen.

Temperaturen unter 0 °C können die Betätigungsgeschwindigkeit negativ beeinflussen.

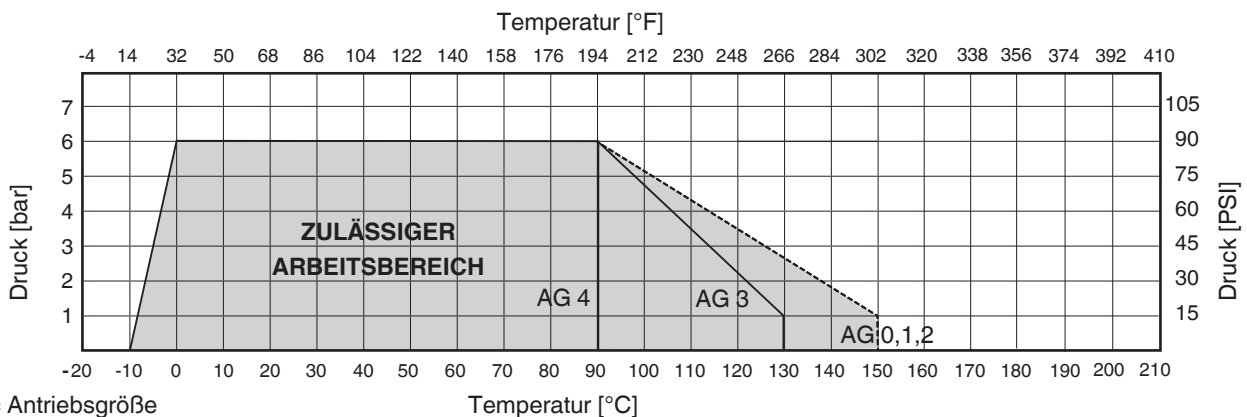

AG = Antriebsgröße

Druck-Temperatur-Diagramm gilt für alle Ventilkörper aus dem Werkstoff PTFE (Werkstoff Code SP)

max. Kv- / Cv-Werte Durchgangsventile

Anschluss		Größe		max. Betriebsdruck	Kv Wert	Cv Wert	Gewicht [g]				
Größe	Anschlussart	Code	Code intern.	DN	Antriebsausführung	[bar/PSI]	[l/min]	[US gal/min]	C50	C51	C57
1/4"	Schlauch Flare	73, 75, 77	4	4	0A1	6,0 / 90	2,0	0,14	58	60	-
	Schlauch Pillar Super 300 Type	79	4	4	0A1	6,0 / 90	2,0	0,14	58	60	-
	Schlauch Nexus Connect®	NX	4	4	0A1	6,0 / 90	2,0	0,14	58	60	-
	Schlauch PrimeLock	PL	4	4	0A1	6,0 / 90	2,0	0,14	62	64	-
	Schlauch Flare	73, 75, 77	4	4	1A1	6,0 / 90	3,3	0,23	227	224	226
	Schlauch Pillar Super 300 Type	79	4	4	1A1	6,0 / 90	4,0	0,28	251	243	243
	Schlauch Nexus Connect®	NX	4	4	1A1	6,0 / 90	4,0	0,28	251	243	243
	Schlauch PrimeLock	PL	4	4	1A1	6,0 / 90	3,3	0,23	227	224	226
3/8"	Schlauch Flare	73, 75, 77	6	6	1A1	6,0 / 90	11,0	0,77	231	229	231
	Schlauch Pillar Super 300 Type	79	6	6	1A1	6,0 / 90	11,7	0,82	263	255	255
	Schlauch Nexus Connect®	NX	6	6	1A1	6,0 / 90	11,7	0,82	263	255	255
	Schlauch PrimeLock	PL	6	6	1A1	6,0 / 90	11,0	0,77	231	229	231
1/2"	Schlauch Flare	73, 75, 77	8	10	1A1	6,0 / 90	11,3	0,79	236	234	236
	Schlauch PrimeLock	PL	8	10	1A1	6,0 / 90	11,3	0,79	257	254	256
	Schlauch Flare	73, 75, 77	8	10	2A1	6,0 / 90	25,0	1,75	462	509	487
	Schlauch Pillar Super 300 Type	79	8	10	2A1	6,0 / 90	23,7	1,66	513	578	564
	Schlauch Nexus Connect®	NX	8	10	2A1	6,0 / 90	23,7	1,66	513	578	564
	Schlauch PrimeLock	PL	8	10	2A1	6,0 / 90	25,0	1,75	462	509	487
3/4"	Schlauch Flare	73, 75, 77	12	15	2A1	6,0 / 90	25,4	1,78	473	520	498
	Schlauch PrimeLock	PL	12	15	2A1	6,0 / 90	25,4	1,78	521	568	545
	Schlauch Flare	73, 75, 77	12	15	3A1	6,0 / 90	63,6	4,45	765	-	772
	Schlauch Pillar Super 300 Type	79	12	15	3A1	6,0 / 90	75,0	5,25	908	-	950
	Schlauch Nexus Connect®	NX	12	15	3A1	6,0 / 90	75,0	5,25	908	-	950
	Schlauch PrimeLock	PL	12	15	3A1	6,0 / 90	63,6	4,45	765	-	772
1"	Schlauch Flare	73, 75, 77	16	20	3A1	6,0 / 90	64,2	4,49	817	-	774
	Schlauch PrimeLock	PL	16	20	3A1	6,0 / 90	64,2	4,49	867	-	874
	Schlauch Flare	73, 75, 77	16	20	4A1	6,0 / 90	137,5	9,63	1930	-	1480
	Schlauch Pillar Super 300 Type	79	16	20	4A1	6,0 / 90	137,0	9,59	2450	-	2000
	Schlauch Nexus Connect®	NX	16	20	4A1	6,0 / 90	137,0	9,59	2450	-	2000
1 1/4"	Schlauch Flare	73, 75, 77	20	25	4A1	6,0 / 90	139,0	9,73	1973	-	1523
	Schlauch Pillar Super 300 Type	79	20	25	4A1	6,0 / 90	145,0	10,15	2650	-	2200
	Schlauch Nexus Connect®	NX	20	25	4A1	6,0 / 90	145,0	10,15	2650	-	2200
	Schlauch PrimeLock	PL	20	25	4A1	6,0 / 90	139,0	9,73	1973	-	1523

Kv- / Cv-Werte GEMÜ C50 (NC) in Abhängigkeit vom Steuerdruck

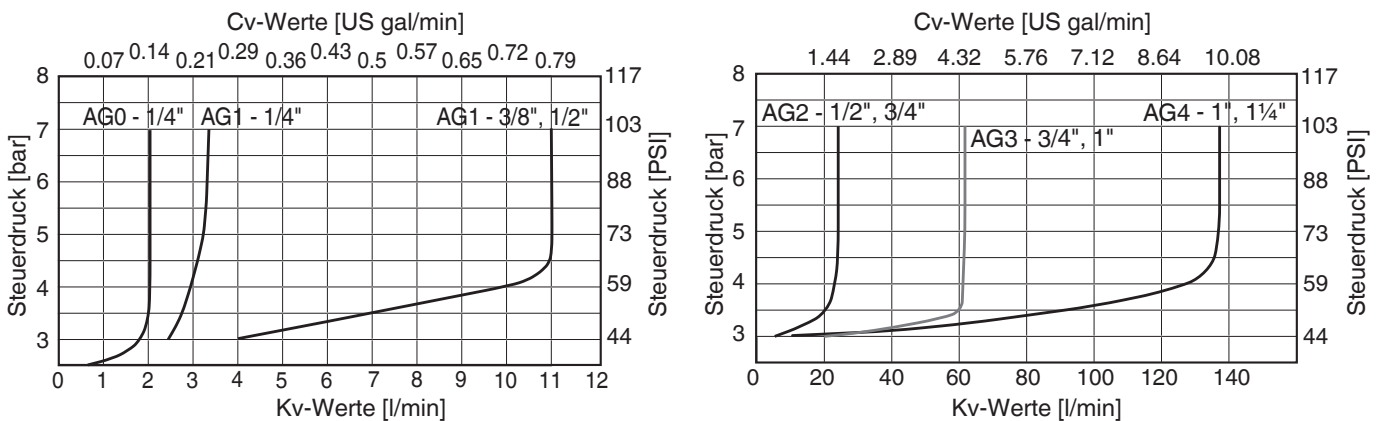

AG = Antriebsgröße

Kv-Werte ermittelt gemäß DIN EN 60534, Eingangsdruck 6 bar, Δp 1 bar, Ventilkörperwerkstoff PFA und PTFE mit PTFE-Membrane.

Kv- / Cv-Werte GEMÜ C57 abhängig von Anzahl der Handradumdrehungen

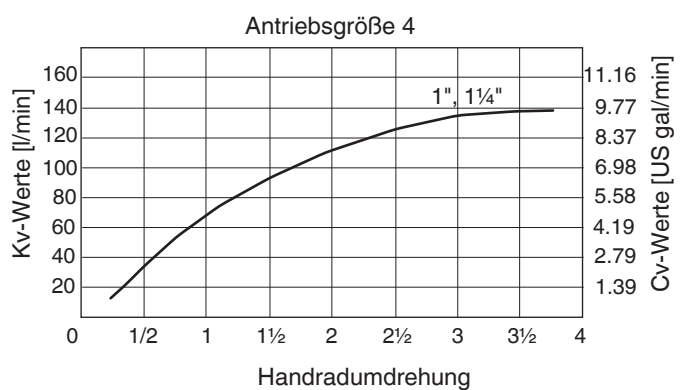
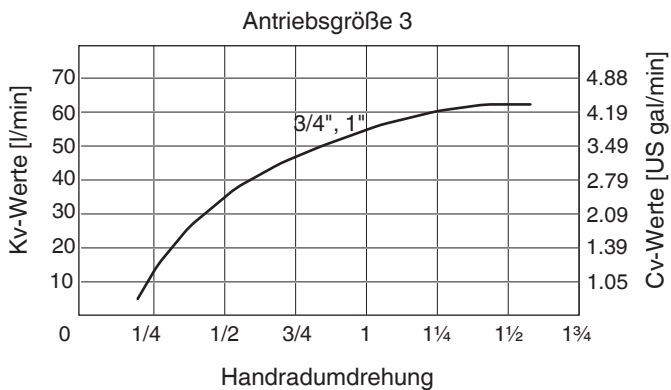
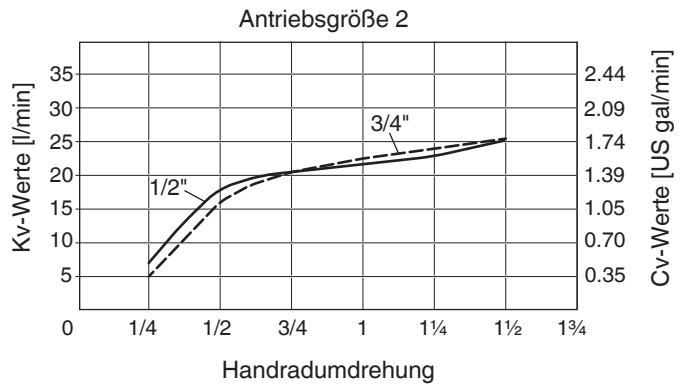
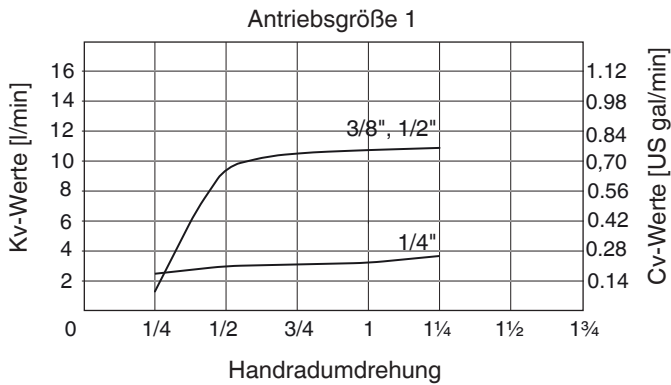

Technische Daten GEMÜ C50 HPW

Füllvolumen

Antriebsgröße	Steuerfunktion	Füllvolumen [cm ³]
0	1 Federkraft geschlossen (NC)	0,67
	2 Federkraft geöffnet (NO)	0,88
1	1 Federkraft geschlossen (NC)	6,27
	2 Federkraft geöffnet (NO)	4,38
2	1 Federkraft geschlossen (NC)	22,13
	2 Federkraft geöffnet (NO)	25,32
3	1 Federkraft geschlossen (NC)	33,47
	2 Federkraft geöffnet (NO)	48,20
4	1 Federkraft geschlossen (NC)	95,33
	2 Federkraft geöffnet (NO)	118,41

Steuerdruck

Federkraft geschlossen (NC), (Antriebsgröße 0)	5 - 7 bar
Federkraft geschlossen (NC), (Antriebsgröße 1 - 4)	4 - 7 bar
Federkraft geöffnet (NO), (Antriebsgröße 0)	max. 7 bar*
Federkraft geöffnet (NO), (Antriebsgröße 1 - 4)	max. 4 bar*

*erforderlicher Steuerdruck in Abhängigkeit vom Betriebsdruck (siehe Diagramm)

Steuermedium-Anschluss

Anschlussgröße (Antriebsgröße 0)	M5
Anschlussgröße (Antriebsgröße 1 - 4)	G 1/8

Betriebsdruck- / Steuerdruckkennlinien

Steuerfunktion 2 - Federkraft geöffnet (NO)

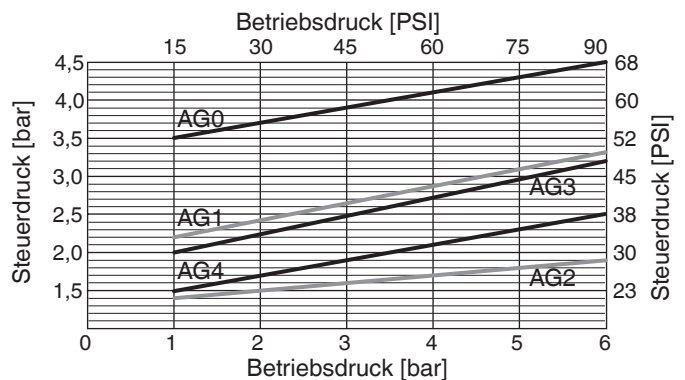

Testspezifikationen / Ventilzuverlässigkeit

Qualifikationstests			
Ventil	Komponente	Testbedingungen	Vorgabekriterien
Berstdruck bei Raumtemperatur			
C50, C51, C57	Ventilkörper	Definierter Wasserdruck 1 h halten. Wenn i.O. Berstdruck ermitteln.	Berstdruck = 4,2 x PN max. (25,2 bar)
	Pneumatik- antrieb	Steuerdruck für 10 min. halten. Druckstufen: 10, 14, 17, 19 bar	Berstdruck ≥ 2 x PST max. (> 12 bar)
Lebensdauer bei Raumtemperatur			
C50	Komplettventil	Ventile bei Raumtemperatur geschaltet. Kein Medium, kein Druck	Keine Leckage nach außen sowie über den Sitz bis 5 Mio. Schaltzyklen*
C51,C57	Komplettventil	Ventile bei Raumtemperatur geschaltet. Kein Medium, kein Druck	Keine Leckage nach außen sowie über den Sitz bis 5.000 Schaltzyklen*
Lebensdauer bei Hochtemperaturausführung			
C50 Hoch- temperatur	Komplettventil	AG 1 bei 200°C / 2 bar, AG 2 bei 180°C / 2 bar Heißöl geschaltet	Keine Leckage nach außen sowie über den Sitz nach 2 Mio. Schaltzyklen*
Heißwasserprüfung			
C50	Komplettventil	Ventile bei 130 °C / 150 °C Heißwasser geschaltet	Keine Leckage nach außen sowie über den Sitz je Temperaturstufe 1 Woche*
C51,C57	Komplettventil	Ventile bei 130 °C / 150 °C Heißwasser nicht schaltend, 100 % geöffnet	
Temperaturwechselprüfung			
C50	Komplettventil	Ventile bei -10 °C / +60 °C im Temperatur- wechsel geschaltet. Kein Medium, kein Druck. Zykluszeit 4 Stunden.	Keine Leckage nach außen sowie über den Sitz nach 42 Temperaturwechselzyklen*
C51,C57	Komplettventil	Ventile bei -10 °C / +60 °C im Temperatur- wechsel nicht geschaltet. Kein Medium, kein Druck. Zykluszeit 4 Stunden.	
Vakuumpfung			
C50	Komplettventil (NO)	Bis 200.000 Schaltwechsel bei max. Steuer- druck, anschließend 1 Woche geschlossen.	Vollständiges Öffnen des Ventils bei 400 mbar / abs.

* Alle Abschlusstests wurden mit einem Prüfdruck bei Raumtemperatur durchgeführt.
Dichtheit über den Sitz: PS x 1,1 =(6,6bar). Dichtheit nach außen: PS x 1,5 = (9bar).

Produktionstests			
	Testbedingungen	Testdauer	Vorgabekriterien
Dichtheit nach Außen	Prüfdruck 7,4 bar	60 s	Druckabfall < 0,1 bar
Dichtheit über den Sitz	Prüfdruck 6,6 bar	60 s	Druckabfall < 0,1 bar
Dichtheit des Antriebes	Prüfdruck 7,4 bar	5 s	Druckabfall < 40 Pa/s

Oberflächenrauigkeit		
Komponentenbeschreibung	Vorgabe gemäß Spez. SEMI F57-0301	GEMÜ Messergebnisse
Gespritzter PFA Ventilkörper	≤ 0,35 µm	0,05 µm
Gespante PTFE Sonderblöcke	≤ 0,62 µm	0,48 µm

Bestelldaten

Typ	Code
Ventil mit pneumatischem Antrieb	C50
Manuell betätigt - Hebel (Quarter Turn)	C51
Manuell betätigt - Handrad (Multi Turn)	C57

Steuerfunktion	Code
Manuell betätigt (nur C51/C57)	0
Federkraft geschlossen (nur C50)	1
Federkraft geöffnet (nur C50)	2

Nennweite	Code
1/4" DN 4 (Antriebsgröße 0 nur C50/C51)	4
3/8" DN 6	6
1/2" DN 10	8
3/4" DN 15 (nur C50/C57)	12
1" DN 20 (nur C50/C57)	16
1 1/4" DN 25 (nur C50/C57)	20

Antriebsausführung	Code
Standardausführung	
Antriebsgröße 0, Sitz Ø 2,48 mm (nur C50/C51)	0A1
Antriebsgröße 1, Sitz Ø 6,38 mm	1A1
Antriebsgröße 2, Sitz Ø 9,55 mm	2A1
Antriebsgröße 3, Sitz Ø 15,80 mm (nur C50/C57)	3A1
Antriebsgröße 4, Sitz Ø 22,25 mm (nur C50/C57)	4A1
Hochtemperatursausführung	
Antriebsgröße 1 (nur C50)	1AH
Antriebsgröße 2 (nur C50)	2AH

Gehäuseform	Code
Zweiwege-Durchgangskörper	D

Anschlussart Ventilkörper	Code
Flare-Anschluss mit PVDF-Überwurfmutter	75
Flare-Anschluss mit PFA-Überwurfmutter	77
Flare-Anschluss mit C-PFA-Überwurfmutter	73
PrimeLock mit PFA-Überwurfmutter	PL
Pillar Super 300 Type mit PFA-Überwurfmutter	79
Nexus Connect®-Anschluss mit PFA-Überwurfmutter	NX

K-Nr	Code
ohne	-
mit PTFE beschichteten Schrauben und Druckfedern	7125

Ausführung	Code
High Purity weiß	HPW

Werkstoff Ventilkörper	Code
PFA, Perfluoralkoxy (nur Flare- und PrimeLock-Anschluss)	30
PTFE, Polytetrafluorethylen (nur Pillar- und Nexus Connect®-Anschluss oder Hochtemperatursausführung)	26
PTFE Polytetrafluorethylen (nur Nexus Connect®-Anschluss)	SP

Dichtwerkstoff	Code
PTFE	5

Bestellbeispiel	C51	8	D	75	30	5	0	2A1	-	HPW
Typ (Code)	C51									
Nennweite (Code)		8								
Gehäuseform (Code)			D							
Anschlussart Ventilkörper (Code)				75						
Werkstoff Ventilkörper (Code)					30					
Dichtwerkstoff (Code)						5				
Steuerfunktion (Code)							0			
Antriebsausführung (Code)								2A1		
K-Nr.									-	
Ausführung (Code)										HPW

Maße C50 HPW [mm]

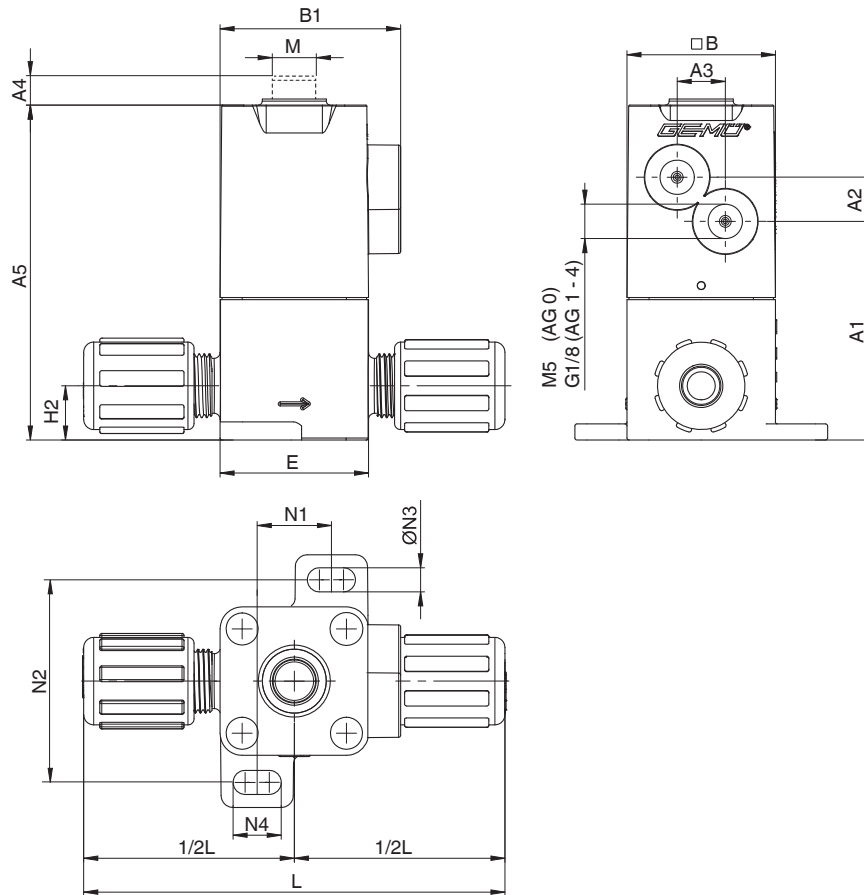

Größe	Anschluss	Antriebsausführung	A1	A2	A3	A4	A5	$\square B$	B1	E	H2	L	M	N1	N2	$\varnothing N3$	N4
1/4"	Flare	0A1	26,6	10	0	4	46	20	26,5	20	7	81,5	-	10	27	3,4	6,4
	PrimeLock	0A1	26,6	10	0	4	46	20	26,5	20	7	80	-	10	27	3,4	6,4
	Flare	1A1	54,5	11	12	3	85	37	45,5	37	13,5	98	M12x1	18,5	50,5	6	12
	PrimeLock	1A1	54,5	11	12	3	85	37	45,5	37	13,5	96	M12x1	18,5	50,5	6	12
3/8"	Flare	1A1	54,5	11	12	3	85	37	45,5	37	13,5	105	M12x1	18,5	50,5	6	12
	PrimeLock	1A1	54,5	11	12	3	85	37	45,5	37	13,5	100	M12x1	18,5	50,5	6	12
1/2"	Flare	1A1	54,5	11	12	3	85	37	45,5	37	13,5	110	M12x1	18,5	50,5	6	12
	PrimeLock	1A1	54,5	11	12	3	85	37	45,5	37	13,5	108	M12x1	18,5	50,5	6	12
	Flare	2A1	65,5	13,5	16	4,5	108	50	57	50	15,5	122	M12x1	31	63,5	6	12
	PrimeLock	2A1	65,5	13,5	16	4,5	108	50	57	50	15,5	120	M12x1	31	63,5	6	12
3/4"	Flare	2A1	65,5	13,5	16	4,5	108	50	57	50	15,5	126,5	M12x1	31	63,5	6	12
	PrimeLock	2A1	65,5	13,5	16	4,5	108	50	57	50	15,5	128	M12x1	31	63,5	6	12
	Flare	3A1	91,5	12	24	5,5	143,5	58	62	58	19	135	M16x1	36	72	7	13
	PrimeLock	3A1	91,5	17	24	5,5	143,5	58	62	58	19	154	M16x1	36	72	7	13
1"	Flare	3A1	91,5	12	24	5,5	143,5	58	62	58	19	155	M16x1	36	72	7	13
	PrimeLock	3A1	91,5	17	24	5,5	143,5	58	62	58	19	155	M16x1	36	72	7	13
	Flare	4A1	119,5	18,5	37	7,5	184	85	86	85	24,5	182,5	M16x1	60	103	9	15
	PrimeLock	4A1	119,5	18,5	37	7,5	184	85	86	85	24,5	183	M16x1	60	103	9	15
1 1/4"	Flare	4A1	119,5	18,5	37	7,5	184	85	86	85	24,5	182,5	M16x1	60	103	9	15
	PrimeLock	4A1	119,5	18,5	37	7,5	184	85	86	85	24,5	204	M16x1	60	103	9	15

Maße C50 HPW [mm]

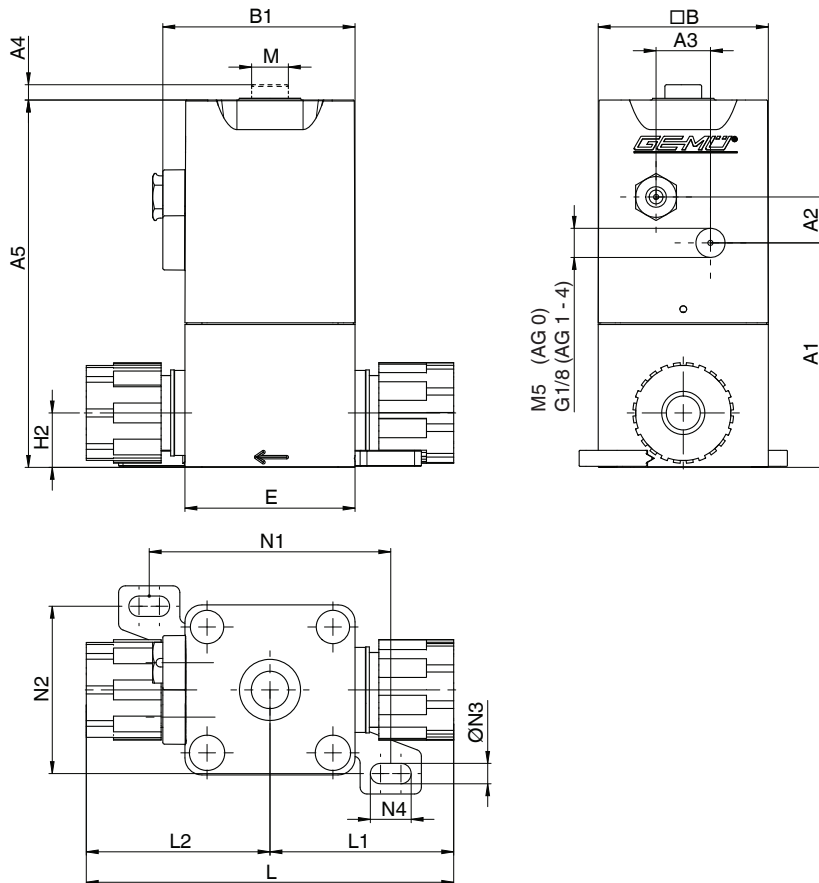

Größe	Anschluss	Antriebsausführung	A1	A2	A3	A4	A5	□B	B1	E	H2	L	M	N1	N2	ØN3	N4	
1/4"	Pillar Super 300 Type	0A1*	-	10	0	4	-	20	26,5	20	-	58	-	-	-	-	-	
		1A1	54,5	11	12	3	85	37	45,5	37	13,5	75	M12x1	58	39	6	12	
3/8"		1A1	56,5	11	12	3	87	37	45,5	37	15,5	87	M12x1	58	39	6	12	
		2A1	66	13,5	16	4,5	108,5	50	57	50	16	108	M12x1	71	49	6	12	
1/2"		3A1	93	12	24	5,5	145	58	62	65	20,5	137	M16x1	89	60	7	13	
3/4"		4A1	120,5	18,5	37	7,5	185	85	86	93	26	179	M16x1	118	74	9	15	
1"		4A1	128	18,5	37	7,5	192,5	85	86	93	33,5	217	M16x1	118	74	9	15	
1 1/4"		4A1	128	18,5	37	7,5	192,5	85	86	93	33,5	217	M16x1	118	74	9	15	
1/4"		Nexus Connect®	0A1*	-	10	0	4	-	20	26,5	20	-	58	-	-	-	-	-
			1A1	54,5	11	12	3	83,5	37	45,5	37	13,5	75	M12x1	58	39	6	12
3/8"	1A1		56,5	11	12	3	87	37	45,5	37	15,5	84	M12x1	58	39	6	12	
	2A1		66	13,5	16	4,5	108,5	50	57	50	16	104,5	M12x1	71	49	6	12	
1/2"	3A1		93	12	24	5,5	145	58	62	65	20,5	132	M16x1	89	60	7	13	
3/4"	4A1		120,5	18,5	37	7,5	185	85	86	93	26	170,5	M16x1	118	74	9	15	
1"	4A1		120,5	18,5	37	7,5	185	85	86	93	26	170,5	M16x1	118	74	9	15	

*Antriebsgröße 0 hat keine Montagelaschen, sondern eine Gewindebohrung zur Fixierung des Ventils.

Maße C51 HPW [mm]

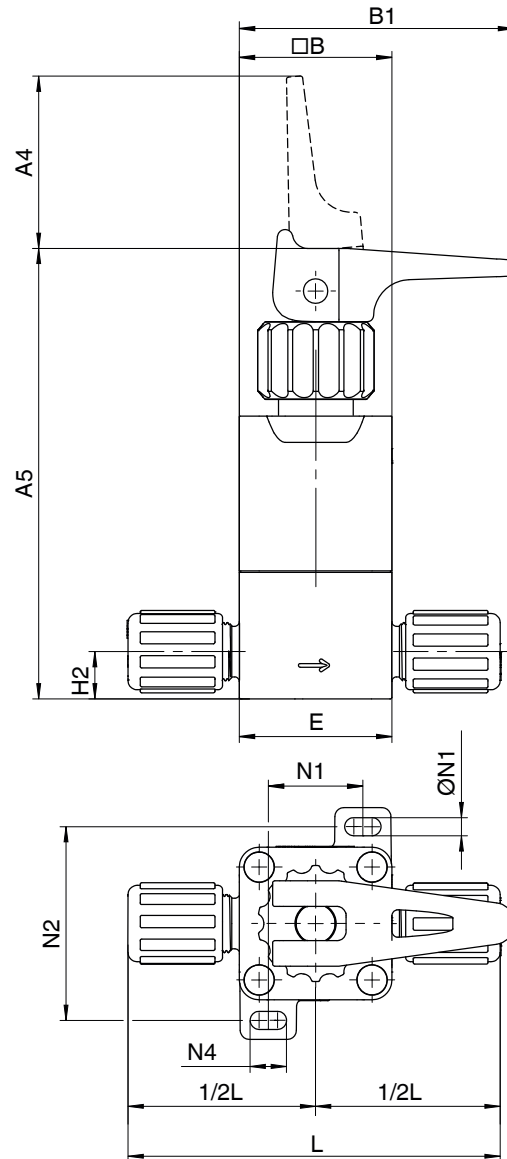

Größe	Anschluss	Antriebsausführung	A4	A5	□B	B1	E	H2	L	N1	N2	ØN3	N4
1/4"	Flare	0A1	21	53,5	20	35	20	7	81,5	10	27	3,4	6,4
	PrimeLock	0A1	21	53,5	20	35	20	7	80	10	27	3,4	6,4
	Flare	1A1	30	114	37	57	37	13,5	98	18,5	50,5	6	12
	PrimeLock	1A1	30	114	37	57	37	13,5	98	18,5	50,5	6	12
3/8"	Flare	1A1	30	114	37	57	37	13,5	105	18,5	50,5	6	12
	PrimeLock	1A1	30	114	37	57	37	13,5	102,5	18,5	50,5	6	12
1/2"	Flare	1A1	30	114	37	57	37	13,5	110	18,5	50,5	6	12
	PrimeLock	1A1	30	114	37	57	37	13,5	110,5	18,5	50,5	6	12
	Flare	2A1	54,5	146,5	50	90	50	15,5	122	31	63,5	6	12
	PrimeLock	2A1	54,5	146,5	50	90	50	15,5	122,5	31	63,5	6	12
3/4"	Flare	2A1	54,5	146,5	50	90	50	15,5	126,5	31	63,5	6	12
	PrimeLock	2A1	54,5	146,5	50	90	50	15,5	137,5	31	63,5	6	12

Maße C51 HPW [mm]

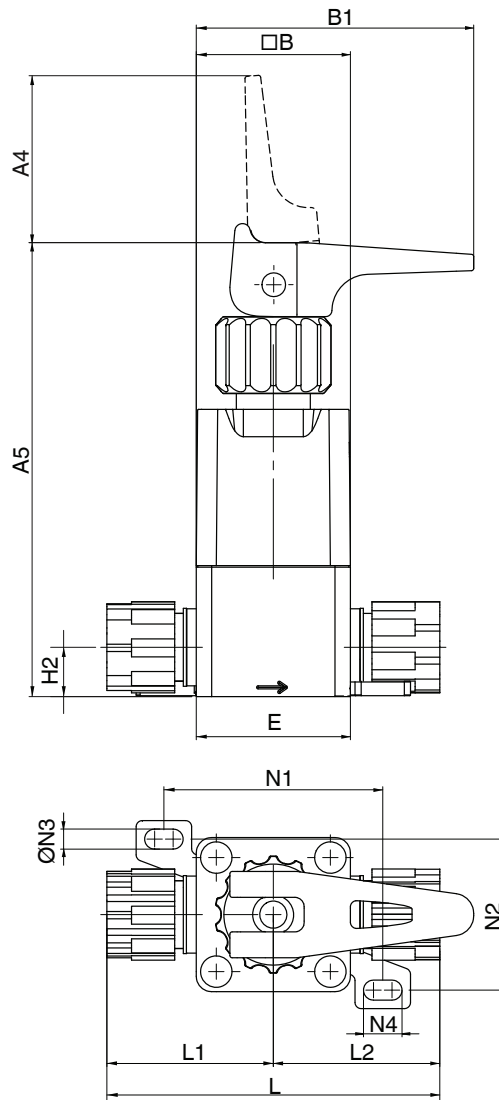

Größe	Anschluss	Antriebsausführung	A4	A5	□B	B1	E	H2	L	N1	N2	ØN3	N4
1/4"	Pillar Super 300 Type	0A1*	21	-	20	35	20	-	-	-	-	-	-
		1A1	30	114	37	57	37	13,5	75	58	39	6	12
3/8"	Pillar Super 300 Type	1A1	30	116	37	57	37	15,5	87	58	39	6	12
1/2"		2A1	39,5	163	50	90	50	16	108	71	49	6	12
1/4"	Nexus Connect®	0A1*	21	-	20	35	20	-	58	-	-	-	-
		1A1	30	114	37	57	37	13,5	75	58	39	6	12
3/8"	Nexus Connect®	1A1	30	116	37	57	37	15,5	84	58	39	6	12
1/2"		2A1	39,5	163	50	90	50	16	104,5	71	49	6	12

*Antriebsgröße 0 hat keine Montagelaschen, sondern eine Gewindebohrung zur Fixierung des Ventils.

Maße C57 HPW [mm]

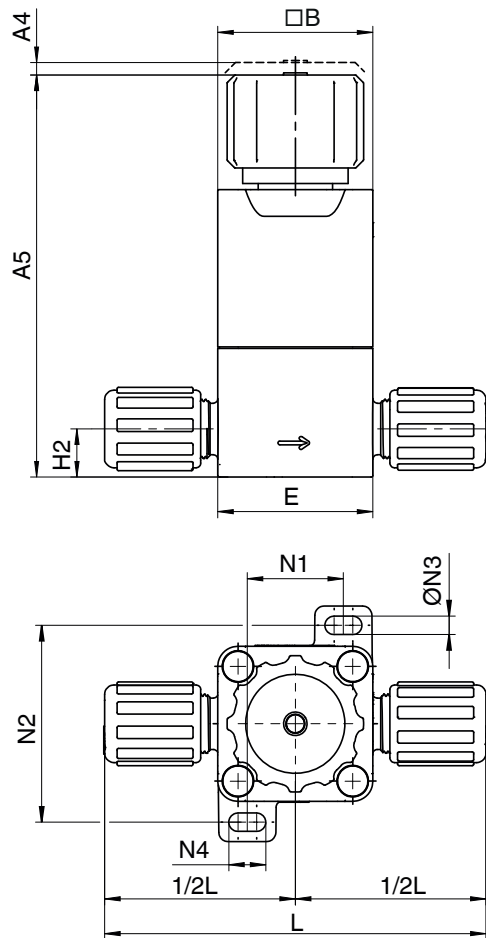

Größe	Anschluss	Antriebsausführung	A4	A5	□B	E	H2	L	N1	N2	ØN3	N4
1/4"	Flare	1A1	2,5	106	37	37	13,5	98	18,5	50,5	6	12
	PrimeLock	1A1	2,5	106	37	37	13,5	96	18,5	50,5	6	12
3/8"	Flare	1A1	2,5	106	37	37	13,5	105	18,5	50,5	6	12
	PrimeLock	1A1	2,5	106	37	37	13,5	100	18,5	50,5	6	12
1/2"	Flare	1A1	2,5	106	37	37	13,5	110	18,5	50,5	6	12
	PrimeLock	1A1	2,5	106	37	37	13,5	108	18,5	50,5	6	12
	Flare	2A1	4	130	50	50	15,5	122	31	63,5	6	12
	PrimeLock	2A1	4	130	50	50	15,5	120	31	63,5	6	12
3/4"	Flare	2A1	4	130	50	50	15,5	126,5	31	63,5	6	12
	PrimeLock	2A1	4	130	50	50	15,5	128	31	63,5	6	12
	Flare	3A1	5,5	155	58	58	19	135	36	72	7	13
	PrimeLock	3A1	5,5	155	58	58	19	154	36	72	7	13
1"	Flare	3A1	5,5	155	58	58	19	155	36	72	7	13
	PrimeLock	3A1	5,5	155	58	58	19	155	36	72	7	13
	Flare	4A1	7,5	178,5	85	85	24,5	182,5	60	103	9	15
	PrimeLock	4A1	5,5	178,5	85	85	24,5	183	60	103	9	15
1 1/4"	Flare	4A1	7,5	178,5	85	85	24,5	198,5	60	103	9	15
	PrimeLock	4A1	7,5	178,5	85	85	24,5	204	60	103	9	15

Maße C57 HPW [mm]

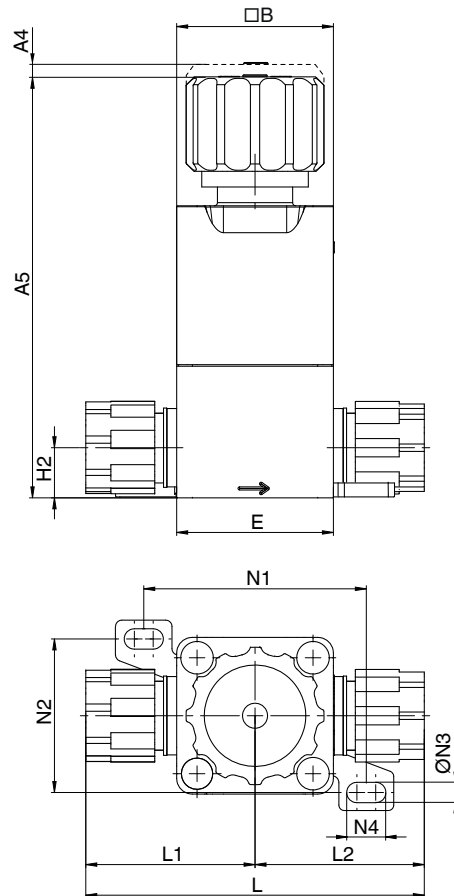

Größe	Anschluss	Antriebsausführung	A4	A5	B	E	H2	L	N1	N2	ØN3	N4
1/4"	Pillar Super 300 Type	1A1	2,5	106	37	37	13,5	75	58	39	6	12
3/8"		1A1	2,5	108	37	37	15,5	87	58	39	6	12
1/2"		2A1	4	130	50	50	16	108	71	49	6	12
3/4"		3A1	5,5	158	58	65	20,5	137	89	60	7	13
1"		4A1	7,5	179,5	85	93	26	179	118	74	9	15
1 1/4"		4A1	7,5	179,5	85	93	33,5	217	118	74	9	15
1/4"	Nexus Connect®	1A1	2,5	106	37	37	13,5	58	58	39	6	12
1/4"		1A1	2,5	108	37	37	15,5	75	58	39	6	12
1/2"		2A1	4	130	50	50	16	104,5	71	49	6	12
3/4"		3A1	5,5	158	58	65	20,5	132	89	60	7	13
1"		4A1	7,5	179,5	85	93	26	170,5	118	74	9	15

Überlappungsmaße und Gewindegrößen an Flareverbindungen

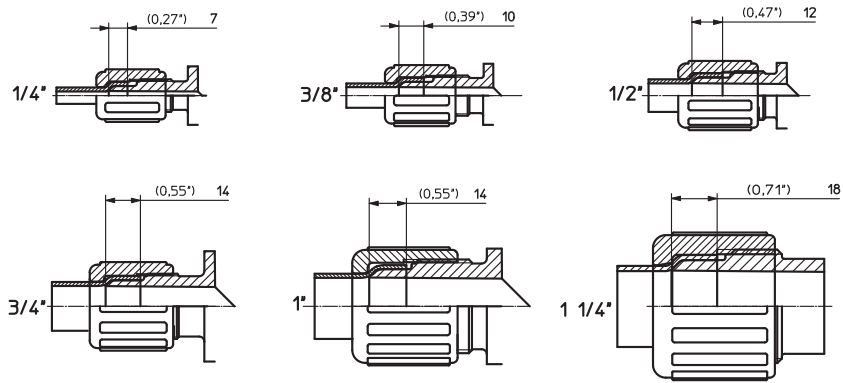

Schlauchgröße	Gewindebezeichnung	Norm	A mm [inch]
1/4"	1/2"-20-UNF	ANSI B 1.1	7,0 [0,27"]
3/8"	5/8"-20-UN	ANSI B 1.1	10,0 [0,39"]
1/2"	3/4"-20-UNEF	ANSI B 1.1	12,0 [0,47"]
3/4"	1"-20-UNEF	ANSI B 1.1	14,0 [0,55"]
1"	1 7/16"-12-UN	ANSI B 1.1	14,0 [0,55"]
1 1/4"	1 3/4"-8-UN	ANSI B 1.1	18,0 [0,71"]

Toleranzen

Die **CleanStar**® Kunststoffteile werden nach DIN 16901-140 gefertigt.

Zubehör für GEMÜ C50

GEMÜ C12A

Endschalterbox für pneumatische Antriebe



Mehrwegeventilblocksysteme

Kundenspezifische Lösungen

Auf Basis der Ventiltypen GEMÜ C50, C51, C57 realisiert GEMÜ kundenspezifische Ventilblocklösungen, die durch Auswahl des passenden Körper-/ Blockwerkstoffes für viele Anwendungsbereiche einsetzbar sind.

Durch die mechanische Fertigung der Ventilkörper sind je nach Anforderung Ventilblocklösungen mit den unterschiedlichsten Anschlussarten auch in Kombinationen möglich.



Eigenschaften	Hauptvorteile / Kundennutzen
Vollintegrierte Systemlösungen (Ventilfunktionen, Fittings, Sensorik, Rückschlagventile, Behälter-/Gehäusewandungen)	Kompakte Bauweise, geringer Platzbedarf, logistischer Vorteil, Reduktion der Montagezeit, wenig Verbindungsstellen, wartungsarm, kostengünstig
HP Version (Reinraumfertigung), HPS und Standard	Für viele Anwendungsbereiche einsetzbar
Körper aus allen spanbaren Werkstoffen (PTFE, PVDF, PP, PVC, ggf. Edelstahl)	Materialien medien-spezifisch, bedarfsgerecht, kostengünstig

Weitere Ventile, High Purity Produkte, Zubehör und andere Produkte siehe Erzeugnisprogramm und Preisliste.
Nehmen Sie Kontakt mit uns auf.

GEMÜ UNTERNEHMENSBEREICH
VENTIL-, MESS-UND REGELSYSTEME

