

GEMÜ 601 / 602 / 612 / 673

Vanne à membrane à commande manuelle



Caractéristiques

- Structure compacte adaptée aux espaces très exigus
- Compatible avec les cycles de CIP/SIP
- Autoclavable
- Longue durée de vie de la membrane grâce au limiteur de course de fermeture breveté
- Réglage progressif du débit minimum grâce au limiteur de course de fermeture
- Volant en PVDF blanc disponible en option (non autoclavable)

Description

Les vannes à membrane 2/2 voies à commande manuelle GEMÜ 601, GEMÜ 612 et GEMÜ 673 disposent d'un volant en plastique résistant à la température. GEMÜ 602 possède un volant en inox. Le carter ainsi que le mécanisme de l'actionneur sont entièrement constitués d'acier inoxydable. Un limiteur de serrage augmentant la durée de vie de la membrane ainsi qu'un indicateur optique de position sont intégrés de série.

Détails techniques

- **Température du fluide:** -10 à 100 °C
- **Température de stérilisation:** max. 150 °C
- **Température ambiante:** 0 jusqu'à 60 °C
- **Pression de service :** 0 jusqu'à 10 bar
- **Diamètres nominaux :** DN 4 à 65
- **Formes de corps :** Configuration de soudage | Corps à passage en ligne | Corps de la vanne du réservoir | Corps en T | Corps multivoies | i-corps
- **Types de raccordement :** Bride | Clamp | Embout | Filetage
- **Normes de raccordement:** ANSI | ASME | BS | DIN | EN | ISO | JIS | SMS
- **Matériaux du corps:** (316L), matériau forgé | (904L), matériau forgé | , matériau de moulage de précision | , matériau de moulage de précision avec revêtement PFA | 1.4408, inox de fonderie | 1.4435 (BN2), inox forgé | EN-GJS-400-18-LT (GGG 40.3)
- **Revêtement du corps:** PFA | PP
- **Matériaux de membrane :** EPDM | FKM | PTFE / PVDF / EPDM | PTFE/EPDM
- **Conformités:** 3A | Belgaqua | CRN | EAC | FDA | Oxygène | Règlement (CE) N° 1935/2004 | Règlement (CE) N° 2023/2006 | Règlement (UE) n° 10/2011 | TA-Luft | USP

Données techniques en fonction de la configuration respective



Informations
complémentaires
Webcode: GW-601 / 602 /
612 / 673



Description du produit

Conception

GEMÜ 601, 602

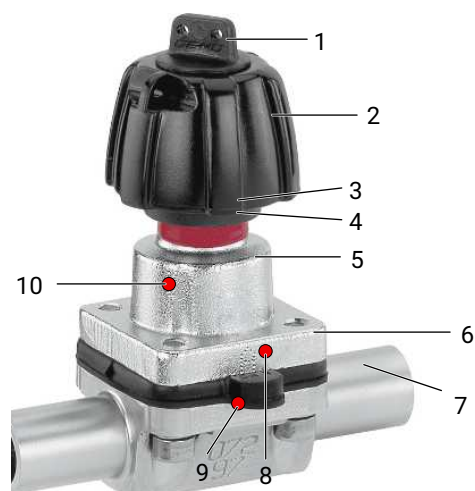

Repère	Désignation	Matériaux
1	Vis d'arrêt	
2	Volant	GEMÜ 601 : plastique résistant à la température GEMÜ 602 : inox
3	Bague de réglage pour limiteur de serrage	
4	Indicateur optique de position	
5	Couvercle / capot	
6	Membrane	EPDM FKM PTFE/EPDM (une pièce)
7	Corps de vanne	1.4408, inox de fonderie 1.4435, inox de fonderie 1.4435 (F316L), inox forgé 1.4435 (BN2), inox forgé, $\Delta Fe < 0,5 \%$ 1.4539, inox forgé
8	Puce RFID CONEXO membrane (voir informations sur Conexo)	
9	Puce RFID CONEXO corps (voir informations sur Conexo)	
10	Puce RFID CONEXO actionneur – plaquette métallique supplémentaire apposée (voir informations sur Conexo)	

GEMÜ 612

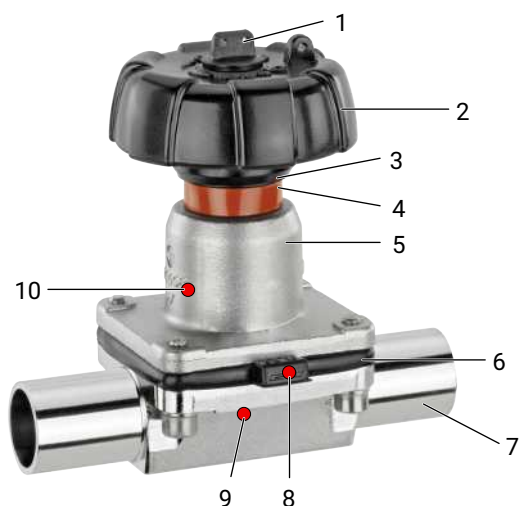

Repère	Désignation	Matériaux
1	Vis d'arrêt	
2	Volant	Plastique résistant à la température
3	Bague de réglage pour limiteur de serrage	
4	Indicateur optique de position	
5	Couvercle / capot	
6	Membrane	EPDM FKM PTFE/EPDM (une pièce)
7	Corps de vanne	1.4408, inox de fonderie 1.4435, inox de fonderie 1.4435 (F316L), inox forgé 1.4435 (BN2), inox forgé, Δ Fe < 0,5 % 1.4539, inox forgé
8	Puce RFID CONEXO membrane (voir informations sur Conexo)	
9	Puce RFID CONEXO corps (voir informations sur Conexo)	
10	Puce RFID CONEXO actionneur (voir informations sur Conexo)	

GEMÜ 673

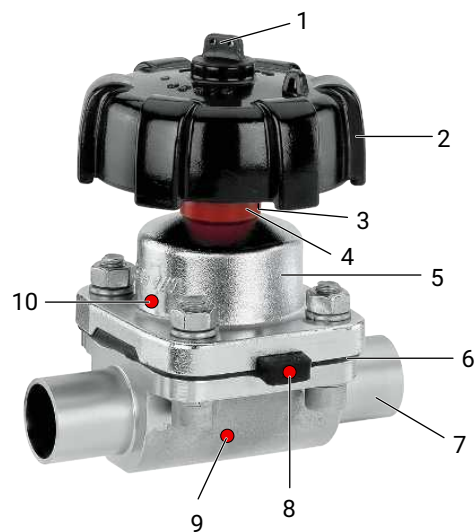

Repère	Désignation	Matériaux
1	Vis d'arrêt	
2	Volant	Plastique résistant à la température
3	Bague de réglage pour limiteur de serrage	
4	Indicateur optique de position	
5	Couvercle / capot	
6	Membrane	EPDM FKM PTFE/EPDM (une pièce, deux pièces) PTFE/PVDF/EPDM (trois pièces)
7	Corps de vanne	EN-GJS-400-18-LT (GGG 40.3) revêtu PFA EN-GJS-400-18-LT (GGG 40.3) revêtu PP 1.4408, inox de fonderie 1.4408, revêtu PFA 1.4435 (F316L), inox forgé 1.4435 (BN2), inox forgé, Δ Fe < 0,5 % 1.4435, inox de fonderie 1.4539, inox forgé
8	Puce RFID CONEXO membrane (voir informations sur Conexo)	
9	Puce RFID CONEXO corps (voir informations sur Conexo)	
10	Puce RFID CONEXO actionneur (voir informations sur Conexo)	

GEMÜ Conexo

L'interaction entre des composants de vanne dotés de puces RFID et l'infrastructure informatique correspondante procure un renforcement actif de la sécurité de process.



Ceci permet d'assurer, grâce aux numéros de série, une parfaite traçabilité de chaque vanne et de chaque composant de vanne important, tel que le corps, l'actionneur, la membrane et même les composants d'automatisation, dont les données sont par ailleurs lisibles à l'aide du lecteur RFID, le CONEXO Pen. La CONEXO App, qui peut être installée sur des terminaux mobiles, facilite et améliore le processus de qualification de l'installation et rend le processus d'entretien plus transparent tout en permettant de mieux le documenter. Le technicien de maintenance est activement guidé dans le plan de maintenance et a directement accès à toutes les informations relatives aux vannes, comme les relevés de contrôle et les historiques de maintenance. Le portail CONEXO, l'élément central, permet de collecter, gérer et traiter l'ensemble des données.

Vous trouverez des informations complémentaires sur GEMÜ CONEXO à l'adresse :

www.gemu-group.com/conexo

Commande

GEMÜ Conexo doit être commandé séparément avec l'option de commande « CONEXO ».

Configurations possibles

Configuration possible des états de surface

États de surface intérieure pour les corps forgés et les corps de bloc usinés ¹⁾

Surfaces intérieures en contact avec le fluide	Polies mécaniquement ²⁾		Électropolies	
	Classe d'hygiène DIN 11866	Code	Classe d'hygiène DIN 11866	Code
Ra ≤ 0,80 µm	H3	1502	HE3	1503
Ra ≤ 0,60 µm	-	1507	-	1508
Ra ≤ 0,40 µm	H4	1536	HE4	1537
Ra ³⁾ ≤ 0,25 µm	H5	1527	HE5	1516

Surfaces intérieures en contact avec le fluide selon ASME BPE 2016 ⁴⁾	Polies mécaniquement ²⁾		Électropolies	
	Désignation de surface ASME BPE	Code	Désignation de surface ASME BPE	Code
Ra Max. = 0,76 µm	SF3	SF3	-	-
Ra Max. = 0,64 µm	SF2	SF2	SF6	SF6
Ra Max. = 0,51 µm	SF1	SF1	SF5	SF5
Ra Max. = 0,38 µm	-	-	SF4	SF4

États de surface intérieure pour les corps en inox de fonderie

Surfaces intérieures en contact avec le fluide	Polies mécaniquement ²⁾	
	Classe d'hygiène DIN 11866	Code
Ra ≤ 6,30 µm	-	1500
Ra ≤ 0,80 µm	H3	1502
Ra ⁵⁾ ≤ 0,60 µm	-	1507

Ra selon DIN EN ISO 4288 et ASME B46.1

- 1) Dans des cas particuliers, les états de surface des corps de vanne réalisés suivant les spécifications du client peuvent être restreints.
- 2) Ou toute autre finition de surface permettant d'atteindre la valeur Ra (selon ASME BPE).
- 3) La plus petite valeur Ra possible pour un diamètre interne de tuyau < 6 mm est de 0,38 µm.
- 4) En cas d'utilisation de ces surfaces, les corps portent des marquages conformes aux prescriptions de l'ASME BPE.
Les surfaces sont uniquement disponibles pour les corps de vanne réalisés avec des matériaux (par ex. matériau GEMÜ code 40, 41, F4, 44) et des raccords (par ex. raccord GEMÜ code 59, 80, 88) selon ASME BPE.
- 5) Impossible pour GEMÜ code de raccordement 59, DN 8 et GEMÜ code de raccordement 0, DN 4.

Configuration possible du corps de vanne

Embout

Type	MG	DN	Code raccordement ¹⁾																									
			0		16		17		18		35		36		37		55		59		60		63		64		65	
			Code matériau ²⁾																									
			C3	40, 42, A1, A3, F4	40, 42, A1, A3, F4	C3	40, 42, A1, A3, F4	40, 42, A1, A3, F4	40, 42, A1, A3, F4	40, 42, A1, A3, F4	40, 42, A1, A3, F4	C3	40, 42, A1, A3, F4	40, 42, A1, A3, F4	C3	40, 42, A1, A3, F4	40, 42, A1, A3, F4	40, 42, A1, A3, F4	40, 42, A1, A3, F4	40, 42, A1, A3, F4	40, 42, A1, A3, F4	40, 42, A1, A3, F4	40, 42, A1, A3, F4	40, 42, A1, A3, F4				
GEMÜ 601, 602	8	4	X	X	-	-	-	-	-	-	-	-	-	-	-	-	-	-	-	-	-	-	-	-	-	-		
		6	-	-	-	X	X	-	-	X	-	-	-	-	-	-	-	X	X	-	X	-	X	-	X	-		
		8	-	-	-	X	X	-	-	X	-	-	X	X	X	X	X	X	X	X	-	X	-	X	-	X	-	
		10	-	-	X	X	X	X	-	-	-	-	X	X	X	-	-	-	-	-	-	-	-	-	-	-	-	
		15	-	-	-	-	-	-	-	-	-	-	X	X	X	-	-	-	-	-	-	-	-	-	-	-	-	
GEMÜ 612	10	10	-	-	X	X	X	X	-	X	-	-	X	-	X	X	X	X	X	-	X	-	X	-	X	-		
		15	-	X	X	X	X	X	-	X	-	-	X	-	X	X	X	X	X	X	X	X	X	X	X	X	X	
		20	-	-	-	-	-	-	-	-	-	-	-	X	X	X	-	-	-	-	-	-	-	-	-	-	-	
GEMÜ 673	25	15	-	X	X	X	X	X	-	X	-	-	-	-	-	X	X	X	X	X	X	X	X	X	X	X	X	
		20	-	X	X	X	X	X	-	X	-	-	X	X	X	X	X	X	X	X	X	X	X	X	X	X	X	
		25	-	X	X	X	X	X	X	X	X	X	-	X	X	X	X	X	X	X	X	X	X	X	X	X	X	
	40	32	-	X	X	X	X	X	X	X	-	X	-	-	-	X	X	X	X	X	X	X	X	X	X	X	X	
		40	-	X	X	X	X	X	X	X	X	X	-	X	X	X	X	X	X	X	X	X	X	X	X	X	X	
	50	50	-	X	X	X	X	X	X	X	X	X	-	X	X	X	X	X	X	X	X	X	X	X	X	X	X	
65		-	-	-	-	-	-	X	-	-	X	-	-	X	-	-	-	-	-	-	-	-	-	-	-	-		

MG = taille de membrane, X = standard

1) Type de raccordement

Code 0 : Raccord DIN

Code 16 : Raccords DIN EN 10357 série B (édition 2014 ; anciennement DIN 11850 série 1)

Code 17 : Embout EN 10357 série A / DIN 11866 série A auparavant DIN 11850 série 2

Code 18 : Raccord DIN 11850 série 3

Code 35 : Raccord JIS-G 3447

Code 36 : Raccord JIS-G 3459 Schedule 10s

Code 37 : Raccord SMS 3008

Code 55 : Raccords BS 4825, partie 1

Code 59 : Embout ASME BPE / DIN EN 10357 série C (à partir de l'édition 2022) / DIN 11866 série C

Code 60 : Embout ISO 1127 / DIN EN 10357 série C (édition 2014) / DIN 11866 série B

Code 63 : Raccords ANSI/ASME B36.19M Schedule 10s

Code 64 : Raccords ANSI/ASME B36.19M Schedule 5s

Code 65 : Raccord ANSI/ASME B36.19M Schedule 40s

2) Matériau du corps de vanne

Code 40 : 1.4435 (F316L), inox forgé

Code 42 : 1.4435 (BN2), inox forgé, Δ Fe < 0,5 %

Code A1 : 3.7035, titane

Code A3 : 2.4602, bloc usiné Alloy 22, (NiCr21Mo14W)

Code F4 : 1.4539 / UNS N08904, inox forgé

Code C3 : 1.4435, inox de fonderie

Raccord à visser

Type	MG	DN	Code raccordement ¹⁾	
			1	6, 6K
			Code matériau ²⁾	
			37	40, 42, A3, F4
GEMÜ 601, 602	8	8	X	-
		10	-	W
GEMÜ 612	10	10	-	W
		12	X	-
		15	X	W
GEMÜ 673	25	15	X	W
		20	X	W
		25	X	W
	40	32	X	W
		40	X	W
	50	50	X	W

MG = taille de membrane, X = standard

W = construction soudée

1) **Type de raccordement**

Code 1 : Orifice taraudé DIN ISO 228

Code 6 : Raccord fileté DIN 11851

Code 6K : Raccord conique et écrou d'accouplement DIN 11851

2) **Matériau du corps de vanne**

Code 37 : 1.4408, inox de fonderie

Code 40 : 1.4435 (F316L), inox forgé

Code 42 : 1.4435 (BN2), inox forgé, Δ Fe < 0,5 %

Code F4 : 1.4539 / UNS N08904, inox forgé

Code A3 : 2.4602, bloc usiné Alloy 22, (NiCr21Mo14W)

Bride

Type	MG	DN	Code raccordement ¹⁾					
			8		34	38	39	
			Code matériau ²⁾					
			17, 18, 39	40, 42, C3	39	17, 18 ³⁾ , 39	17, 18, 39	40, 42, C3
GEMÜ 673	25	15	X	W	X	-	X	W
		20	X	W	X	X	X	W
		25	X	W	X	X	X	W
	40	32	X	W	X	-	X	W
		40	X	W	X	X	X	W
	50	50	X	W	X	X	X	W
		65	X	-	-	X	X	W

MG = taille de membrane, X = standard

W = construction soudée

1) **Type de raccordement**

Code 8 : Bride EN 1092, PN 16, forme B, dimensions face-à-face FAF EN 558 série 1, ISO 5752, série de base 1, dimensions uniquement pour forme de corps D

Code 34 : Bride JIS B2220, 10K, RF, Longueur FTF EN 558 série 1, ISO 5752, série de base 1, Longueur uniquement pour boîtier de forme D

Code 38 : Bride ANSI Class 150 RF, dimensions face-à-face FAF MSS SP-88, dimensions uniquement pour forme de corps D

Code 39 : Bride ANSI Class 125/150 RF, dimensions face-à-face FAF EN 558 série 1, ISO 5752, série de base 1, dimensions uniquement pour forme de corps D

2) **Matériau du corps de vanne**

Code 17 : EN-GJS-400-18-LT (GGG 40.3), revêtu PFA

Code 18 : EN-GJS-400-18-LT (GGG 40.3), revêtu PP

Code 39 : 1.4408, revêtu PFA

Code 40 : 1.4435 (F316L), corps forgé

Code 42 : 1.4435 (BN2), corps forgé, Δ Fe < 0,5 %

Code C3 : 1.4435, inox de fonderie

3) Sur demande

Clamp

Type	MG	DN	Code raccordement ¹⁾																		
			80, 8P		82		84		86		88, 8T		8A		8E		8F		8H		
			Code matériau ²⁾																		
			40, 42	F4	40, 42	F4	40, 42	F4	40, 42	F4	40, 42	F4	40, 42	F4	40, 42	F4	40, 42	F4	40, 42	F4	
GEMÜ 601, 602	8	6	-	-	K	K	-	-	-	-	-	-	K	K	-	-	-	-	-	-	-
		8	K	K	K	K	-	-	-	-	-	-	K	K	-	-	-	-	-	W	W
		10	K	K	-	-	-	-	W	W	-	-	W	W	-	-	-	-	-	-	-
		15	K	K	-	-	W	W	-	-	W	W	-	-	-	-	-	-	-	-	-
GEMÜ 612	10	10	K	W	K	W	-	-	W	W	-	-	K	W	-	-	-	-	K	W	
		15	K	W	W	W	K	W	W	W	K	W	K	W	-	-	-	-	K	W	
		20	K	W	-	-	K	W	-	-	K	W	-	-	-	-	-	-	-	-	
GEMÜ 673	25	15	-	-	W	W	K	K	W	W	-	-	K	K	-	-	-	-	K	W	
		20	K	K	K	W	K	K	W	W	K	K	K	K	-	-	-	-	-	-	
		25	K	W	K	W	-	-	W	W	K	W	K	W	K	W	K	W	-	-	
	40	32	-	-	W	W	-	-	W	W	-	-	K	K	K	K	K	K	-	-	
		40	K	K	W	W	-	-	W	W	K	K	K	K	K	K	K	K	-	-	
	50	50	K	K	W	W	-	-	W	W	K	K	K	K	K	K	K	K	-	-	
		65	W	W	-	-	-	-	-	-	W	W	-	-	W	W	W	W	-	-	

MG = taille de membrane, X = standard

K = Raccords usinés dans la masse (pas de soudure)

W = construction soudée

1) Type de raccordement

Code 80 : Clamp ASME BPE, dimensions face-à-face FAF ASME BPE, dimensions uniquement pour forme de corps D

Code 82 : Clamp DIN 32676 série B, longueur FTF EN 558 série 7, longueur uniquement pour boîtier de forme D

Code 84 : Clamp pour tube BS 4825 partie 1, DN 15 et DN 20, clamp diamètre extérieur 25,0 mm, dimensions face-à-face FAF uniquement pour forme de corps D selon EN 558 série 7

Code 86 : Clamp DIN 32676 série A

Code 88 : Clamp ASME BPE, pour tube ASME BPE, dimensions face-à-face FAF EN 558 série 7, dimensions uniquement pour forme de corps D

Code 8A : Clamp DIN 32676 série A, Longueur FTF selon EN 558 série 7, Longueur uniquement pour boîtier de forme D

Code 8E : Clamp ISO 2852 for tube ISO 2037, Clamp SMS 3017 for tube SMS 3008 Length FTF EN 558 series 7, Length only for case shape D

Code 8F : Clamp IDF/ISO, pour tube JIS-G 3447 dimensions face-à-face FAF EN 558 série 7, dimensions uniquement pour forme de corps D

Code 8H : Clamp IDF/ISO, pour tube JIS-G 3459 dimensions face-à-face FAF EN 558 série 7, dimensions uniquement pour forme de corps D

Code 8P : Clamp DIN 32676 série C, dimensions face-à-face FAF ASME BPE, dimensions uniquement pour forme de corps D

Code 8T : Clamp DIN 32676 série C, dimensions face-à-face FAF EN 558 série 7, dimensions uniquement pour forme de corps D

2) Matériau du corps de vanne

Code 40 : 1.4435 (F316L), inox forgé

Code 42 : 1.4435 (BN2), inox forgé, $\Delta Fe < 0,5 \%$

Code F4 : 1.4539 / UNS N08904, inox forgé

Configuration possible des matériaux de membrane

Type	MG	Élastomère	PTFE
GEMÜ 601, 602	8	3A, 4A	54
GEMÜ 612	10	4, 13, 17, 19	54
GEMÜ 673	25 - 50	4, 13, 17, 19	54, 5M, 71
	25		5Y

Disponibilité Conformités du produit

	Matériau de la membrane Code ¹⁾	Matériau du corps Code ²⁾
Eau potable		
Belgaqua (B)	28	37, C3

1) Matériau de la membrane

Code 28 : EPDM

2) Matériau du corps de vanne

Code 37 : 1.4408, inox de fonderie

Code C3 : 1.4435, inox de fonderie

Données pour la commande

Les données pour la commande offrent un aperçu des configurations standard.

Contrôler la configuration possible avant de passer commande. Autres configurations sur demande.

Codes de commande

1 Type	Code
Vanne à membrane, à commande manuelle, volant en plastique, rehausse en inox, limiteur de serrage, indicateur optique de position	601
Vanne à membrane, à commande manuelle, volant en inox, indicateur optique de position	602
Vanne à membrane, à commande manuelle, volant en plastique, rehausse en inox, limiteur de serrage, indicateur optique de position	612
Vanne à membrane, à commande manuelle, volant en plastique, rehausse métallique, limiteur de serrage, indicateur optique de position	673

2 DN	Code
GEMÜ 601, 602	
DN 6	6
DN 8	8
DN 10	10
DN 15	15
GEMÜ 612	
DN 10	10
DN 15	15
DN 20	20
GEMÜ 673	
DN 15	15
DN 20	20
DN 25	25
DN 32	32
DN 40	40
DN 50	50
DN 65	65

3 Forme de corps	Code
Corps de vanne de fond de cuve	B
Forme du corps code B : configurations et dimensions sur demande	
Corps de vanne 2 voies	D
Corps en T	T
Forme du corps code T : dimensions sur demande	

4 Type de raccordement	Code
Embout	
Raccord DIN	0
Raccords DIN EN 10357 série B (édition 2014 ; anciennement DIN 11850 série 1)	16

4 Type de raccordement	Code
Embout EN 10357 série A / DIN 11866 série A auparavant DIN 11850 série 2	17
Raccord DIN 11850 série 3	18
Raccord JIS-G 3447	35
Raccord JIS-G 3459 Schedule 10s	36
Raccord SMS 3008	37
Raccords BS 4825, partie 1	55
Embout ASME BPE / DIN EN 10357 série C (à partir de l'édition 2022) / DIN 11866 série C	59
Embout ISO 1127 / DIN EN 10357 série C (édition 2014) / DIN 11866 série B	60
Raccords ANSI/ASME B36.19M Schedule 10s	63
Raccords ANSI/ASME B36.19M Schedule 5s	64
Raccord ANSI/ASME B36.19M Schedule 40s	65
Raccord à visser	
Orifice taraudé DIN ISO 228	1
Orifice taraudé DIN ISO 228 Longueur du corps (FTF) : 75mm	1L
Raccord fileté DIN 11851	6
Raccord conique et écrou d'accouplement DIN 11851	6K
Bride	
Bride EN 1092, PN 16, forme B, dimensions face-à-face FAF EN 558 série 1, ISO 5752, série de base 1, dimensions uniquement pour forme de corps D	8
Bride JIS B2220, 10K, RF, Longueur FTF EN 558 série 1, ISO 5752, série de base 1, Longueur uniquement pour boîtier de forme D	34
Bride ANSI Class 150 RF, dimensions face-à-face FAF MSS SP-88, dimensions uniquement pour forme de corps D	38
Bride ANSI Class 125/150 RF, dimensions face-à-face FAF EN 558 série 1, ISO 5752, série de base 1, dimensions uniquement pour forme de corps D	39
Clamp	
Clamp ASME BPE, dimensions face-à-face FAF ASME BPE, dimensions uniquement pour forme de corps D	80
Clamp DIN 32676 série B, longueur FTF EN 558 série 7, longueur uniquement pour boîtier de forme D	82
Clamp pour tube BS 4825 partie 1, DN 15 et DN 20, clamp diamètre extérieur 25,0 mm, dimensions face-à-face FAF uniquement pour forme de corps D selon EN 558 série 7	84
Clamp DIN 32676 série A	86
Clamp ASME BPE, pour tube ASME BPE, dimensions face-à-face FAF EN 558 série 7, dimensions uniquement pour forme de corps D	88

4 Type de raccordement	Code
Clamp DIN 32676 série A, Longueur FTF selon EN 558 série 7, Longueur uniquement pour boîtier de forme D	8A
Clamp ISO 2852 for tube ISO 2037, Clamp SMS 3017 for tube SMS 3008 Length FTF EN 558 series 7, Length only for case shape D	8E
Clamp IDF/ISO, pour tube JIS-G 3447 dimensions face-à-face FAF EN 558 série 7, dimensions uniquement pour forme de corps D	8F
Clamp IDF/ISO, pour tube JIS-G 3459 dimensions face-à-face FAF EN 558 série 7, dimensions uniquement pour forme de corps D	8H
Clamp DIN 32676 série C, dimensions face-à-face FAF ASME BPE, dimensions uniquement pour forme de corps D	8P
Clamp DIN 32676 série C, dimensions face-à-face FAF EN 558 série 7, dimensions uniquement pour forme de corps D	8T

5 Matériau du corps de vanne	Code
Fonte sphéroïdale	
EN-GJS-400-18-LT (GGG 40.3), revêtu PFA	17
EN-GJS-400-18-LT (GGG 40.3), revêtu PP	18
Inox de fonderie	
1.4408, inox de fonderie	37
1.4408, revêtu PFA	39
1.4435, inox de fonderie	C3
Inox forgé	
1.4435 (F316L), inox forgé	40
1.4435 (BN2), inox forgé, Δ Fe < 0,5 %	42
1.4539 / UNS N08904, inox forgé	F4

6 Matériau de la membrane	Code
Élastomère	
EPDM	3A
FKM	4
FKM	4A
EPDM	13
EPDM	17
EPDM	19
PTFE	
PTFE/EPDM une pièce	54
PTFE/EPDM deux pièces	5M
PTFE/EPDM deux pièces pour corps de revêtement	5Y
PTFE/PVDF/EPDM trois pièces	71
Remarque : Les membranes EPDM (codes 3A, 4A) sont uniquement disponibles pour la taille de membrane 8.	
Remarque : La membrane PTFE/EPDM (code 5M) est disponible à partir de la taille de membrane 25.	

6 Matériau de la membrane	Code
Remarque : La membrane PTFE/EPDM (code 5Y) est disponible dans la taille de membrane 25 et peut uniquement être combinée avec les corps de vanne ayant le matériau de revêtement PFA.	
Remarque : la membrane en PTFE/PVDF/EPDM (code 71) peut uniquement être combinée avec des corps de vanne dotés du matériau de revêtement PFA.	
Remarque : Conformité FDA des matériaux, sauf codes 4 et 4A	

7 Fonction de commande	Code
À commande manuelle	0

8 Version de l'actionneur	Code
GEMÜ 601	
DN 4 - 15, taille de membrane 8	
Avec limiteur de serrage, volant noir	0TS
GEMÜ 602	
DN 4 - 15, taille de membrane 8	
Avec limiteur de serrage, volant métallique	0TM
GEMÜ 612	
DN 10 - 20, taille de membrane 10	
Avec limiteur de serrage, volant noir	1TS
GEMÜ 673	
DN 15 - 25, taille de membrane 25	
Avec limiteur de serrage, volant noir	2TS
DN 32 - 40, taille de membrane 40	
Avec limiteur de serrage, volant noir	3TS
DN 50 - 65, taille de membrane 50	
Avec limiteur de serrage, volant noir	4TS

9 Surface	Code
Ra ≤ 6,3 µm pour surfaces en contact avec le fluide, intérieur poli mécaniquement	1500
Ra ≤ 0,8 µm pour surfaces en contact avec le fluide, conformément à DIN 11866 H3 intérieur poli mécaniquement	1502
Ra ≤ 0,8 µm pour surfaces en contact avec le fluide, conformément à DIN 11866 HE3, électropoli intérieur et extérieur	1503
Ra ≤ 0,6 µm pour surfaces en contact avec le fluide, intérieur poli mécaniquement	1507
Ra ≤ 0,6 µm pour surfaces en contact avec le fluide, électropoli intérieur et extérieur	1508
Ra ≤ 0,25 µm pour surfaces en contact avec le fluide *), selon DIN 11866 HE5, électropoli intérieur et extérieur, *) en cas de Ø intérieur de la tuyauterie < 6 mm, dans l'embout Ra ≤ 0,38 µm	1516
Ra ≤ 0,25 µm pour surfaces en contact avec le fluide *), selon DIN 11866 H5, intérieur poli mécaniquement, *) en cas de Ø intérieur de la tuyauterie < 6 mm, dans l'embout Ra ≤ 0,38 µm	1527
Ra ≤ 0,4 µm pour surfaces en contact avec le fluide, selon DIN 11866 H4, intérieur poli mécaniquement	1536

Données pour la commande

9 Surface	Code
Ra ≤ 0,4 µm pour surfaces en contact avec le fluide, selon DIN 11866 HE4, électropoli intérieur et extérieur	1537
Ra max. 0,51 µm (20 µin.) pour surfaces en contact avec le fluide, selon ASME BPE SF1, intérieur poli mécaniquement	SF1
Ra max. 0,64 µm (25 µin.) pour surfaces en contact avec le fluide, selon ASME BPE SF2, intérieur poli mécaniquement	SF2
Ra max. 0,76 µm (30 µin.) pour surfaces en contact avec le fluide, selon ASME BPE SF3, intérieur poli mécaniquement	SF3
Ra max. 0,38 µm (15 µin.) pour surfaces en contact avec le fluide, selon ASME BPE SF4, électropoli intérieur et extérieur	SF4
Ra max. 0,51 µm (20 µin.) pour surfaces en contact avec le fluide, selon ASME BPE SF5, électropoli intérieur et extérieur	SF5

9 Surface	Code
Ra max. 0,64 µm (25 µin.) pour surfaces en contact avec le fluide, conformément à ASME BPE SF6, électropoli intérieur et extérieur	SF6

10 Version spéciale	Code
Sans	
Version spéciale pour 3A	M
Version spéciale pour applications avec de l'oxygène. Température de service restreinte selon les indications de la plaque signalétique. Matériaux en contact avec le fluide nettoyés. Joints et graisse pour oxygène utilisés contrôlés selon DIN EN 1797 / ISO 21010	S
Certification BELGAQUA	B

11 CONEXO	Code
Sans	
Puce RFID intégrée pour l'identification électronique et la traçabilité	C

Exemple de référence

Option de commande	Code	Description
1 Type	601	Vanne à membrane, à commande manuelle, volant en plastique, rehausse en inox, limiteur de serrage, indicateur optique de position
2 DN	8	DN 8
3 Forme de corps	D	Corps de vanne 2 voies
4 Type de raccordement	60	Embout ISO 1127 / DIN EN 10357 série C (édition 2014) / DIN 11866 série B
5 Matériau du corps de vanne	C3	1.4435, inox de fonderie
6 Matériau de la membrane	54	PTFE/EPDM une pièce
7 Fonction de commande	0	À commande manuelle
8 Version de l'actionneur	0TS	avec limiteur de serrage, volant noir
9 Surface	1500	Ra ≤ 6,3 µm pour surfaces en contact avec le fluide, intérieur poli mécaniquement
10 Version spéciale		Sans
11 CONEXO		Sans

Données techniques

Fluide

Fluide de service : Convient pour les fluides neutres ou agressifs, sous la forme liquide ou gazeuse respectant les propriétés physiques et chimiques des matériaux du corps et de la membrane.
Pour version spéciale oxygène (code S) : uniquement de l'oxygène gazeux.

Température

Température de stérilisation :	EPDM (code 3A/13)	max. 150 °C, max. 60 min par cycle
	FKM (code 4/4A)	non utilisable
	EPDM (code 17)	max. 150 °C, max. 180 min par cycle
	EPDM (code 19)	max. 150 °C, max. 180 min par cycle
	PTFE / EPDM (code 54)	max. 150 °C, température constante par cycle
	PTFE/PVDF/EPDM (code 71)	non utilisable
	PTFE / EPDM (code 5M)	max. 150 °C, température constante par cycle
PTFE/EPDM (code 5Y)	max. 150 °C, température constante par cycle	

La température de stérilisation est uniquement valable pour la vapeur d'eau (vapeur saturée) et l'eau surchauffée.

Lorsque les membranes EPDM sont exposées pendant une longue durée aux températures de stérilisation ci-dessus, leur durée de vie s'en trouve réduite. Dans ce cas, les cycles de maintenance doivent être adaptés en conséquence.

Les membranes PTFE peuvent également être utilisées comme écrans pare-vapeur. Dans ce cas, leur durée de vie s'en trouve toutefois limitée. Ceci vaut également pour les membranes PTFE soumises à de fortes variations de température. Les cycles de maintenance doivent être adaptés en conséquence. Les vannes à clapet GEMÜ 555 et 505 conviennent tout particulièrement pour une utilisation dans le domaine de la production et de la distribution de vapeur. Pour les interfaces entre la vapeur et les conduites de process, la disposition suivante des vannes a fait ses preuves : vanne à clapet pour la fermeture des conduites de vapeur et vanne à membrane comme interface avec les conduites de process.

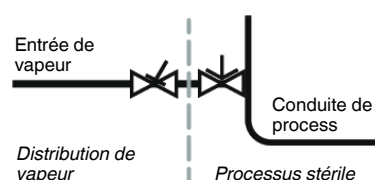

Température ambiante : 0 – 60 °C

Température de stockage : 0 – 40 °C

Matériau de la membrane	Standard	Version spéciale oxygène
EPDM (code 3A/13)	-10 – 100 °C	0 – 60 °C
FKM (code 4/4A)	-10 – 90 °C	-
EPDM (code 17)	-10 – 100 °C	-
EPDM (code 19)	-10 – 100 °C	0 – 60 °C
PTFE / EPDM (code 54)	-10 – 100 °C	0 – 60 °C
PTFE / EPDM (code 5M)	-10 – 100 °C	0 – 60 °C
PTFE/EPDM (code 5Y)	-10 – 100 °C	-
PTFE/PVDF/EPDM (code 71)	-10 – 100 °C	-

Pression

Pression de service :

Type	MG	DN	Matériau de la membrane			
			Élastomère	PTFE		
				Inox forgé	Matériau en inox de fonderie (code C3 avec code 5M)	Matériau en fonte avec et sans revêtement
GEMÜ 601, 602	8	4 - 15	0 - 10	0 - 10	-	0 - 6
GEMÜ 612	10	10 - 20	0 - 10	0 - 10	-	0 - 6
GEMÜ 673	25 - 50	15 - 65	0 - 10	0 - 10	0 - 10	0 - 6

MG = taille de membrane

Toutes les pressions sont données en bars relatifs. Les pressions de service max. sont déterminées avec la pression de service appliquée en statique vanne fermée d'un côté du siège. L'étanchéité au siège et vers l'extérieur est garantie pour les données ci-dessus.

Complément d'informations sur les pressions de service appliquées des 2 côtés ou pour des fluides high purity sur demande.

Taux de pression : PN 16

Taux de fuite : Taux de fuite A selon P11/P12 EN 12266-1

Valeurs du Kv :

MG	DN	Code raccordement								
		0	16	17	18	37	59	60	1	31
8	4	0,5	-	-	-	-	-	-	-	-
	6	-	-	1,1	-	-	-	1,2	-	-
	8	-	-	1,3	-	-	0,6	2,2	1,4	-
	10	-	2,1	2,1	2,1	-	1,3	-	-	-
	15	-	-	-	-	-	2,0	-	-	-
10	10	-	2,4	2,4	2,4	-	2,2	3,3	-	-
	12	-	-	-	-	-	-	-	3,2	-
	15	3,3	3,8	3,8	3,8	-	2,2	4,0	3,4	-
	20	-	-	-	-	-	3,8	-	-	-
25	15	4,1	4,7	4,7	4,7	-	-	7,4	6,5	6,5
	20	6,3	7,0	7,0	7,0	-	4,4	13,2	10,0	10,0
	25	13,9	15,0	15,0	15,0	12,6	12,2	16,2	14,0	14,0
40	32	25,3	27,0	27,0	27,0	26,2	-	30,0	26,0	26,0
	40	29,3	30,9	30,9	30,9	30,2	29,5	32,8	33,0	33,0
50	50	46,5	48,4	48,4	48,4	51,7	50,6	55,2	60,0	60,0
	65	-	-	-	-	62,2	61,8	-	-	-

MG = taille de membrane

Valeurs de Kv en m³/h

Valeurs de Kv déterminées selon la norme DIN EN 60534, pression d'entrée 5 bars, Δp 1 bar, corps de vanne inox et membrane en élastomère souple. Les valeurs de Kv peuvent différer selon les configurations du produit (p. ex. autres matériaux de membrane ou de corps). De manière générale, toutes les membranes sont soumises à l'influence de la pression, de la température, du process et des couples de serrage. C'est pourquoi ces valeurs de Kv peuvent dépasser les limites de tolérance de la norme.

La courbe de valeur Kv (valeur de Kv en fonction de la course de la vanne) peut varier selon le matériau de la membrane et la durée d'utilisation.

Valeurs du Kv :

MG	DN	Revêtement plastique
		Code matériau 17, 18, 39
25	15	5,0
	20	9,0
	25	13,0
40	32	23,0
	40	26,0
50	50	47,0
	65	47,0

MG = taille de membrane, valeurs du Kv en m³/h

Valeurs de Kv déterminées selon la norme DIN EN 60534, pression d'entrée 5 bars, Δp 1 bar, avec raccord bride EN 1092 encombrement EN 558 série 1 (ou orifice taraudé DIN ISO 228 pour matériau du corps GGG40.3) et membrane en élastomère souple. Les valeurs de Kv peuvent différer selon les configurations du produit (p. ex. autres matériaux de membrane ou de corps). De manière générale, toutes les membranes sont soumises à l'influence de la pression, de la température, du process et des couples de serrage. C'est pourquoi ces valeurs de Kv peuvent dépasser les limites de tolérance de la norme.

La courbe de valeur Kv (valeur de Kv en fonction de la course de la vanne) peut varier selon le matériau de la membrane et la durée d'utilisation.

Conformité du produit

Directive des Équipements Sous Pression : 2014/68/UE

Denrées alimentaires : Règlement (CE) n° 1935/2006
Règlement (CE) n° 10/2011*
FDA*
USP* Class VI

Eau potable : Belgaqua*

« TA-Luft » (norme pour l'air) : Le produit est conforme aux exigences suivantes dans les conditions d'utilisation max. admissibles suivantes :

- Étanchéité ou respect du taux de fuite spécifique au sens de « TA Luft » (norme pour l'air), VDI 2440 et VDI 2290

- Respect des exigences définies selon DIN EN ISO 15848-1, tableau C.2, classe BH

* selon la version et/ou les paramètres de fonctionnement

Données mécaniques

Poids :

Actionneur

Type	MG	DN	Poids
GEMÜ 601	8	4 - 10	0,10
GEMÜ 602	8	4 - 10	0,15
GEMÜ 612	10	10 - 15	0,40
GEMÜ 673	25	15 - 25	0,70
	40	32 - 40	1,30
	50	50 - 65	2,05

Poids en kg

MG = taille de membrane

Poids :**Corps**

MG	DN	Embout	Orifice taraudé	Embout - fileté, Embout-conique	Bride	Clamp
		Code raccordement				
		0, 16, 17, 18, 35, 36, 37, 55, 59, 60, 63, 64, 65	1	6, 6K	8, 38, 39	80, 82, 84, 86, 88, 8A, 8E, 8F, 8H, 8P, 8T
8	4	0,09	-	-	-	-
	6	0,09	-	-	-	-
	8	0,09	0,09	-	-	0,15
	10	0,09	-	0,21	-	0,18
	15	0,09	-	-	-	0,18
10	10	0,30	-	0,33	-	0,30
	12	-	0,17	-	-	-
	15	0,30	0,26	0,35	-	0,43
	20	-	-	-	-	0,43
25	15	0,62	0,32	0,71	1,50	0,75
	20	0,58	0,34	0,78	2,20	0,71
	25	0,55	0,39	0,79	2,80	0,63
40	32	1,45	0,88	1,66	3,40	1,62
	40	1,32	0,93	1,62	4,50	1,50
50	50	2,25	1,56	2,70	6,30	2,50
	65	2,20	-	-	10,30	2,30

Poids en kg
MG = taille de membrane

Position de montage :

Quelconque

Respecter l'angle de rotation pour un montage avec vidangeabilité optimisée.
Voir document séparé « Information technique angle de rotation ».

Dimensions

Dimensions de l'actionneur

GEMÜ 601

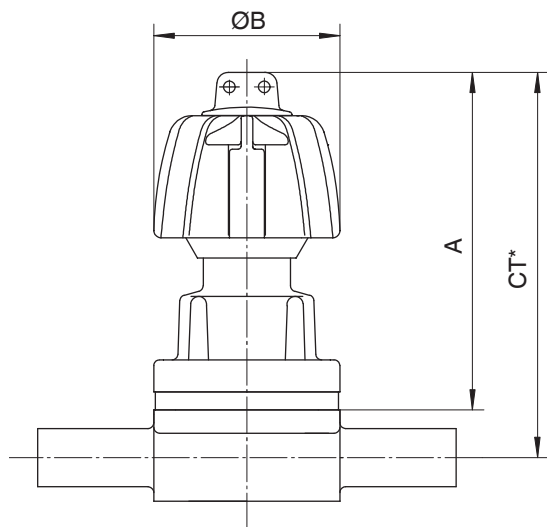

MG	DN	A	B
8	4 - 15	58,0	32,0

Dimensions en mm

MG = taille de membrane

* CT = A + H1 (voir dimensions du corps)

GEMÜ 602

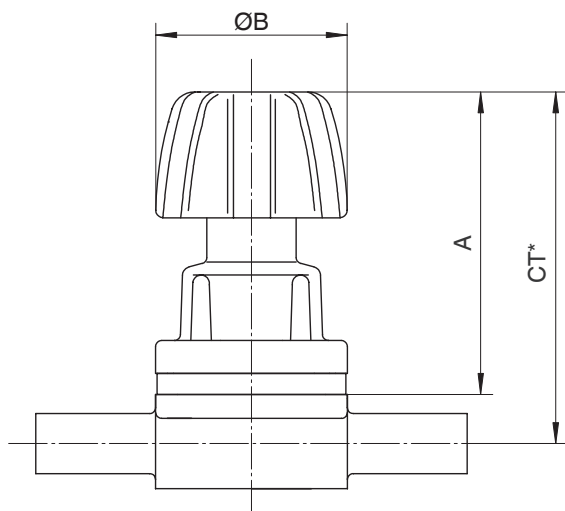

MG	DN	A	B
8	4 - 15	54,0	32,0

Dimensions en mm

MG = taille de membrane

* CT = A + H1 (voir dimensions du corps)

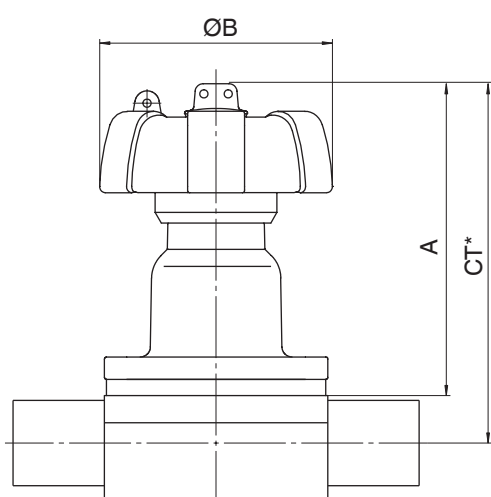
GEMÜ 612/673

	MG	DN	A	B
GEMÜ 612	10	10 - 20	80,0	60,0
GEMÜ 673	25	15 - 25	102,0	90,0
	40	32 - 40	119,0	114,0
	50	50 - 65	136,0	140,0

Dimensions en mm

MG = taille de membrane

* CT = A + H1 (voir dimensions du corps)

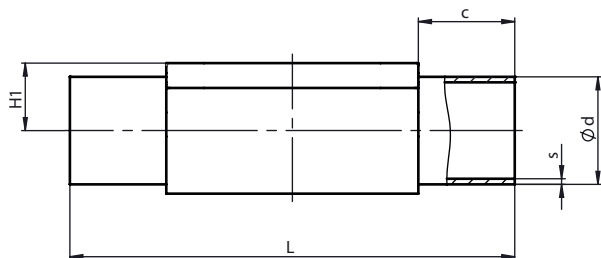
Dimensions du corps**Embout DIN/EN/ISO (code 0, 16, 17, 18, 60)****Type de raccordement embout DIN/EN/ISO (code 0, 16, 17, 18, 60)¹⁾, inox forgé (code 40, 42, F4)²⁾**

Type	MG	DN	NPS	c (min)	Ød					H1	L	s				
					Type de raccordement							Type de raccordement				
					0	16	17	18	60			0	16	17	18	60
GEMÜ 601, 602	8	4	-	20,0	6,0	-	-	-	-	8,5	72,0	1,0	-	-	-	-
		6	-	20,0	-	-	8,0	-	10,2	8,5	72,0	-	-	1,0	-	1,6
		8	1/4"	20,0	-	-	10,0	-	13,5	8,5	72,0	-	-	1,0	-	1,6
		10	3/8"	20,0	-	12,0	13,0	14,0	-	8,5	72,0	-	1,0	1,5	2,0	-
GEMÜ 612	10	10	3/8"	25,0	-	12,0	13,0	14,0	17,2	12,5	108,0	-	1,0	1,5	2,0	1,6
		15	1/2"	25,0	18,0	18,0	19,0	20,0	21,3	12,5	108,0	1,5	1,0	1,5	2,0	1,6
GEMÜ 673	25	15	1/2"	25,0	18,0	18,0	19,0	20,0	21,3	19,0	120,0	1,5	1,0	1,5	2,0	1,6
		20	3/4"	25,0	22,0	22,0	23,0	24,0	26,9	19,0	120,0	1,5	1,0	1,5	2,0	1,6
		25	1"	25,0	28,0	28,0	29,0	30,0	33,7	19,0	120,0	1,5	1,0	1,5	2,0	2,0
	40	32	1 1/4"	25,0	34,0	34,0	35,0	36,0	42,4	26,0	153,0	1,5	1,0	1,5	2,0	2,0
		40	1 1/2"	30,5	40,0	40,0	41,0	42,0	48,3	26,0	153,0	1,5	1,0	1,5	2,0	2,0
50	50	2"	30,0	52,0	52,0	53,0	54,0	60,3	32,0	173,0	1,5	1,0	1,5	2,0	2,0	

Dimensions en mm

MG = taille de membrane

1) Type de raccordement

Code 0 : Embout DIN

Code 16 : Embout DIN EN 10357 série B (édition 2014 ; auparavant DIN 11850 série 1)

Code 17 : Embout EN 10357 série A / DIN 11866 série A auparavant DIN 11850 série 2

Code 18 : Embout DIN 11850 série 3

Code 60 : Embout ISO 1127 / DIN EN 10357 série C (édition 2014) / DIN 11866 série B

2) Matériau du corps de vanne

Code 40 : 1.4435 (F316L), inox forgé

Code 42 : 1.4435 (BN2), inox forgé, Δ Fe < 0,5 %

Code F4 : 1.4539 / UNS N08904, inox forgé

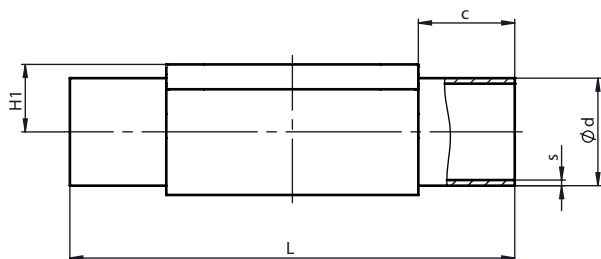
Type de raccordement embout DIN/EN/ISO (code 0, 17, 60)¹⁾, inox de fonderie (code C3)²⁾

Type	MG	DN	NPS	c (min)	Ød			H1	L	s		
					Type de raccordement					Type de raccordement		
					0	17	60			0	17	60
GEMÜ 601, 602	8	4	-	20,0	6,0	-	-	8,5	72,0	1,0	-	-
		6	-	20,0	-	8,0	-	8,5	72,0	-	1,0	-
		8	1/4"	20,0	-	10,0	13,5	8,5	72,0	-	1,0	1,6
		10	3/8"	20,0	-	13,0	-	8,5	72,0	-	1,5	-
GEMÜ 612	10	10	3/8"	25,0	-	13,0	17,2	12,5	108,0	-	1,5	1,6
		15	1/2"	25,0	-	19,0	21,3	12,5	108,0	-	1,5	1,6
GEMÜ 673	25	15	1/2"	25,0	-	19,0	21,3	13,0	120,0	-	1,5	1,6
		20	3/4"	25,0	-	23,0	26,9	16,0	120,0	-	1,5	1,6
		25	1"	25,0	-	29,0	33,7	19,0	120,0	-	1,5	2,0
	40	32	1 1/4"	25,0	-	35,0	42,4	24,0	153,0	-	1,5	2,0
		40	1 1/2"	30,5	-	41,0	48,3	26,0	153,0	-	1,5	2,0
	50	50	2"	30,0	-	53,0	60,3	32,0	173,0	-	1,5	2,0

Dimensions en mm

MG = taille de membrane

1) Type de raccordement

Code 0 : Embout DIN

Code 17 : Embout EN 10357 série A / DIN 11866 série A auparavant DIN 11850 série 2

Code 60 : Embout ISO 1127 / DIN EN 10357 série C (édition 2014) / DIN 11866 série B

2) Matériau du corps de vanne

Code C3 : 1.4435, inox de fonderie

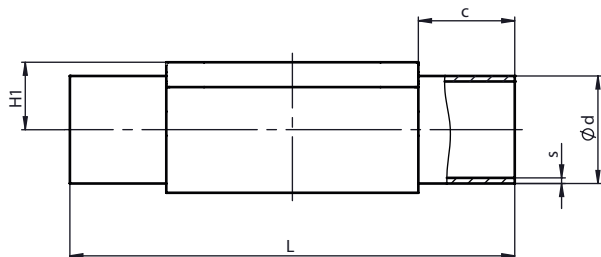
Embout ASME/BS (code 55, 59, 63, 64, 65)**Type de raccordement embout ASME/BS (code 55, 59, 63, 64, 65)¹⁾, inox forgé (code 40, 42, F4)²⁾**

Type	MG	DN	NPS	c (min)	Ød					H1	L	s				
					Type de raccordement							Type de raccordement				
					55	59	63	64	65			55	59	63	64	65
GEMÜ 601, 602	8	6	-	20,0	-	-	10,3	-	10,3	8,5	72,0	-	-	1,24	-	1,73
		8	1/4"	20,0	6,35	6,35	13,7	-	13,7	8,5	72,0	1,2	0,89	1,65	-	2,24
		10	3/8"	20,0	9,53	9,53	-	-	-	8,5	72,0	1,2	0,89	-	-	-
		15	1/2"	20,0	12,70	12,70	-	-	-	8,5	72,0	1,2	1,65	-	-	-
GEMÜ 612	10	10	3/8"	25,0	9,53	9,53	17,1	-	17,1	12,5	108,0	1,2	0,89	1,65	-	2,31
		15	1/2"	25,0	12,70	12,70	21,3	21,3	21,3	12,5	108,0	1,2	1,65	2,11	1,65	2,77
		20	3/4"	25,0	19,05	19,05	-	-	-	12,5	108,0	1,2	1,65	-	-	-
GEMÜ 673	25	15	1/2"	25,0	-	-	21,3	21,3	21,3	19,0	120,0	-	-	2,11	1,65	2,77
		20	3/4"	25,0	19,05	19,05	26,7	26,7	26,7	19,0	120,0	1,2	1,65	2,11	1,65	2,87
		25	1"	25,0	-	25,40	33,4	33,4	33,4	19,0	120,0	-	1,65	2,77	1,65	3,38
	40	32	1 1/4"	25,0	-	-	42,2	42,2	42,2	26,0	153,0	-	-	2,77	1,65	3,56
		40	1 1/2"	30,5	-	38,10	48,3	48,3	48,3	26,0	153,0	-	1,65	2,77	1,65	3,68
	50	50	2"	30,0	-	50,80	60,3	60,3	60,3	32,0	173,0	-	1,65	2,77	1,65	3,91
65		2 1/2"	30,0	-	63,50	-	-	-	34,0	173,0	-	1,65	-	-	-	

Dimensions en mm

MG = taille de membrane

1) Type de raccordement

Code 55 : Embout BS 4825, partie 1

Code 59 : Embout ASME BPE / DIN EN 10357 série C (à partir de l'édition 2022) / DIN 11866 série C

Code 63 : Embout ANSI/ASME B36.19M Schedule 10s

Code 64 : Embout ANSI/ASME B36.19M Schedule 5s

Code 65 : Embout ANSI/ASME B36.19M Schedule 40s

2) Matériau du corps de vanne

Code 40 : 1.4435 (F316L), inox forgé

Code 42 : 1.4435 (BN2), inox forgé, Δ Fe < 0,5 %

Code F4 : 1.4539 / UNS N08904, inox forgé

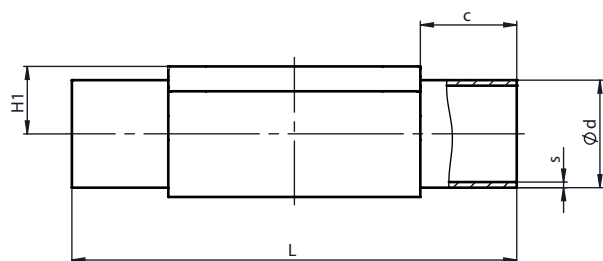
Type de raccordement embout ASME BPE (code 59) ¹⁾, inox de fonderie (code C3) ²⁾

Type	MG	DN	NPS	c (min)	Ød	H1	L	s
GEMÜ 601, 602	8	8	1/4"	20,0	6,35	8,5	72,0	0,89
		10	3/8"	20,0	9,53	8,5	72,0	0,89
		15	1/2"	20,0	12,70	8,5	72,0	1,65
GEMÜ 612	10	20	3/4"	25,0	19,05	12,5	108,0	1,65
GEMÜ 673	25	20	3/4"	25,0	19,05	16,0	120,0	1,65
		25	1"	25,0	25,40	19,0	120,0	1,65
	40	40	1½"	30,5	38,10	26,0	153,0	1,65
	50	50	2"	30,0	50,80	32,0	173,0	1,65

Dimensions en mm

MG = taille de membrane

1) **Type de raccordement**

Code 59 : Embout ASME BPE / DIN EN 10357 série C (à partir de l'édition 2022) / DIN 11866 série C

2) **Matériau du corps de vanne**

Code C3 : 1.4435, inox de fonderie

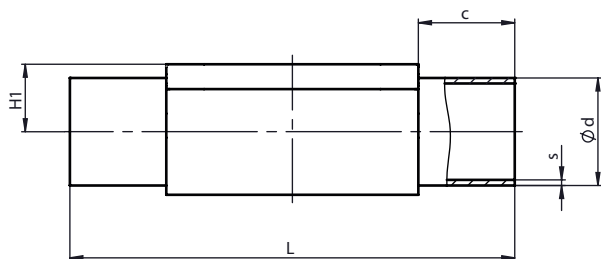
Embout JIS/SMS (code 35, 36, 37)**Type de raccordement embout JIS/SMS (code 35, 36, 37)¹⁾, inox forgé (code 40, 42, F4)²⁾**

Type	MG	DN	NPS	c (min)	Ød			H1	L	s		
					Type de raccordement					Type de raccordement		
					35	36	37			35	36	37
GEMÜ 601, 602	8	6	-	20,0	-	10,5	-	8,5	72,0	-	1,20	-
		8	1/4"	20,0	-	13,8	-	8,5	72,0	-	1,65	-
GEMÜ 612	10	10	3/8"	25,0	-	17,3	-	12,5	108,0	-	1,65	-
		15	1/2"	25,0	-	21,7	-	12,5	108,0	-	2,10	-
GEMÜ 673	25	15	1/2"	25,0	-	21,7	-	19,0	120,0	-	2,10	-
		20	3/4"	25,0	-	27,2	-	19,0	120,0	-	2,10	-
		25	1"	25,0	25,4	34,0	25,0	19,0	120,0	1,2	2,80	1,2
	40	32	1¼"	25,0	31,8	42,7	33,7	26,0	153,0	1,2	2,80	1,2
		40	1½"	30,5	38,1	48,6	38,0	26,0	153,0	1,2	2,80	1,2
	50	50	2"	30,0	50,8	60,5	51,0	32,0	173,0	1,5	2,80	1,2
65		2½"	30,0	63,5	-	63,5	34,0	173,0	2,0	-	1,6	

Type de raccordement embout SMS (code 37), inox de fonderie (code C3)²⁾

Type	MG	DN	NPS	c (min)	Ød	H1	L	s
GEMÜ 673	25	25	1"	25,0	25,0	19,0	120,0	1,2
	40	40	1½"	30,5	38,0	26,0	153,0	1,2
	50	50	2"	30,0	51,0	32,0	173,0	1,2

Dimensions en mm

MG = taille de membrane

1) Type de raccordement

Code 35 : Embout JIS-G 3447

Code 36 : Embout JIS-G 3459 Schedule 10s

Code 37 : Embout SMS 3008

2) Matériau du corps de vanne

Code 40 : 1.4435 (F316L), corps forgé

Code 42 : 1.4435 (BN2), corps forgé, Δ Fe < 0,5 %

Code C3 : 1.4435, inox de fonderie

Code F4 : 1.4539, corps forgé

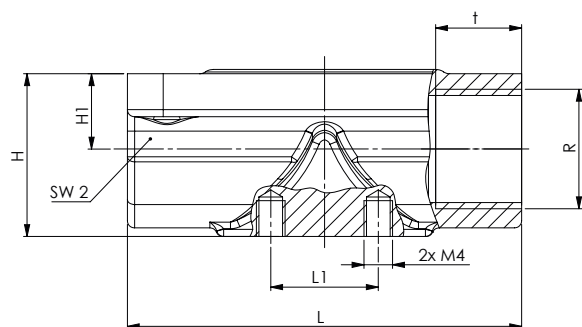
Orifice taraudé DIN (code 1, 1L)**Type de raccordement orifice taraudé (code 1)¹⁾, inox de fonderie (code 37)²⁾,**

Type	MG	DN	NPS	H	H1	L	n	R	SW 2	t	N
GEMÜ 601, 602	8	8	1/4"	19,0	9,0	72,0	6	G 1/4	18	11,0	-
GEMÜ 612	10	12	3/8"	23,0	10,5	55,0	2	G 3/8	28	12	2
		15	1/2"	30,0	15,0	68,0	2	G 1/2	27	15	-
GEMÜ 687	25	15	1/2"	28,3	14,8	85,0	6	G 1/2	27	15,0	-
		20	3/4"	33,3	17,3	85,0	6	G 3/4	32	16,0	-
		25	1"	42,3	21,8	110,0	6	G 1	41	13,0	-
	40	32	1 1/4"	51,3	26,3	120,0	8	G 1 1/4	50	20,0	-
		40	1 1/2"	56,3	28,8	140,0	8	G 1 1/2	55	18,0	-
50	50	2"	71,3	36,3	165,0	8	G 2	70	26,0	-	

Type de raccordement orifice taraudé (code 1L)¹⁾, inox de fonderie (code 37)²⁾

Type	MG	DN	NPS	H	H1	L	n	R	SW 2	t	N
GEMÜ 612	10	15	1/2"	28,1	13,0	75,0	2	G 1/2	32	15	2

Dimensions en mm

MG = taille de membrane

N = nombre d'orifices de fixation

1) Type de raccordement

Code 1 : Orifice taraudé DIN ISO 228

Code 1L : Orifice taraudé DIN ISO 228 Longueur du corps (FTF) : 75mm

2) Matériau du corps de vanne

Code 37 : 1.4408, inox de fonderie

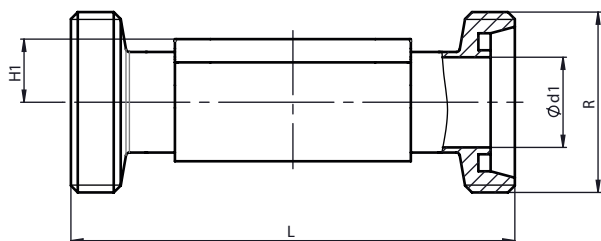
Embout fileté DIN (code 6)**Type de raccordement embout fileté DIN (code 6)¹⁾, inox forgé (code 40, 42)²⁾**

Type	MG	DN	NPS	Ød1	H1	L	R
GEMÜ 601, 602	8	10	3/8"	10,0	8,5	92,0	Rd 28 x 1/8
GEMÜ 612	10	10	3/8"	10,0	12,5	118,0	Rd 28 x 1/8
		15	1/2"	16,0	12,5	118,0	Rd 34 x 1/8
GEMÜ 673	25	15	1/2"	16,0	19,0	118,0	Rd 34 x 1/8
		20	3/4"	20,0	19,0	118,0	Rd 44 x 1/6
		25	1"	26,0	19,0	128,0	Rd 52 x 1/6
	40	32	1¼"	32,0	26,0	147,0	Rd 58 x 1/6
		40	1½"	38,0	26,0	160,0	Rd 65 x 1/6
	50	50	2"	50,0	32,0	191,0	Rd 78 x 1/6

Dimensions en mm

MG = taille de membrane

1) Type de raccordement

Code 6 : Raccord laitier fileté DIN 11851

2) Matériau du corps de vanne

Code 40 : 1.4435 (F316L), inox forgé

Code 42 : 1.4435 (BN2), inox forgé, Δ Fe < 0,5 %

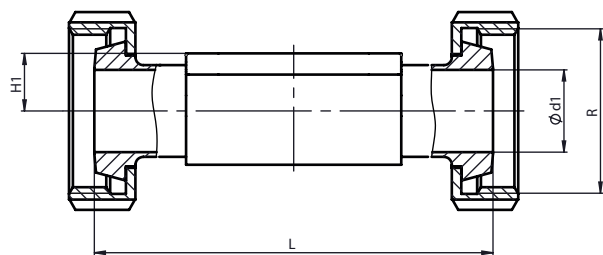
Embout conique DIN (code 6K)**Type de raccordement embout conique DIN (code 6K)¹⁾, inox forgé (code 40, 42)²⁾**

	MG	DN	NPS	ød1	H1	L	R
GEMÜ 601, 602	8	10	3/8"	10,0	8,5	90,0	Rd 28 x 1/8
GEMÜ 612	10	10	3/8"	10,0	12,5	116,0	Rd 28 x 1/8
		15	1/2"	16,0	12,5	116,0	Rd 34 x 1/8
GEMÜ 673	25	15	1/2"	16,0	19,0	116,0	Rd 34 x 1/8
		20	3/4"	20,0	19,0	114,0	Rd 44 x 1/6
		25	1"	26,0	19,0	127,0	Rd 52 x 1/6
	40	32	1¼"	32,0	26,0	147,0	Rd 58 x 1/6
		40	1½"	38,0	26,0	160,0	Rd 65 x 1/6
	50	50	2"	50,0	32,0	191,0	Rd 78 x 1/6

Dimensions en mm

MG = taille de membrane

1) Type de raccordement

Code 6K : Embout conique et écrou d'accouplement DIN 11851

2) Matériau du corps de vanne

Code 40 : 1.4435 (F316L), inox forgé

Code 42 : 1.4435 (BN2), inox forgé, Δ Fe < 0,5 %

Bride EN (code 8)

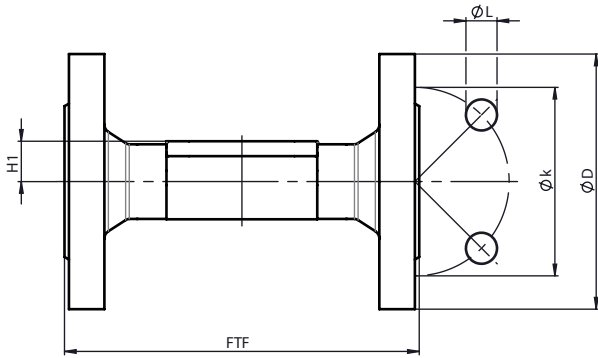

Type de raccordement bride, encombrement EN 558 (code 8)¹⁾, fonte sphéroïdale (code 17, 18), inox de fonderie (code 39, C3), inox forgé (code 40, 42)²⁾

	MG	DN	NPS	øD	øk	øL	n	FTF		H1		
								Matériau		Matériau		
								17, 18, 39	C3, 40, 42	17, 18, 39	C3	40, 42
GEMÜ 673	25	15	1/2"	95,0	65,0	14,0	4	130,0	150,0	18,0	13,0	19,0
		20	3/4"	105,0	75,0	14,0	4	150,0	150,0	20,5	16,0	19,0
		25	1"	115,0	85,0	14,0	4	160,0	160,0	23,0	19,0	19,0
	40	32	1¼"	140,0	100,0	18,0	4	180,0	180,0	28,7	24,0	26,0
		40	1½"	150,0	110,0	18,0	4	200,0	200,0	33,0	26,0	26,0
	50	50	2"	165,0	125,0	18,0	4	230,0	230,0	39,0	32,0	32,0
65		2½"	185,0	145,0	18,0	4	290,0	-	51,0	-	-	

Dimensions en mm

MG = taille de membrane

1) **Type de raccordement**

Code 8 : Bride EN 1092, PN 16, forme B, dimensions face-à-face FAF EN 558 série 1, ISO 5752, série de base 1, dimensions uniquement pour forme de corps D

2) **Matériau du corps de vanne**

Code 17 : EN-GJS-400-18-LT (GGG 40.3), revêtu PFA

Code 18 : EN-GJS-400-18-LT (GGG 40.3), revêtu PP

Code 39 : 1.4408, revêtu PFA

Code 40 : 1.4435 (F316L), corps forgé

Code 42 : 1.4435 (BN2), corps forgé, Δ Fe < 0,5 %

Code C3 : 1.4435, inox de fonderie

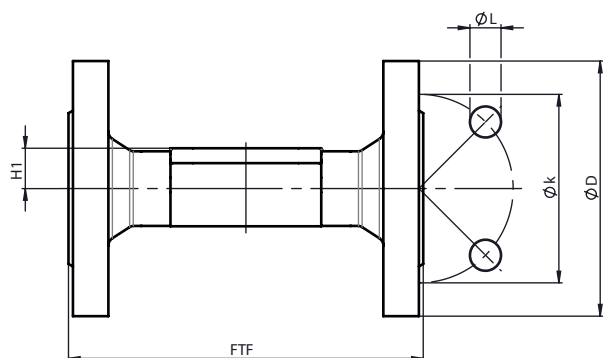
Bride JIS (code 34)**Type de raccordement bride, encombrement 558 (code 34)¹⁾, inox de fonderie (code 39)²⁾**

	MG	DN	NPS	øD	FTF	H1	øk	øL	n
GEMÜ 673	25	15	1/2"	95,0	130,0	18,0	70,0	15,0	4
		20	3/4"	100,0	150,0	20,5	75,0	15,0	4
		25	1"	125,0	160,0	23,0	90,0	19,0	4
	40	32	1¼"	135,0	180,0	28,7	100,0	19,0	4
		40	1½"	140,0	200,0	33,0	105,0	19,0	4
	50	50	2"	155,0	230,0	39,0	120,0	19,0	4

Dimensions en mm

MG = taille de membrane

1) Type de raccordement

Code 34 : Bride JIS B2220, 10K, RF, dimensions face-à-face FAF EN 558 série 1, ISO 5752, série de base 1, dimensions uniquement pour forme de corps D

2) Matériau du corps de vanne

Code 39 : 1.4408, revêtu PFA

Bride ANSI Class (code 38, 39)

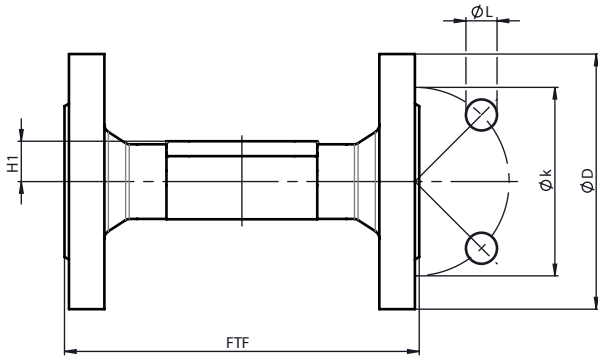

Type de raccordement bride, encombrement MSS SP-88 (code 38)¹⁾, fonte sphéroïdale (code 17, 18), inox de fonderie (code 39)²⁾

	MG	DN	NPS	øD	FTF	H1	øk	øL	n
GEMÜ 673	25	20	3/4"	100,0	146,0	20,5	69,9	15,9	4
		25	1"	110,0	146,0	23,0	79,4	15,9	4
	40	40	1½"	125,0	175,0	33,0	98,4	15,9	4
	50	50	2"	150,0	200,0	39,0	120,7	19,0	4
		65	2½"	180,0	226,0	-	139,7	19,0	4

Dimensions en mm

MG = taille de membrane

n = nombre de vis

1) **Type de raccordement**

Code 38 : Bride ANSI Class 150 RF, dimensions face-à-face FAF MSS SP-88, dimensions uniquement pour forme de corps D

2) **Matériau du corps de vanne**

Code 17 : EN-GJS-400-18-LT (GGG 40.3), revêtu PFA

Code 18 : EN-GJS-400-18-LT (GGG 40.3), revêtu PP

Code 39 : 1.4408, revêtu PFA

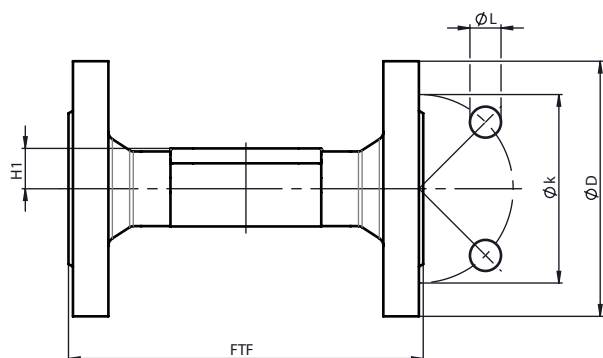

Type de raccordement bride, encombrement EN 558 (code 39)¹⁾, fonte sphéroïdale (code 17, 18), inox de fonderie (code 39, C3), inox forgé (code 40, 42)²⁾

	MG	DN	NPS	øD	FTF		H1			øk	øL	n
					Matériau		Matériau					
					17, 18, 39	C3, 40, 42	17, 18, 39	C3	40, 42			
GEMÜ 673	25	15	1/2"	90,0	130,0	150,0	-	13,0	19,0	60,3	15,9	4
		20	3/4"	100,0	150,0	150,0	20,5	16,0	19,0	69,9	15,9	4
		25	1"	110,0	160,0	160,0	23,0	19,0	19,0	79,4	15,9	4
	40	32	1¼"	115,0	180,0	180,0	28,7	24,0	26,0	88,9	15,9	4
		40	1½"	125,0	200,0	200,0	33,0	26,0	26,0	98,4	15,9	4
	50	50	2"	150,0	230,0	230,0	39,0	32,0	32,0	120,7	19,0	4
65		2½"	180,0	290,0	-	51,0	-	-	139,7	19,0	4	

Dimensions en mm

MG = taille de membrane

1) **Type de raccordement**

Code 39 : Bride ANSI Class 125/150 RF, dimensions face-à-face FAF EN 558 série 1, ISO 5752, série de base 1, dimensions uniquement pour forme de corps D

2) **Matériau du corps de vanne**

Code 17 : EN-GJS-400-18-LT (GGG 40.3), revêtu PFA

Code 18 : EN-GJS-400-18-LT (GGG 40.3), revêtu PP

Code 39 : 1.4408, revêtu PFA

Code 40 : 1.4435 (F316L), corps forgé

Code 42 : 1.4435 (BN2), corps forgé, Δ Fe < 0,5 %

Code C3 : 1.4435, inox de fonderie

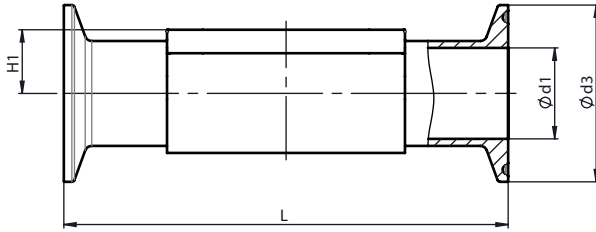
Clamp (code 80, 82, 84, 86, 88, 8A, 8E, 8F, 8H, 8P, 8T)**Type de raccordement clamp DIN/ASME (code 80, 88, 8P, 8T)¹⁾, inox forgé (code 40, 42, F4)²⁾**

Type	MG	DN	NPS	ød1		ød3		H1	L	
				Type de raccordement		Type de raccordement			Type de raccordement	
				80, 8P	88, 8T	80, 8P	88, 8T		80, 8P	88, 8T
GEMÜ 601, 602	8	8	1/4"	4,57	-	25,0	-	8,5	63,5	-
		10	3/8"	7,75	-	25,0	-	8,5	63,5	-
		15	1/2"	9,4	9,4	25,0	25,0	8,5	63,5	108,0
GEMÜ 612	10	10	3/8"	7,75	-	25,0	-	12,5	88,9	-
		15	1/2"	9,4	9,4	25,0	25,0	12,5	88,9	108,0
		20	3/4"	15,7	15,7	25,0	25,0	12,5	101,6	117,0
GEMÜ 673	25	20	3/4"	15,7	15,7	25,0	25,0	19,0	101,6	117,0
		25	1"	22,1	22,10	50,5	50,5	19,0	114,3	127,0
	40	40	1½"	34,80	34,80	50,5	50,5	26,0	139,7	159,0
	50	50	2"	47,5	47,5	64,0	64,0	32,0	158,8	190,0
		65	2½"	60,2	60,2	77,5	77,5	34,0	193,8	216,0

Dimensions en mm

MG = taille de membrane

1) Type de raccordement

Code 80 : Clamp ASME BPE, dimensions face-à-face FAF ASME BPE, dimensions uniquement pour forme de corps D

Code 88 : Clamp ASME BPE, pour tube ASME BPE, dimensions face-à-face FAF EN 558 série 7, dimensions uniquement pour forme de corps D

Code 8P : Clamp DIN 32676 série C, dimensions face-à-face FAF ASME BPE, dimensions uniquement pour forme de corps D

Code 8T : Clamp DIN 32676 série C, dimensions face-à-face FAF EN 558 série 7, dimensions uniquement pour forme de corps D

2) Matériau du corps de vanne

Code 40 : 1.4435 (F316L), inox forgé

Code 42 : 1.4435 (BN2), inox forgé, Δ Fe < 0,5 %

Code F4 : 1.4539 / UNS N08904, inox forgé

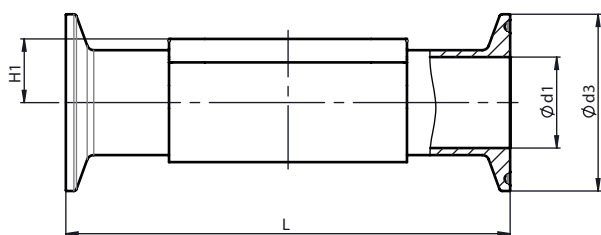

Type de raccordement clamp DIN/ISO (code 82, 86, 8A, 8E)¹⁾, inox forgé (code 40, 42, F4)²⁾

Type	MG	DN	NPS	ød1				ød3				H1	L			
				Type de raccordement				Type de raccordement					Type de raccordement			
				82	86	8A	8E	82	86	8A	8E		82	86	8A	8E
GEMÜ 601, 602	8	6	1/8"	7,0	-	6,0	-	25,0	-	25,0	-	8,5	63,5	-	63,5	-
		8	1/4"	10,3	-	8,0	-	25,0	-	25,0	-	8,5	63,5	-	63,5	-
		10	3/8"	-	10,0	10,0	-	-	34,0	34,0	-	8,5	-	115,0	88,9	-
GEMÜ 612	10	10	3/8"	14,0	10,0	10,0	-	25,0	34,0	34,0	-	12,5	108,0	151,0	108,0	-
		15	1/2"	18,1	16,0	16,0	-	50,5	34,0	34,0	-	12,5	108,0	151,0	108,0	-
GEMÜ 673	25	15	1/2"	18,1	16,0	16,0	-	50,5	34,0	34,0	-	19,0	108,0	165,0	108,0	-
		20	3/4"	23,7	20,0	20,0	-	50,5	34,0	34,0	-	19,0	117,0	165,0	117,0	-
		25	1"	29,7	26,0	26,0	22,6	50,5	50,5	50,5	50,5	19,0	127,0	165,0	127,0	127,0
	40	32	1 1/4"	38,4	32,0	32,0	31,3	64,0	50,5	50,5	50,5	26,0	146,0	198,0	146,0	146,0
		40	1 1/2"	44,3	38,0	38,0	35,6	64,0	50,5	50,5	50,5	26,0	159,0	198,0	159,0	159,0
	50	50	2"	56,3	50,0	50,0	48,6	77,5	64,0	64,0	64,0	32,0	190,0	218,0	190,0	190,0
65		2 1/2"	-	-	-	60,3	-	-	-	77,5	34,0	-	-	-	216,0	

Dimensions en mm

MG = taille de membrane

1) **Type de raccordement**

Code 82 : Clamp DIN 32676 série B, longueur FTF EN 558 série 7, longueur uniquement pour boîtier de forme D

Code 86 : Clamp DIN 32676 série A

Code 8A : Clamp DIN 32676 série A, Longueur FTF selon EN 558 série 7, Longueur uniquement pour boîtier de forme D

Code 8E : Clamp ISO 2852 for tube ISO 2037, Clamp SMS 3017 for tube SMS 3008 Length FTF EN 558 series 7, Length only for case shape D

2) **Matériau du corps de vanne**

Code 40 : 1.4435 (F316L), inox forgé

Code 42 : 1.4435 (BN2), inox forgé, Δ Fe < 0,5 %

Code F4 : 1.4539 / UNS N08904, inox forgé

Type de raccordement clamp BS/JIS (code 84, 8F, 8H)¹⁾, inox forgé (code 40, 42, F4)²⁾

MG	DN	NPS	ød1			ød3			H1	L		
			Type de raccordement							Type de raccordement		
			84	8F	8H	84	8F	8H		84	8F	8H
8	8	1/4"	-	-	10,5	-	-	34,0	8,5	-	-	88,9
	10	3/8"	-	-	-	-	-	-	-	-	-	-
	15	1/2"	10,3	-	-	25,0	-	-	8,5	108,0	-	-
10	10	3/8"	-	-	14,0	-	-	34,0	12,5	-	-	108,0
	15	1/2"	10,3	-	17,5	25,0	-	34,0	12,5	108,0	-	108,0
	20	3/4"	16,7	-	-	25,0	-	-	12,5	117,0	-	-
25	15	1/2"	10,3	-	17,5	25,0	-	34,0	19,0	108,0	-	108,0
	20	3/4"	16,7	-	-	25,0	-	-	19,0	117,0	-	-
	25	1"	-	23,0	-	-	50,5	-	19,0	-	127,0	-
40	32	1 1/4"	-	29,4	-	-	50,5	-	26,0	-	146,0	-
	40	1 1/2"	-	35,7	-	-	50,5	-	26,0	-	159,0	-
50	50	2"	-	47,8	-	-	64,0	-	32,0	-	190,0	-
	65	2 1/2"	-	59,5	-	-	77,5	-	34,0	-	216,0	-

Dimensions en mm

MG = taille de membrane

1) Type de raccordement

Code 84 : Clamp pour tube BS 4825 partie 1, DN 15 et DN 20, clamp diamètre extérieur 25,0 mm, dimensions face-à-face FAF uniquement pour forme de corps D selon EN 558 série 7

Code 8F : Clamp IDF/ISO, pour tube JIS-G 3447 dimensions face-à-face FAF EN 558 série 7, dimensions uniquement pour forme de corps D

Code 8H : Clamp IDF/ISO, pour tube JIS-G 3459 dimensions face-à-face FAF EN 558 série 7, dimensions uniquement pour forme de corps D

2) Matériau du corps de vanne

Code 40 : 1.4435 (F316L), inox forgé

Code 42 : 1.4435 (BN2), inox forgé, Δ Fe < 0,5 %

Code F4 : 1.4539 / UNS N08904, inox forgé



GEMÜ Gebr. Müller Apparatebau GmbH & Co. KG
Gert-Müller-Platz 1 D-74635 Kupferzell
Tél. +49 (0)7940 123-0 · info@gemue.de
www.gemu-group.com