

# GEMÜ 1435 ePos

## Positionneur électropneumatique intelligent



### Caractéristiques

- Utilisation et mise en service simples
- Convient pour une utilisation à basse température
- Connexion électrique simple au moyen de bornes de raccordement amovibles
- Optimisation autonome de la commande de la vanne lors de l'initialisation
- Pas de consommation d'air dans la position régulée

### Description

Le positionneur électropneumatique digital GEMÜ 1435 ePos sert au contrôle de vannes à commande pneumatique avec des actionneurs linéaires ou quart de tour à simple ou double effet. Il détecte la position de la vanne avec un capteur de déplacement externe. Il dispose d'un boîtier robuste avec un clavier de contrôle protégé et d'un afficheur LC qui permettent d'adapter individuellement le produit à la demande de régulation souhaitée. Les temps de manœuvre sont réglables à l'aide des mécanismes de restriction d'air intégrés. Le raccordement et le montage suivant NAMUR sont possibles. C'est pourquoi GEMÜ 1435 ePos est une solution optimale pour les demandes de régulation s'accompagnant d'exigences élevées, en particulier pour les applications dans des conditions ambiantes difficiles.

### Détails techniques

- **Température ambiante:** -20 à 60 °C
- **Pression de service :** 0 à 6 bars
- **Mode d'action:** Double action | Simple effet
- **Débit:** 50 NI/min | 90 NI/min
- **Plage de mesure:** max. 30 mm, linéaire | max. 50 mm, linéaire | max. 75 mm, linéaire | max. 90°, radial
- **Tension d'alimentation :** 24 V DC
- **Connexions électriques:** Connecteur M12 | Presse-étoupe M12
- **Conformité:** EAC

Données techniques en fonction de la configuration respective



## Gamme de produits



**GEMÜ 1434**  
μPos



**GEMÜ 1436 eco**  
cPos



**GEMÜ 1435**  
ePos



**GEMÜ 1436**  
cPos



**GEMÜ 1441**  
cPos-X

<b>Type de régulateur</b>					
Positionneur	●	●	●	-	●
Positionneur/régulateur de process	-	-	-	●	-
<b>Température ambiante</b>	0 jusqu'à 60 °C	0 jusqu'à 60 °C	-20 jusqu'à 60 °C	0 jusqu'à 60 °C	-10 jusqu'à 60 °C
<b>Tension d'alimentation</b>					
24 V DC	●	●	●	●	-
Via signal de consigne	-	-	-	-	●
<b>Débit</b>	15 NI/min	100 NI/min 84 NI/min	50 NI/min 90 NI/min	100 NI/min 172 NI/min 84 NI/min	115 NI/min
<b>Plage de mesure</b>					
max. 30 mm, linéaire	●	●	●	●	-
max. 50 mm, linéaire	-	●	●	●	-
max. 75 mm, linéaire	-	●	●	●	●
max. 90°, radial	-	●	●	●	●
<b>Connexion électrique</b>					
Connecteur M12	●	●	●	●	-
Presse-étoupe M12	-	-	●	-	-
Presse-étoupe M16	-	-	-	-	●
Connecteur mâle M12	-	-	-	-	●
<b>Sorties programmables</b>					
Non	●	●	-	-	-
Oui	-	-	●	●	●
<b>Option de saisie</b>					
Non	●	●	-	-	●
Oui	-	-	●	●	-
<b>Conformité</b>					
ATEX	-	-	-	-	●
EAC	●	●	●	●	-
FCC	-	-	-	-	●
HART	-	-	-	-	●
IECEX	-	-	-	-	●
UL Listed	-	●	-	-	●
UL Recognized	-	-	-	-	●

## Description du produit



Repère	Désignation	Matériaux
1	Boîtier	Embase : Aluminium, revêtu époxy, noir Couvercle : Aluminium, revêtu par poudre, argent
2	Écran avec couvercle	PMMA
3	Éléments de commande avec couvercle	PMMA

## Fonctions

- Initialisation automatisée de l'actionneur et du positionneur
- Mise à l'échelle de la position min.
- Mise à l'échelle de la position max.
- Fonction d'étanchéité totale pour positions min./max.
- Fonction de linéarisation pour signal de consigne → Position (linéaire, 1:25, 1:50, librement programmable)
- Définition de la courbe librement programmable par 11 points de référence
- Voir les détails dans le tableau des paramètres de la notice d'utilisation
- Affichage alphanumérique, 2 lignes à 16 caractères, rétroéclairé

## GEMÜ CONEXO

L'interaction entre des composants de vanne dotés de puces RFID et l'infrastructure informatique correspondante procure un renforcement actif de la sécurité de process.



Ceci permet d'assurer, grâce aux numéros de série, une parfaite traçabilité de chaque vanne et de chaque composant de vanne important, tel que le corps, l'actionneur, la membrane et même les composants d'automatisation, dont les données sont par ailleurs lisibles à l'aide du lecteur RFID, le CONEXO Pen. La CONEXO App, qui peut être installée sur des terminaux mobiles, facilite et améliore le processus de qualification de l'installation et rend le processus d'entretien plus transparent tout en permettant de mieux le documenter. Le technicien de maintenance est activement guidé dans le plan de maintenance et a directement accès à toutes les informations relatives aux vannes, comme les relevés de contrôle et les historiques de maintenance. Le portail CONEXO, l'élément central, permet de collecter, gérer et traiter l'ensemble des données.

**Vous trouverez des informations complémentaires sur GEMÜ CONEXO à l'adresse :**

[www.gemu-group.com/conexo](http://www.gemu-group.com/conexo)

### Commande

GEMÜ Conexo doit être commandé séparément avec l'option de commande « CONEXO ».

### Installation de la puce RFID

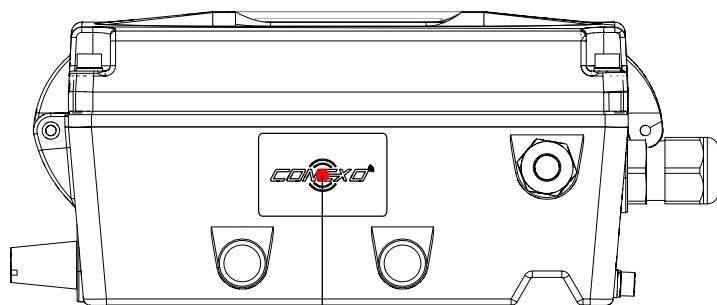

Puce RFID

## Configuration possible

Option code <sup>1)</sup>	Sortie du signal de recopie		Élément chauffant	Conception d'interfaces	
	0 - 10 V	4 - 20 mA		Presse-étoupe	Connecteurs mâles M12
<b>0</b>	X	-	-	X	-
<b>1</b>	X	-	-	-	X
<b>2</b>	-	X	-	X	-
<b>3</b>	-	X	-	-	X
<b>4</b>	-	X	X	X	-
<b>5</b>	X	-	X	-	X
<b>6</b>	X	-	X	X	-
<b>7</b>	-	X	X	-	X

Débit	Mode d'action	
	Simple effet	Double effet
<b>50 l/min (Code 01)</b>	X	X
<b>90 l/min (Code 02)</b>	X	-

### 1) Option

Code 0 : sans

Code 1 : Connecteurs électriques M12, 5 pôles

Code 2 : 4 - 20 mA, sortie du signal de recopie

Code 3 : 4 - 20 mA, sortie du signal de recopie, connecteurs électriques M12, 5 pôles

Code 4 : 4 - 20 mA, sortie du signal de recopie, élément chauffant

Code 5 : Connecteurs électriques M12, 5 pôles, élément chauffant

Code 6 : Élément chauffant

Code 7 : 4 - 20 mA, sortie du signal de recopie, connecteurs électriques M12, 5 pôles, élément chauffant

## Données pour la commande

Les données pour la commande offrent un aperçu des configurations standard.

Contrôler la configuration possible avant de passer commande. Autres configurations sur demande.

Remarque : Pièces de raccordement pneumatique (raccord vissé et tuyau pneumatique) pour le raccordement entre vanne et positionneur, fournie avec chaque régulateur.

Remarque : pour le montage, un kit d'adaptation spécifique à la vanne est nécessaire. Pour la conception du kit d'adaptation, il est nécessaire d'indiquer le type de vanne, le diamètre nominal, la fonction de commande et la taille d'actionneur.

### Codes de commande

1 Type	Code
Positionneur électropneumatique ePos	1435

2 Bus de terrain	Code
sans	000

3 Accessoire	Code
Accessoire	Z

4 Mode d'action	Code
Simple effet	1
Double effet	3

5 Protection explosion	Code
sans protection explosion	0

6 Option	Code
sans	0
Connecteurs électriques M12, 5 pôles	1
4 - 20 mA, sortie du signal de recopie	2
4 - 20 mA, sortie du signal de recopie, connecteurs électriques M12, 5 pôles	3
4 - 20 mA, sortie du signal de recopie, élément chauffant	4

6 Option	Code
Connecteurs électriques M12, 5 pôles, élément chauffant	5
Élément chauffant	6
4 - 20 mA, sortie du signal de recopie, connecteurs électriques M12, 5 pôles, élément chauffant	7

7 Débit	Code
Électropneumatique, 50 l/min	01
Électropneumatique, 90 l/min (Booster)	02

8 Spécification spéciale	Code
Sans	
Préréglage de zone morte 2 %	2442
Préréglage de zone morte 5 %	2443
Directions de fonctionnement inversées, pour vannes quart de tour fonction de commande NO (2)	6960

9 CONEXO	Code
Sans	
Puce RFID intégrée pour l'identification électronique et la traçabilité	C

### Exemple de référence

Option de commande	Code	Description
1 Type	1435	Positionneur électropneumatique ePos
2 Bus de terrain	000	sans
3 Accessoire	Z	Accessoire
4 Mode d'action	1	Simple effet
5 Protection explosion	0	sans protection explosion
6 Option	0	sans
7 Débit	01	Électropneumatique, 50 l/min
8 Spécification spéciale		Sans
9 CONEXO		Sans

## Données techniques

### Fluide

<b>Fluide de service :</b>	Air comprimé et gaz neutres
<b>Densité en poussière :</b>	Classe 3, taille max. des particules 5 µm, densité max. des particules 5 mg/m <sup>3</sup>
<b>Point de condensation de pression :</b>	Classe 3, point de condensation de pression max. -20 °C
<b>Concentration en huile :</b>	Classe 3, concentration max. en huile 1 mg/m <sup>3</sup> Classes de qualité selon DIN ISO 8573-1
	<b>Remarque :</b> Pour protéger le positionneur des grosses particules, des filtres à particules sont installés dans les raccords pneumatiques. Ces filtres peuvent être commandés comme pièces détachées sous la référence de commande 1435 SFI. Chaque kit comprend 3 filtres. Ces filtres ont pour but d'apporter une protection supplémentaire et ne remplacent pas les exigences requises pour l'utilisation d'une unité de filtration.
	Classe 4, point de condensation de pression max. +3 °C

### Température

<b>Température ambiante :</b>	0 – 60 °C (standard, Option Code 0, 1, 2, 3) -20 – 60 °C (avec élément chauffant, Option code 4, 5, 6, 7) ≤ 5 °C (chauffage actif) ≥ 15 °C (chauffage inactif)
<b>Température de stockage :</b>	0 – 60 °C

### Conformité du produit

<b>Directive CEM :</b>	2014/30/UE
<b>Directive RoHS (restriction d'utilisation des substances dangereuses) :</b>	2011/65/UE

### Pression

<b>Pression de service :</b>	0 – 6 bar La pression appliquée ne doit pas dépasser la pression de commande maximale de la vanne.
<b>Débit :</b>	50 NI/min (débit code 01) 90 NI/min (débit code 02)
<b>Consommation d'air :</b>	0 NI/min (en position régulée)

### Données mécaniques

<b>Position de montage :</b>	Quelconque
<b>Protection :</b>	IP 65 selon EN 60529
<b>Poids :</b>	1,7 kg

**Capteur de déplacement :**

	Version linéaire			Version quart de tour
<b>Zone de saisie :</b>	1 - 29 mm	1,5 - 48,5 mm	2,0 - 73 mm	Angle de rotation 5 - 90°
<b>Plage d'utilisation :</b>	0 - 30 mm	0 - 50 mm	0 - 75 mm	Angle de rotation 0 - 93°
<b>Résistance R :</b>	3 kΩ	5 kΩ	5 kΩ	3 kΩ
<b>Modification du capteur-de déplacement minimal :</b>	10 % (pertinent uniquement pour l'initialisation)			
<b>Connexion :</b>	câble confectionné (max. 20 m)			
<b>Installation :</b>	externe			
<b>Corrélation capteur de déplacement<sup>1)</sup> axe/position de la vanne</b>	rentré (haut) ± 100 % (vanne ouverte)			90° ± 100 % (vanne ouverte)
	sorti (en bas) ± 0 % (vanne fermée)			0° ± 0 % (vanne fermée)

1) Version code 6960 : Mode d'action inversé par rapport à la description (Signal du capteur de déplacement inversé). Pour vannes avec corrélation inversée.

**Données électriques****Tension d'alimentation**

**Tension d'alimentation :** 24 V DC (-5/+10 %)

**Puissance consommée :** Simple effet : ≤ 6,5 W  
 Double effet / Booster : ≤ 9,8 W  
 et respectivement : max. 36 W pour les sorties digitales actives avec un courant de charge max.  
 max. 25 W lors de l'utilisation avec un élément chauffant

**Protection en cas d'inversion de polarité :** oui

**Temps de marche :** 100 %

**Classe de protection :** III

**Entrée analogique**

**Entrée de consigne :** 0/4 - 20 mA ; 0 - 10 V

**Type d'entrée :** passive

**Impédance d'entrée :** 0/4 - 20 mA :  
 50 Ω + env. 0,7 V chute de tension due à la protection en cas d'inversion de polarité  
 0 - 10 V :  
 100 kΩ

**Précision / linéarité :** ≤ ±0,3 % de la pleine échelle

**Dérive thermique :** ≤ ±0,5 % de la pleine échelle

**Résolution :** 12 bits

**Protection en cas d'inversion de polarité :** oui

**Protection contre les sur-** oui (jusqu'à  $\pm 24$  V DC)  
**charges :**

**Sortie analogique**

<b>Remarque :</b>	La sortie analogique 4-20 mA doit être commandée via l'option de commande « Option ».
<b>Sortie du signal de copie :</b>	0 - 10 V 4 - 20 mA (en option)
<b>Type de sortie :</b>	active
<b>Courant de charge :</b>	0 – 10 V : max. 10 mA
<b>Résistance :</b>	4 – 20 mA : max. 600 Ω (pour l'option de commande « Option » code 2, 3, 4, 7)
<b>Précision / linéarité :</b>	≤ ±1 % de la pleine échelle
<b>Dérive thermique :</b>	≤ ±0,5 % de la pleine échelle
<b>Résolution :</b>	12 bits
<b>Résistance aux courts-circuits :</b>	oui
<b>Protection contre les surcharges :</b>	oui (jusqu'à ± 24 V DC)

**Signaux de sortie digitaux**

<b>Sorties de commutation :</b>	Sortie alarme 1 Sortie alarme 2 Sortie de message d'erreur
<b>Tension de commutation :</b>	Tension d'alimentation
<b>Chute de tension :</b>	max. 2,5 V DC à 0,5 A
<b>Résistance aux courts-circuits :</b>	oui
<b>Protection contre les surcharges :</b>	oui (jusqu'à ± 24 V DC)
<b>Type de contact :</b>	PNP
<b>Résistance de rappel :</b>	120 kΩ
<b>Courant de charge :</b>	Max. 0,5 A

**Entrée du capteur de déplacement**

<b>Tension d'alimentation UP+ :</b>	typ. 10 V DC
<b>Plage de résistance potentiomètre déporté :</b>	1 à 10 kΩ
<b>Plage de tension d'entrée :</b>	0 à $U_{P+}$
<b>Résistance d'entrée :</b>	330 kΩ
<b>Précision / linéarité :</b>	≤ ±0,3 % de la pleine échelle

**Dérive thermique :**  $\leq \pm 0,3$  % de la pleine échelle

**Résolution :** 12 bits

## Spécifications du positionneur

**Remarque :** Le diagramme suivant est valable pour les vannes avec une corrélation standard de la position de l'axe par rapport à la position de la vanne.  
(voir rubrique « Données mécaniques, corrélation capteur de déplacement axe/position de la vanne »)

**Diagramme de régulation :** Réglage d'usine / La caractéristique de contrôle est réglable.

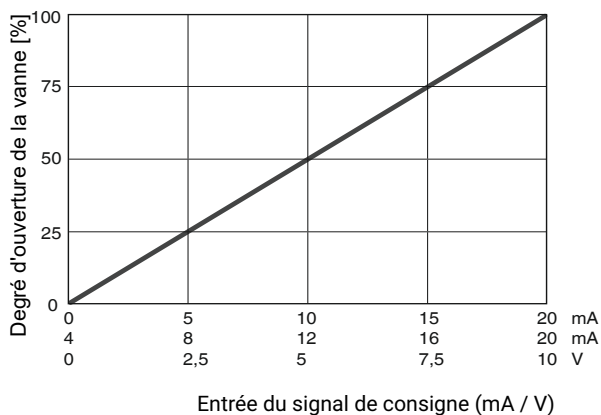

Le positionneur 1435 ePos détecte automatiquement la fonction de commande de la vanne pendant l'initialisation, et s'ajuste en standard pour que la vanne soit fermée avec l'entrée de signal 0/4 mA et 0 V.\*

La corrélation peut être modifiée a posteriori au moyen des paramètres.

\* pour actionneurs à double effet en fonction de l'actionneur pneumatique

**Écart de régulation (zone morte) :** 1 % réglage d'usine  
 $\geq 0,1$  % (réglable)  
 $\leq 2,0$  % (préréglé, numéro K 2442)  
 $\leq 5,0$  % (préréglé, numéro K 2443)

**Initialisation :** automatique (manuel en mode système ADVANCED possible)

**Fonction d'étanchéité totale :** peut être activée

## Dimensions

### Dimensions du positionneur

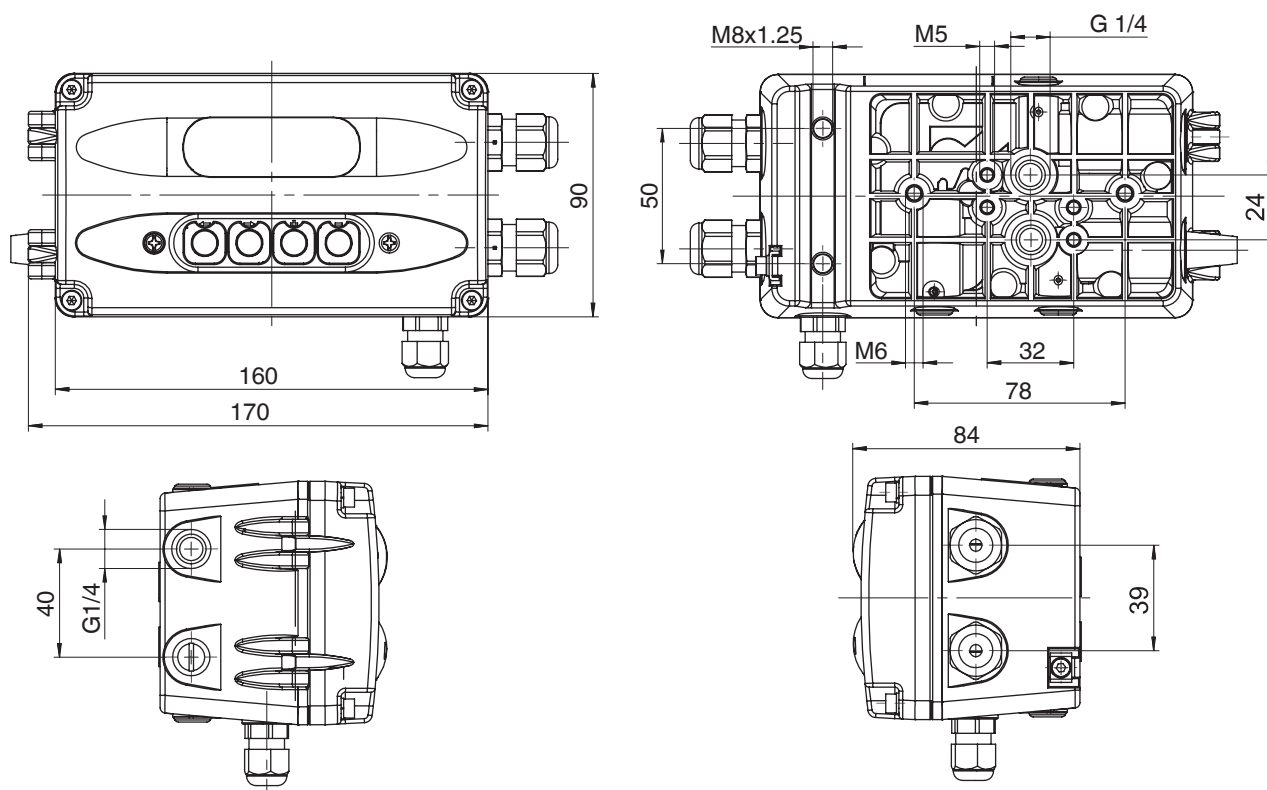

Dimensions en mm

### Capteur de déplacement GEMÜ 4232

Matériau du boîtier : aluminium

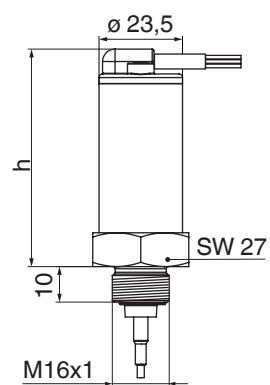

Course du capteur de déplacement (code)	h
030	62,2
050	84,2
075	109,2

Dimensions en mm

**Matériau du boîtier : PVDF ou PP**

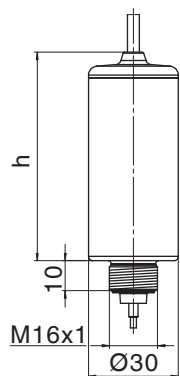

Course du capteur de déplacement (code)	h
<b>030</b>	69,6
<b>050</b>	91,6
<b>075</b>	116,6

Dimensions en mm

**Capteur de déplacement GEMÜ 4231 avec support de fixation**

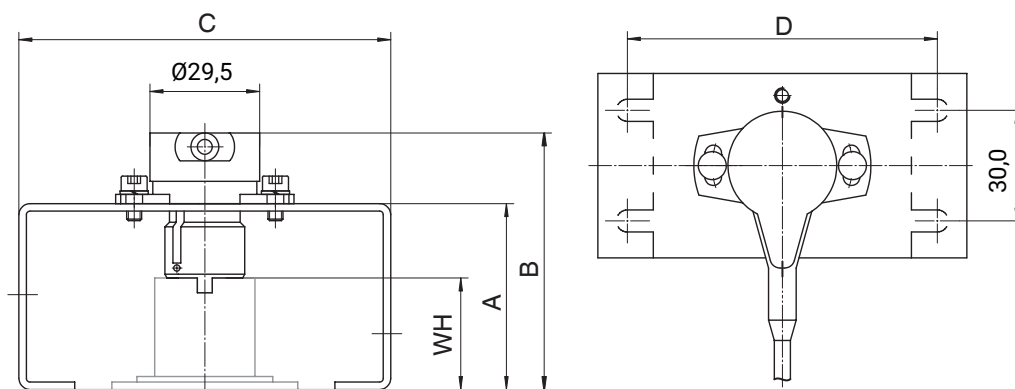

WH Hauteur de l'axe	D Empattement des trous de fixation	A	B	C
20,0	80,0	40,0	59,0	100,0
30,0	80,0	50,0	69,0	100,0
50,0	130,0	70,0	89,0	150,0

Dimensions en mm

## Équerre de montage GEMÜ 1435

Équerre de montage pour fixation murale du positionneur, référence de commande 1435 000 ZMP

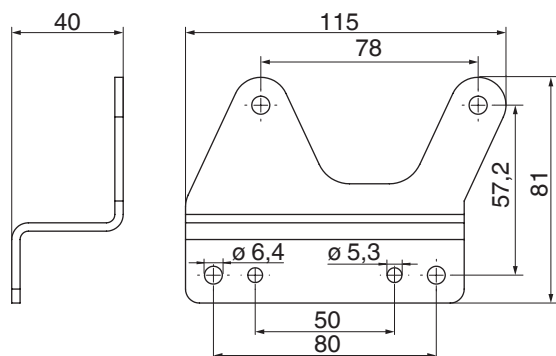

Dimensions en mm

Veillez commander séparément l'équerre de montage et le capteur de déplacement.

## Connexion électrique

### Connexion électrique avec presse-étoupe

**Remarque :** option de commande Option code 0, 2, 4, 6

Position des connexions

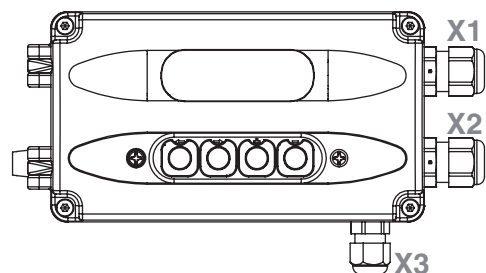

**Connexion X1/X2 :** Presse-étoupe M16

**Connexion X3 :** Presse-étoupe M12

**Diamètre de câble précon-**  
**nisé :** X1 / X2 : 4 - 10 mm  
X3 : 3,5 - 7 mm

**Bornes :** Wago 236

**Section de brin :** 0,5...2,5 mm<sup>2</sup> / AWG 20...12

## Câblage interne :

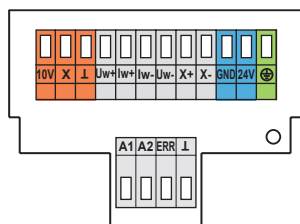

		Légende
10 V	vert <sup>1)</sup>	Connexion du capteur de déplacement externe
X	marron <sup>1)</sup>	
⊥	blanc <sup>1)</sup>	
I <sub>w</sub> <sup>+</sup>		Entrée de consigne 0 / 4-20 mA
I <sub>w</sub> <sup>-</sup>		
U <sub>w</sub> <sup>+</sup>		Entrée de consigne 0 - 10 V
U <sub>w</sub> <sup>-</sup>		
X <sup>+</sup>		Sortie du signal de recopie 0 - 10 V 4-20 mA (en option) - avec alimentation interne
X <sup>-</sup>		
Masse		Tension d'alimentation 24 V DC
24 V		
⊕		Mise à la terre
A1		Alarme 1
A2		Alarme 2
ERR		Sortie de message d'erreur
⊥		GND out

- 1) Couleurs de fil lors de l'utilisation d'un capteur de déplacement externe GEMÜ 4231 ou 4232. Brancher dans l'ordre spécifié.  
Des capteurs de déplacements externes différents peuvent avoir des couleurs de fil différentes.

## Connexion électrique avec M12

**Remarque :** option de commande Option code 1, 3, 5, 7

Position des connecteurs mâles

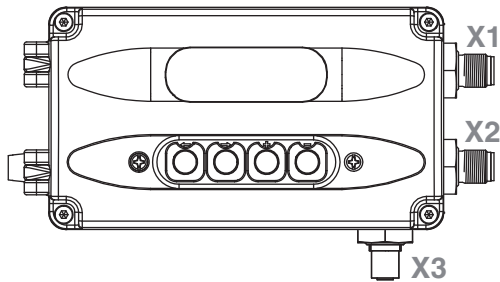

### Connexion X1

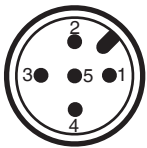

Pin	Nom du signal
1	Uv, tension d'alimentation 24 V DC
2	Uo, sortie de message d'erreur, 24 V DC
3	Uv, masse tension d'alimentation
4	Uo, sortie alarme 1, 24 V DC
5	Uo, sortie alarme 2, 24 V DC

### Connexion X2

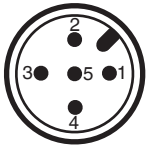

Pin	Nom du signal
1	Iw+, entrée du signal de consigne 0 / 4-20 mA *
2	Iw-, entrée du signal de consigne 0 / 4-20 mA *
3	X+, sortie du signal de recopie 0 - 10 V / 4-20 mA
4	X-, sortie du signal de recopie 0 - 10 V / 4-20 mA
5	n.c.

\* pour l'entrée du signal de consigne  $U_w = 0 - 10 \text{ V}$ , un recâblage côté client est nécessaire

### Raccordement X3 (pour connexion capteur de déplacement)



Pin	Nom du signal
1	UP+, alimentation du signal de mesure 10 V DC
2	UPsig, entrée du signal de mesure 0 - 10 V DC
3	UP-, alimentation du signal de mesure Masse
4	n.c.
5	n.c.

## Raccordement pneumatique

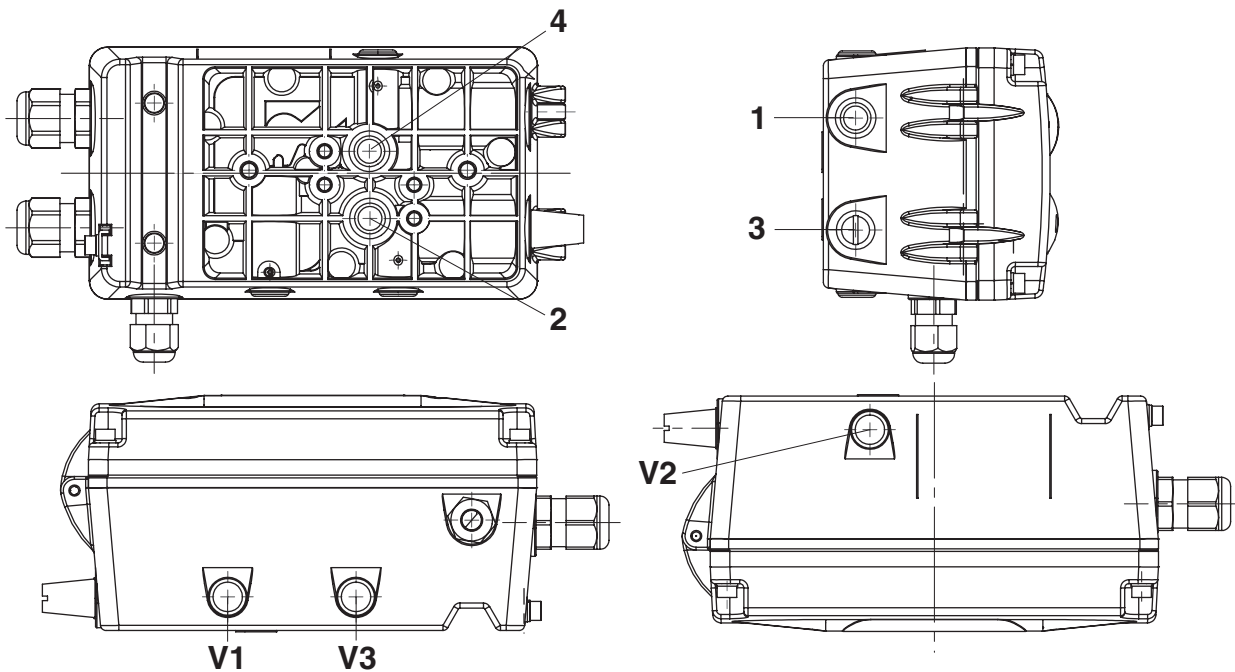

Connexion	DIN ISO 1219-1	Désignation
P	1	Alimentation en air comprimé G1/4
R	3	Échappement pneumatique G1/4 avec silencieux
D1	V1	Restriction sur échappement pour A1
D2	V2	Restriction sur échappement pour A2 (uniquement mode d'action double effet (code 3))
RV	V3	Clapet anti-retour
A1	2	Raccord de travail pour vanne
A2	4	Raccord de travail pour vanne (uniquement mode d'action double effet (code 3))

### Fonctions de sécurité

Anomalie	Raccord de travail A1	Raccord de travail A2
Coupure de l'alimentation électrique	Simple effet : à l'échappement Double effet : à l'échappement	Simple effet : non disponible Double effet : alimentée
Panne de l'alimentation en air pneumatique	Simple effet : à l'échappement Double effet : indéfini, en fonction des conditions d'utilisation de l'actionneur	Simple effet : non disponible Double effet : indéfini, en fonction des conditions d'utilisation de l'actionneur

Cette fonction de sécurité ne remplace pas les systèmes de sécurité spécifiques à chaque application.

### Réponses de sécurité

Anomalie	Raccord de travail A1	Raccord de travail A2
Signal de consigne < 4,0 mA*	Simple effet : à l'échappement Double effet : à l'échappement	Simple effet : non disponible Double effet : alimentée
Signal de consigne > 20 mA ou 10 V	Simple effet : à l'échappement Double effet : à l'échappement	Simple effet : non disponible Double effet : alimentée

\* uniquement pour l'utilisation d'un type de consigne 4-20 mA (paramétrage)

## Possibilités de montage

### Montage du positionneur sur un actionneur linéaire

#### Montage direct

Pour le montage direct du positionneur sur des vannes avec actionneur linéaire, les composants suivants sont nécessaires

- Positionneur GEMÜ 1435
- Kit d'adaptation spécifique aux vannes GEMÜ 1445 000Z10... avec capteur de déplacement et équerre de montage pour le montage du positionneur  
(lors de la commande, donner le type de vanne, avec le diamètre nominal et la fonction de commande)

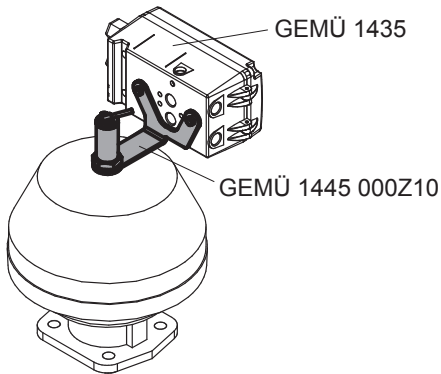

#### Montage déporté

Pour le montage déporté du positionneur sur la vanne avec actionneur linéaire, les composants suivants sont nécessaires

- Positionneur GEMÜ 1435
- Capteur de déplacement GEMÜ 4232 ... 030, 050 ou 075

(Version de capteur de déplacement en fonction de la vanne utilisée, longueur de câble en fonction de la distance souhaitée entre la vanne et le positionneur)

- Kit d'adaptation spécifique à la vanne GEMÜ 4232 S01 Z... pour le montage du capteur de déplacement
- Équerre de montage GEMÜ 1435 000 ZMP (en option) pour la fixation du positionneur

(Lors de la commande, donner le type de vanne avec la taille des diamètres nominaux, la fonction de commande et la distance souhaitée par rapport au lieu de montage du positionneur)

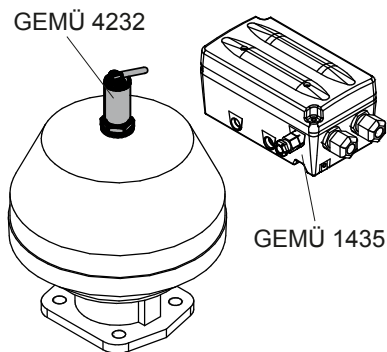

Le montage déporté et l'utilisation de composants supplémentaires différents permettent d'utiliser la vanne (à condition que cela soit autorisé), même dans les zones explosives. Pour ce faire, le positionneur doit être installé en dehors des zones explosives et la liaison avec le capteur de déplacement doit se faire via des barrières de sécurité.

La connexion électrique et l'installation doivent se faire dans le respect des consignes de la notice d'utilisation.

La plage utilisable (zone) dépend du type de protection de la vanne ou du capteur de déplacement.

Les composants supplémentaires et différents suivants doivent être utilisés pour un tel mode de fonctionnement :

- Capteur de déplacement en version protégée contre les explosions GEMÜ 4232 ... 030 / 050 / 075 ... 0000 ... X  
version de capteur de déplacement en fonction de la vanne utilisée, longueur de câble en fonction de la distance entre la zone critique (zone explosive) et la zone fiable

- Fiche de raccordement entre le capteur de déplacement et le positionneur, GEMÜ 1219000Z0300SG00M0M125A, référence de commande : 88208779 (uniquement requis pour la version avec connecteur M12 - option de commande Option code 1, 3, 5, 7)
- Barrière de sécurité A à 2 canaux, barrière de sécurité P626, référence de commande : 99014203 \*
- Barrière de sécurité A à 1 canal, barrière de sécurité P630, référence de commande : 99014207 \*

\* Le client peut également utiliser d'autres barrières de sécurité présentant des caractéristiques comparables - caractéristiques techniques sur demande

## Montage du positionneur sur un actionneur quart de tour

### Montage direct

Pour le montage direct du positionneur sur des vannes avec actionneur quart de tour, les composants suivants sont nécessaires

- Positionneur GEMÜ 1435
- Kit d'adaptation spécifique à la vanne GEMÜ 1445 PTAZ...000 avec capteur de déplacement et pièces de fixation pour le montage du positionneur (voir les données pour la commande ci-après)

(Lors de la commande, donner le type de vanne avec la taille de la bride de l'actionneur)

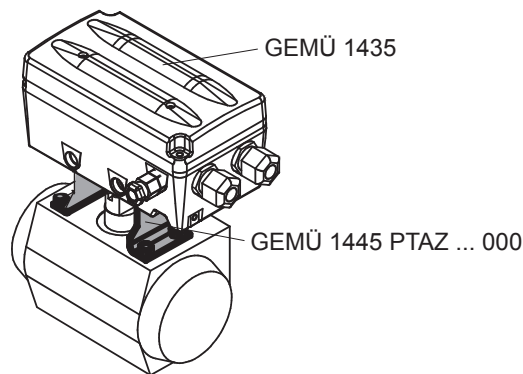

Pour le montage direct (via l'adaptateur NAMUR) du positionneur sur les raccords d'air de pilotage alignés horizontalement ou verticalement d'un actionneur quart de tour, vous avez besoin des composants suivants

- Positionneur GEMÜ 1435
- Kit d'adaptation spécifique à la vanne GEMÜ 1445 PTAZ...V ou H avec capteur de déplacement et pièces de fixation pour le montage du positionneur (voir les données pour la commande ci-après)

(Lors de la commande, donner la taille de la bride d'actionneur, la taille NAMUR des raccords d'air de pilotage et la distance souhaitée par rapport au lieu de montage du positionneur)

GEMÜ 1445 PTAZ ... V..

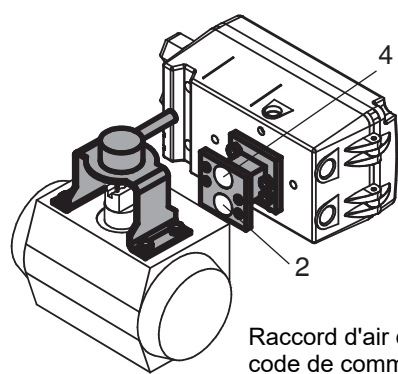

Raccord d'air de pilotage  
code de commande ...VB

Inversion de la direction  
des commandes

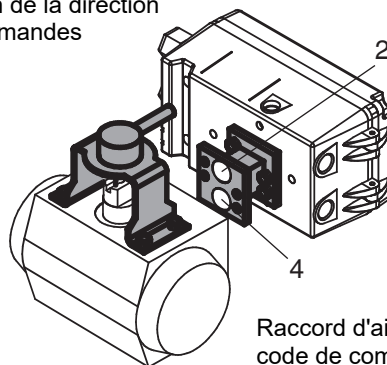

Raccord d'air de pilotage  
code de commande ...VT

GEMÜ 1445 PTAZ ... H..

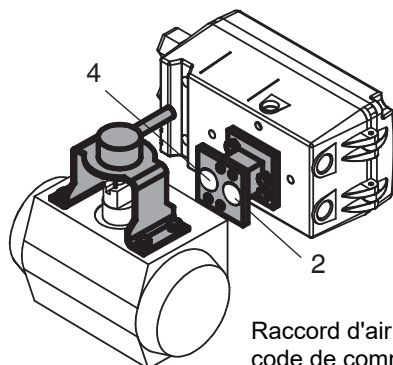

Raccord d'air de pilotage  
code de commande ...HL

Inversion de la direction  
des commandes

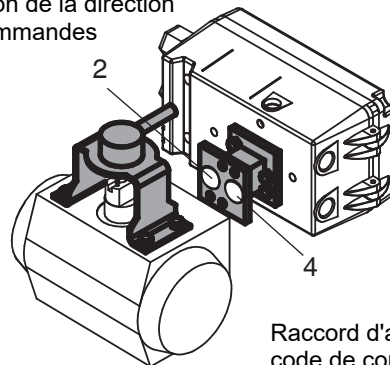

Raccord d'air de pilotage  
code de commande ...HR

## Montage déporté

Pour le montage déporté du positionneur sur la vanne avec actionneur quart de tour, les composants suivants sont nécessaires

- Positionneur GEMÜ 1435
- Capteur de déplacement GEMÜ 4231 (longueur de câble en fonction de la distance souhaitée entre la vanne et le positionneur)
- Kit d'adaptation spécifique à la vanne 4231PTAZ... ..090 000 pour le montage du capteur de déplacement (voir les données pour la commande ci-après)
- Équerre de montage GEMÜ 1435 000 ZMP (en option) pour la fixation du positionneur

(Lors de la commande, donner la taille de la bride de l'actionneur et la distance souhaitée par rapport au lieu de montage du positionneur)

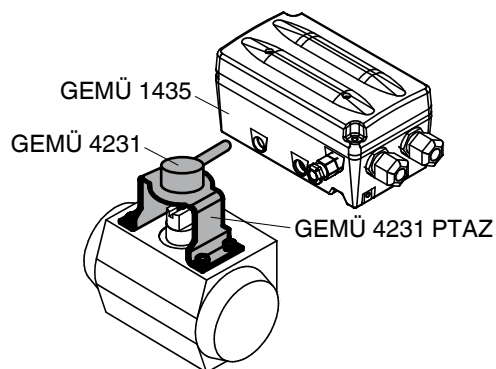

Le montage déporté et l'utilisation de composants supplémentaires différents permettent d'utiliser la vanne (à condition que cela soit autorisé) même dans les zones explosives. Pour ce faire, le positionneur doit être installé en dehors des zones explosives et la liaison avec le capteur de déplacement doit se faire via des barrières de sécurité.

La connexion électrique et l'installation doivent se faire dans le respect des consignes de la notice d'utilisation.

La plage utilisable (zone) dépend du type de protection de la vanne ou du capteur de déplacement.

Les composants supplémentaires et différents suivants doivent être utilisés pour un tel mode de fonctionnement :

- Capteur de déplacement GEMÜ 4231 ... 0000  
longueur de câble en fonction de la distance entre la zone critique (zone explosive) et la zone fiable
- Fiche de raccordement entre le capteur de déplacement et le positionneur, GEMÜ 1219000Z0300SG00M0M125A, référence de commande : 88208779 (uniquement requis pour la version avec connecteur M12 - option de commande Option code 1, 3, 5, 7)
- Barrière de sécurité A à 2 canaux, barrière de sécurité P626, référence de commande : 99014203 \*
- Barrière de sécurité A à 1 canal, barrière de sécurité P630, référence de commande : 99014207 \*

\* Le client peut également utiliser d'autres barrières de sécurité présentant des caractéristiques comparables - caractéristiques techniques sur demande

## Données pour la commande des kits d'adaptation spécifiques aux vannes pour actionneurs quart de tour

Les données pour la commande offrent un aperçu des configurations standard.

Contrôler la configuration possible avant de passer commande. Autres configurations sur demande.

### Codes de commande

1 Type	Code
Kit d'adaptation pour GEMÜ 1435	1445
Kit d'adaptation pour GEMÜ 4231	4231
2 Kit d'adaptation	Code
pour actionneurs pneumatiques quart de tour	PTAZ
3 Adaptation accessoire	Code
Empattement des trous de fixation 50 x 25, hauteur de l'axe 15, (taille AA 0, EN 15714-3)	00
Empattement des trous de fixation 80 x 30, hauteur de l'axe 20, (taille AA 1, EN 15714-3)	01
Empattement des trous de fixation 80 x 30, hauteur de l'axe 30, (taille AA 2, EN 15714-3)	02
Empattement des trous de fixation 130 x 30, hauteur de l'axe 30, (taille AA 3, EN 15714-3)	03
Empattement des trous de fixation 130 x 30, hauteur de l'axe 50, (taille AA 4, EN 15714-3)	04
4 Angle de rotation	Code
Angle de rotation 90°	090

5 Raccord électrovannes pilote	Code
<b>Kit d'adaptation pour GEMÜ 1435 (code 1445) et GEMÜ 4231 (code 4231)</b>	
Raccord d'air de pilotage	000
<b>Kit d'adaptation pour GEMÜ 1435 (code 1445)</b>	
Raccords d'air de pilotage G 1/8 et G 1/4, diagramme de raccordement horizontal, raccord 2 à gauche	4HL
Raccords d'air de pilotage G 1/8 et G 1/4, diagramme de raccordement horizontal, raccord 2 à droite	4HR
Raccords d'air de pilotage G 1/8 et G 1/4, diagramme de raccordement vertical, raccord 2 en bas	4VB
Raccords d'air de pilotage G 1/8 et G 1/4, diagramme de raccordement vertical, raccord 2 en haut	4VT
Raccords d'air de pilotage G 3/8 et G 1/2, diagramme de raccordement horizontal, raccord 2 à gauche	8HL
Raccords d'air de pilotage G 3/8 et G 1/2, diagramme de raccordement horizontal, raccord 2 à droite	8HR
Raccords d'air de pilotage G 3/8 et G 1/2, diagramme de raccordement vertical, raccord 2 en bas	8VB
Raccords d'air de pilotage G 3/8 et G 1/2, diagramme de raccordement vertical, raccord 2 en haut	8VT

### Exemple de référence

Option de commande	Code	Description
1 Type	1445	Kit d'adaptation pour GEMÜ 1435
2 Kit d'adaptation	PTAZ	pour actionneurs pneumatiques quart de tour
3 Adaptation accessoire	00	Empattement des trous de fixation 50 x 25, hauteur de l'axe 15, (taille AA 0, EN 15714-3)
4 Angle de rotation	090	Angle de rotation 90°
5 Raccord électrovannes pilote	000	Raccord d'air de pilotage

## Accessoire

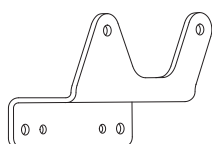

### GEMÜ 1435 000 ZMP

#### Équerre de montage

GEMÜ 1435 000 ZMP... est une équerre de montage pour la fixation murale (montage déporté) du positionneur intelligent GEMÜ 1435 ePos.

Désignation	Référence de commande
1435 000 ZMP	88209722



GEMÜ Gebr. Müller Apparatebau GmbH & Co. KG  
Gert-Müller-Platz 1 D-74635 Kupferzell  
Tél. +49 (0)7940 123-0 · info@gemue.de  
www.gemu-group.com