

GEMÜ 628

2/2-Wege Membranventil



Merkmale

- Keine Hilfsdruckversorgung notwendig
- Membranventilkörper-Kombinationen für praktisch alle Medien verfügbar
- Durchflussrichtung beliebig
- Ventil reinigbar ohne Antriebsdemontage
- Erprobte elektrische Antriebe und Steuerungen in modularer Bauweise

Beschreibung

Das 2/2-Wege-Membranventil GEMÜ 628 verfügt über Motor- bzw. Steuerungseinheiten der Firma AUMA und wird elektromotorisch betätigt. Der Ventilkörper ist in Stegsitzausführung gefertigt.

Technische Details

- **Medientemperatur:** 0 bis 150 °C
- **Umgebungstemperatur:** 0 bis 50 °C
- **Betriebsdruck:** 0 bis 10 bar
- **Nennweiten:** DN 32 bis 150
- **Körperformen:** Durchgangskörper
- **Anschlussarten:** Flansch | Gewinde
- **Anschlussnormen:** ANSI | BS | DIN | EN | NPT
- **Körperwerkstoffe:** EN-GJL-250, Graugussmaterial | EN-GJS-400-18-LT, Sphärogussmaterial | EN-GJS-400-18-LT, Sphärogussmaterial mit Butyl-Auskleidung | EN-GJS-400-18-LT, Sphärogussmaterial mit Hartgummi-Auskleidung | EN-GJS-400-18-LT, Sphärogussmaterial mit PFA-Auskleidung | EN-GJS-400-18-LT, Sphärogussmaterial mit PP-Auskleidung | EN-GJS-400-18-LT, Sphärogussmaterial mit Weichgummi-Auskleidung | EN-GJS-500-7, Sphärogussmaterial mit PFA-Auskleidung | EN-GJS-500-7, Sphärogussmaterial mit PP-Auskleidung
- **Membranwerkstoffe:** CR | EPDM | FKM | NBR | PTFE/EPDM
- **Konformitäten:** CRN | EAC

Technische Angaben abhängig von der jeweiligen Konfiguration



Produktbeschreibung

Aufbau

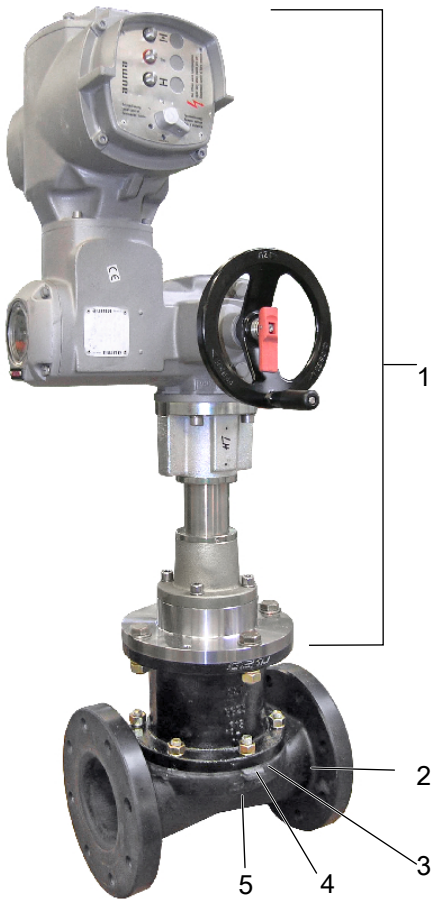

Position	Benennung	Werkstoffe
1	Motor- bzw. Steuerungseinheiten der Firma AU-MA	
2	Ventilkörper	EN-GJL-250 (GG 25) EN-GJS-400-18-LT (GGG 40.3) EN-GJS-400-18-LT (GGG 40.3), Butyl-Auskleidung EN-GJS-400-18-LT (GGG 40.3), PFA-Auskleidung EN-GJS-400-18-LT (GGG 40.3), PP-Auskleidung EN-GJS-400-18-LT (GGG 40.3), Hartgummi-Auskleidung EN-GJS-400-18-LT (GGG 40.3), Weichgummi-Auskleidung EN-GJS-500-7 (GGG 50), PFA-Auskleidung EN-GJS-500-7 (GGG 50), PP-Auskleidung
3	Membrane	NBR CR EPDM FKM PTFE/EPDM (einteilig, zweiteilig)
4	CONEXO RFID-Chip Membrane (siehe Conexo-Info)	
5	CONEXO RFID-Chip Körper (siehe Conexo-Info)	

GEMÜ CONEXO

Das Zusammenspiel von Ventilkomponenten, die mit RFID-Chips versehen sind, und eine dazugehörige IT-Infrastruktur, erhöht aktiv die Prozesssicherheit.



Jedes Ventil und jede relevante Ventilkomponente, wie Körper, Antrieb, Membrane und sogar Automatisierungskomponenten, sind durch Serialisierung eindeutig rückverfolgbar und anhand des RFID-Readers, dem CONEXO Pen, auslesbar. Die auf mobilen Endgeräten installierbare CONEXO App erleichtert und verbessert den Prozess der „Installationqualification“, macht den Wartungsprozess transparenter und besser dokumentierbar. Der Wartungsmonteur wird aktiv durch den Wartungsplan geführt und hat alle dem Ventil zugeordneten Informationen wie Werkzeuge, Prüfprotokolle und Wartungshistorien direkt verfügbar. Mit dem CONEXO Portal als zentrales Element lassen sich sämtliche Daten sammeln, verwalten und weiterverarbeiten.

Weitere Informationen zu GEMÜ CONEXO finden Sie auf:

www.gemu-group.com/conexo

Bestellung

GEMÜ Conexo muss separat mit der Bestelloption „CONEXO“ bestellt werden.

Verfügbarkeiten

Verfügbarkeit Ventilkörper

Gewindeanschluss

MG	DN	Anschlussart Code ¹⁾ 1, 31	
		Werkstoff Code ²⁾ 90	
40	32	X	
	40	X	
50	50	X	

MG = Membrangröße, X = Standard

1) **Anschlussart**

Code 1: Gewindemuffe DIN ISO 228

Code 31: NPT Innengewinde

2) **Werkstoff Ventilkörper**

Code 90: EN-GJS-400-18-LT (GGG 40.3)

Flansch

MG	DN	Anschlussarten Code ¹⁾															
		8			38			39			51			53		56	
		Werkstoffe Code ²⁾															
		17, 82, 83, 88	18	90	17, 82, 83, 88	18 ³⁾	17, 82, 83, 88	18	90	17	81	91 ³⁾	8	17	17	81	91 ³⁾
40	32	X	X	X	-	-	X	X	X	-	-	-	-	-	-	-	-
	40	X	X	X	X	X	X	X	X	-	X	X	X	-	-	X	X
50	50	X	X	X	X	X	X	X	X	-	X	X	X	-	-	X	X
	65	X	X	X	X	X	X	X	X	-	-	-	-	-	-	-	-
65	65	-	-	-	-	-	-	-	-	-	-	-	X	-	-	-	-
80	80	X	X	X	X	X	X	X	X	-	X	X	X	-	-	X	X
100	100	X	X	X	X	X	X	X	X	-	X	X	X	-	-	X	X
	125	-	-	X	-	-	-	-	X	-	-	-	-	-	-	-	-
125	125	X	-	-	-	-	X	-	-	-	-	-	X	-	-	-	-
150	150	X	-	X	X	-	X	-	X	X	-	-	X	X	X	-	-

MG = Membrangröße, X = Standard

1) **Anschlussart**

Code 8: Flansch EN 1092, PN 16, Form B, Baulänge FTF EN 558 Reihe 1, ISO 5752, basic series 1, Baulänge nur bei Gehäuseform D

Code 38: Flansch ANSI Class 150 RF, Baulänge FTF MSS SP-88, Baulänge nur bei Gehäuseform D

Code 39: Flansch ANSI Class 125/150 RF, Baulänge FTF EN 558 Reihe 1, ISO 5752, basic series 1, Baulänge nur bei Gehäuseform D

Code 51: Flansch BS 10 Tabelle E Baulänge FTF EN 558 Reihe 7, ISO 5752, basic series 7, Baulänge nur bei Gehäuseform D

Code 53: Flansch EN 1092, PN 16, Form A, Baulänge FTF EN 558 Reihe 7, ISO 5752, basic series 7, Baulänge nur bei Gehäuseform D

Code 56: Flansch ANSI Class 125/150 RF, Baulänge FTF EN 558 Reihe 7, ISO 5752, basic series 7, Baulänge nur bei Gehäuseform D

2) **Werkstoff Ventilkörper**

Code 8: EN-GJL-250 (GG 25)

Code 17: EN-GJS-400-18-LT (GGG 40.3), PFA-Auskleidung

Code 18: EN-GJS-400-18-LT (GGG 40.3), PP-Auskleidung

Code 81: EN-GJS-500-7 (GGG 50), PFA-Auskleidung

Code 82: EN-GJS-400-18-LT (GGG 40.3), Weichgummi-Auskleidung

Code 83: EN-GJS-400-18-LT (GGG 40.3), Hartgummi-Auskleidung

Code 88: EN-GJS-400-18-LT (GGG 40.3), Butyl-Auskleidung

Code 90: EN-GJS-400-18-LT (GGG 40.3)

Code 91: EN-GJS-500-7 (GGG 50), PP-Auskleidung

3) auf Anfrage

Antriebszuordnung

MG	DN	Stellantrieb	Regelung
40	32 - 40	LE12.1 (50) + SA07.2 + AM01.1	LE12.1 (50) + SAR07.2 + AC01.2
50	50 - 65	LE12.1 (50) + SA07.2 + AM01.1	LE12.1 (50) + SAR07.2 + AC01.2
65	65	LE12.1 (50) + SA07.2 + AM01.1	LE12.1 (50) + SAR07.2 + AC01.2
80	80	LE25.1 (50) + SA07.6 + AM01.1	LE25.1 (50) + SAR07.6 + AC01.2
100	100 - 125	LE25.1 (50) + SA07.6 + AM01.1	LE25.1 (50) + SAR07.6 + AC01.2
125	125	LE25.1 (100) + SA07.6 + AM01.1	LE25.1 (100) + SAR07.6 + AC01.2
150	150	LE25.1 (100) + SA07.6 + AM01.1	LE25.1 (100) + SAR07.6 + AC01.2

MG = Membrangröße

LE 12.1 (50) = Lineareinheit von AUMA mit Hub von 50 mm

LE 25.1 (100) = Lineareinheit von AUMA mit Hub von 100 mm

Hinweis:

Standardmäßig wird die AUMA-Steuerung AM01.1 für Stellantriebe und die AUMA-Steuerung AC01.2 für Regelantriebe verwendet.

Andere Steuerungen auf Anfrage!

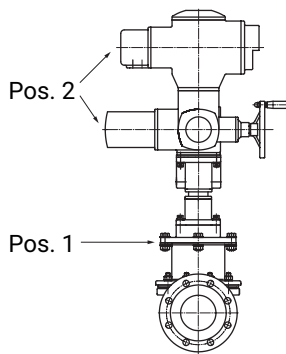

Hinweis für die Bestelldaten Die Bestellung muss 2 Positionen beinhalten!

Pos. 1: Ventil mit Adapter und passender AUMA-Lineareinheit

z. B. 628 80 D 53 13 14

Details zur AUMA-Lineareinheit siehe technische Unterlagen der Firma AUMA.

Pos. 2 AUMA Drehantrieb*

z. B. SA 07.2F1022D380/506822KN

Details siehe technische Unterlagen der Firma AUMA.

AUMA Steuerung*

Standardtype AM01.1TP110/001 1110KC3F18E1

Details siehe technische Unterlagen der Firma AUMA

*Andere Typen auf Anfrage

Bestelldaten

Die Bestelldaten stellen eine Übersicht der Standard-Konfigurationen dar.

Vor Bestellung die Verfügbarkeit prüfen. Weitere Konfigurationen auf Anfrage.

Produkte, die mit **fett markierten Bestelloptionen** bestellt werden, stellen sog. Vorzugsbaureihen dar. Diese sind abhängig von der Nennweite schneller lieferbar.

Bestellcodes

1 Typ	Code
Membranventil mit AUMA-Antrieb	628

2 DN	Code
DN 32	32
DN 40	40
DN 50	50
DN 65	65
DN 80	80
DN 100	100
DN 125	125
DN 150	150

3 Gehäuseform	Code
Zweiwege-Durchgangskörper	D

4 Anschlussart	Code
Gewindeanschluss	
Gewindemuffe DIN ISO 228	1
NPT Innengewinde	31
Flansch	
Flansch EN 1092, PN 16, Form B, Baulänge FTF EN 558 Reihe 1, ISO 5752, basic series 1, Baulänge nur bei Gehäuseform D	8
Flansch ANSI Class 150 RF, Baulänge FTF MSS SP-88, Baulänge nur bei Gehäuseform D	38
Flansch ANSI Class 125/150 RF, Baulänge FTF EN 558 Reihe 1, ISO 5752, basic series 1, Baulänge nur bei Gehäuseform D	39
Flansch BS 10 Tabelle E Baulänge FTF EN 558 Reihe 7, ISO 5752, basic series 7, Baulänge nur bei Gehäuseform D	51
Flansch EN 1092, PN 16, Form A, Baulänge FTF EN 558 Reihe 7, ISO 5752, basic series 7, Baulänge nur bei Gehäuseform D	53
Flansch ANSI Class 125/150 RF, Baulänge FTF EN 558 Reihe 7, ISO 5752, basic series 7, Baulänge nur bei Gehäuseform D	56

5 Werkstoff Ventilkörper	Code
Graugussmaterial	
EN-GJL-250 (GG 25)	8
Sphärogussmaterial	
EN-GJS-400-18-LT (GGG 40.3), PFA-Auskleidung	17
EN-GJS-400-18-LT (GGG 40.3), PP-Auskleidung	18

5 Werkstoff Ventilkörper	Code
EN-GJS-500-7 (GGG 50), PFA-Auskleidung	81
EN-GJS-400-18-LT (GGG 40.3), Weichgummi-Auskleidung	82
EN-GJS-400-18-LT (GGG 40.3), Hartgummi-Auskleidung	83
EN-GJS-400-18-LT (GGG 40.3), Butyl-Auskleidung	88
EN-GJS-400-18-LT (GGG 40.3)	90
EN-GJS-500-7 (GGG 50), PP-Auskleidung	91

6 Membranwerkstoff	Code
Elastomer	
NBR	2
FKM	4
CR	8
EPDM	29
PTFE	
PTFE/EPDM einteilig	54
PTFE/EPDM zweiteilig	5M

7 Antriebsausführung	Code
Antriebsausführung (siehe 'Antriebszuordnung', Seite 6)	

8 CONEXO	Code
Ohne	
Integrierter RFID-Chip zur elektronischen Identifizierung und Rückverfolgbarkeit	C

Bestellbeispiel

Bestelloption	Code	Beschreibung
1 Typ	628	Membranventil mit AUMA-Antrieb
2 DN	50	DN 50
3 Gehäuseform	D	Zweiwege-Durchgangskörper
4 Anschlussart	8	Flansch EN 1092, PN 16, Form B, Baulänge FTF EN 558 Reihe 1, ISO 5752, basic series 1, Baulänge nur bei Gehäuseform D
5 Werkstoff Ventilkörper	17	EN-GJS-400-18-LT (GGG 40.3), PFA-Auskleidung
6 Membranwerkstoff	5M	PTFE/EPDM zweiteilig
7 Antriebsausführung		Antriebsausführung (siehe 'Antriebszuordnung', Seite 6)
8 CONEXO		Ohne

Technische Daten Membranventil

Medium

Betriebsmedium: Aggressive, neutrale, gasförmige und flüssige Medien, die die physikalischen und chemischen Eigenschaften des jeweiligen Gehäuse- und Membranwerkstoffes nicht negativ beeinflussen.

Temperatur

Medientemperatur: 0 – 150 °C

Umgebungstemperatur: 0 – 50 °C

Lagertemperatur: 0 – 40 °C

Druck

Betriebsdruck:

MG	DN	Membranwerkstoff	
		EPDM / FKM	PTFE
40	32 - 40	0 - 10	0 - 6
50	50	0 - 10	0 - 6
65	65	0 - 10	0 - 6
80	80	0 - 8	0 - 5
100	100	0 - 6	0 - 4
125	125	0 - 6	0 - 4
150	150	0 - 6	0 - 4

MG = Membrangröße

Druckwerte abhängig vom Werkstoff

Sämtliche Druckwerte sind in bar – Überdruck. Betriebsdruckangaben wurden mit statisch einseitig anstehendem Betriebsdruck bei geschlossenem Ventil ermittelt. Für die angegebenen Werte ist die Dichtheit am Ventil Sitz und nach außen gewährleistet.

Angaben zu beidseitig anstehenden Betriebsdrücken und für Reinstmedien auf Anfrage.

Höhere Betriebsdrücke auf Anfrage

Druckstufe: PN 16

Leckrate: Leckrate A nach P11/P12 EN 12266-1

Kv-Werte:

MG	DN	Gusskörper ohne Auskleidung		Gummiauskleidung	Kunststoffauskleidung
		Gewindekörper	Flanschkörper		
		Werkstoff Code 90		Werkstoff Code 82, 83, 88	Werkstoff Code 17, 18, 81, 91
40	32	28,0	36,0	29,0	23,0
	40	28,0	40,0	32,0	26,0
50	50	60,0	68,0	64,0	47,0
	65	-	68,0	64,0	47,0
65	65	-	100,0	-	-
80	80	-	130,0	128,0	110,0
100	100	-	200,0	190,0	177,0
	125	-	200,0	-	-
125	125	-	-	230,0	214,0
150	150	-	484,0	397,0	365,0

MG = Membrangröße

Kv-Werte in m³/h

Kv-Werte ermittelt gemäß DIN EN 60534, Eingangsdruck 5 bar, Δp 1 bar, mit Anschluss Flansch EN 1092 Bau-
länge EN 558 Reihe 1 (bzw. Gewindemuffe DIN ISO 228 für Körperwerkstoff GGG40.3) und Weichelastomer-
membrane. Die Kv-Werte für andere Produktkonfigurationen (z. B. andere Membran- oder Körperwerkstoffe)
können abweichen. Im Allgemeinen unterliegen alle Membranen den Einflüssen von Druck, Temperatur, des Pro-
zesses und den Drehmomenten mit denen diese angezogen werden. Dadurch können die Kv-Werte über die To-
leranzgrenze der Norm hinaus abweichen.

Die Kv-Wert-Kurve (Kv-Wert in Abhängigkeit vom Ventilhub) kann je nach Membranwerkstoff und Einsatzdauer
variieren.

Produktkonformitäten

Maschinenrichtlinie: 2006/42/EG

Druckgeräterichtlinie: 2014/68/EU

Mechanische Daten

Gewicht:

MG	DN	Gewicht
40	32 - 40	40,0
50	50	60,0
65	65	62,0
80	80	78,0
100	100	88,0
125	125	130,0
150	150	140,0

MG = Membrangröße
Gewichte in kg

Technische Daten Antrieb

Hinweis: Technische Daten siehe Original-Datenblätter der Hersteller

Abmessungen

Antriebsmaße

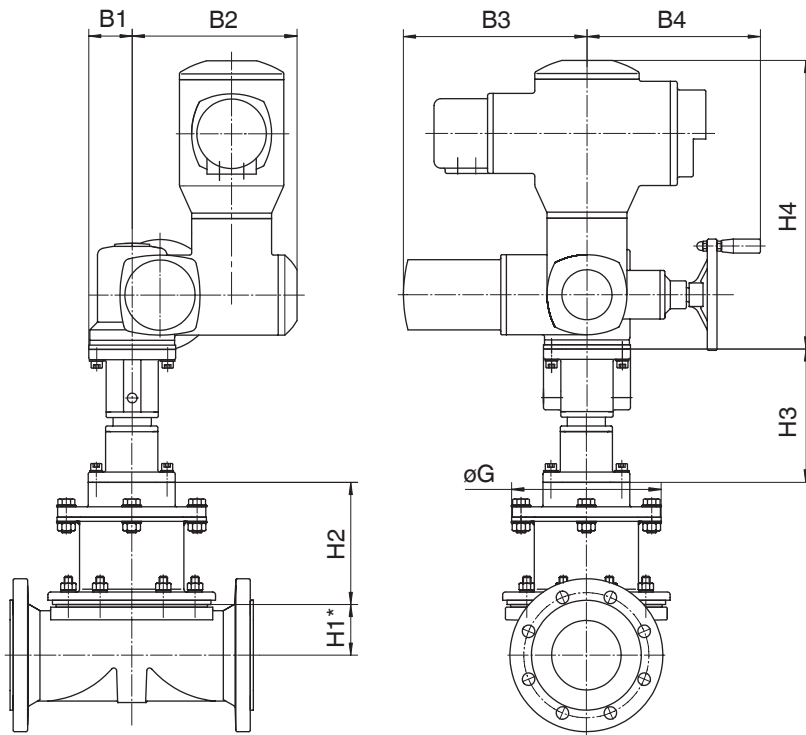

*Angaben zu H1 siehe Körpermaße

MG	DN	B1	B2	B3	B4	H2	H3	H4	øG
40	32 - 40	63,0	237,0	264,0	250,0	118,0	191,0	415,0	175,0
50	50 - 65	63,0	237,0	264,0	250,0	119,0	191,0	415,0	200,0
65	65	63,0	237,0	264,0	250,0	141,0	191,0	415,0	213,0
80	80	63,0	237,0	264,0	250,0	144,0	191,0	415,0	213,0
100	100 - 125	63,0	237,0	264,0	250,0	176,0	191,0	415,0	215,0
125	125	63,0	237,0	264,0	250,0	192,0	241,0	415,0	213,0
150	150	63,0	237,0	264,0	250,0	180,0	241,0	415,0	216,0

Maße in mm

Körpermaße

Flansch EN (Code 8)

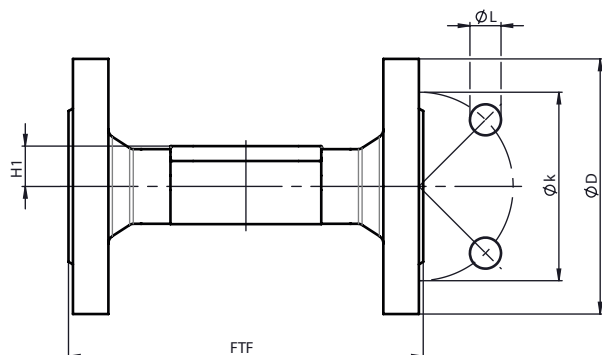

Anschlussart Flansch Baulänge EN 558 (Code 8)¹⁾, Sphärogussmaterial (Code 17, 18, 82, 83, 88, 90)²⁾

MG	DN	øD	øk	øL	n	H1			FTF		
						Werkstoff			Werkstoff		
						17, 82, 83, 88	18	90	17, 82, 83, 88	18	90
40	32	140,0	100,0	19,0	4	28,7	28,7	23,0	180,0	180,0	180,0
	40	150,0	110,0	19,0	4	33,0	33,0	27,0	200,0	200,0	200,0
50	50	165,0	125,0	19,0	4	39,0	39,0	32,0	230,0	230,0	230,0
	65	185,0	145,0	19,0	4	51,0	51,0	38,7	290,0	290,0	290,0
80	80	200,0	160,0	19,0	8	59,5	59,5	31,5	310,0	310,0	310,0
100	100	220,0	180,0	19,0	8	73,0	73,0	43,0	350,0	350,0	350,0
	125	250,0	210,0	19,0	8	-	-	58,0	-	350,0	400,0
125	125	250,0	210,0	19,0	8	87,0	-	-	400,0	-	-
150	150	285,0	240,0	23,0	8	109,0	-	58,0	480,0	-	480,0

Maße in mm

MG = Membrangröße

n = Anzahl der Bohrungen

1) Anschlussart

Code 8: Flansch EN 1092, PN 16, Form B, Baulänge FTF EN 558 Reihe 1, ISO 5752, basic series 1, Baulänge nur bei Gehäuseform D

2) Werkstoff Ventilkörper

Code 17: EN-GJS-400-18-LT (GGG 40.3), PFA-Auskleidung

Code 18: EN-GJS-400-18-LT (GGG 40.3), PP-Auskleidung

Code 82: EN-GJS-400-18-LT (GGG 40.3), Weichgummi-Auskleidung

Code 83: EN-GJS-400-18-LT (GGG 40.3), Hartgummi-Auskleidung

Code 88: EN-GJS-400-18-LT (GGG 40.3), Butyl-Auskleidung

Code 90: EN-GJS-400-18-LT (GGG 40.3)

Flansch EN (Code 53)

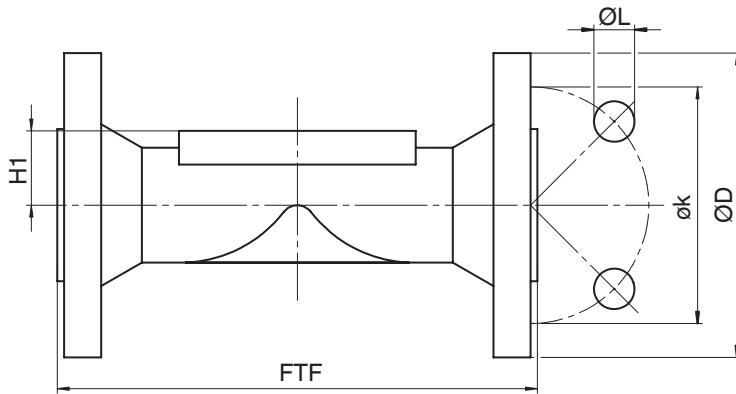

Anschlussart Flansch Baulänge EN 558 (Code 53)¹⁾, Graugussmaterial (Code 8), Sphärogussmaterial (Code 17)²⁾

MG	DN	øD		øk	øL	n	H1		FTF	
		8	17				Werkstoff		Werkstoff	
							8	17	8	17
40	32	140,0	-	100,0	19,0	4	28,0	-	-	-
	40	150,0	-	110,0	19,0	4	28,0	-	159,0	-
50	50	165,0	-	125,0	19,0	4	35,0	-	191,0	-
65	65	185,0	-	145,0	19,0	4	27,5	-	216,0	-
80	80	200,0	-	160,0	19,0	8	33,0	-	254,0	-
100	100	220,0	-	180,0	19,0	8	43,0	-	305,0	-
125	125	250,0	-	210,0	19,0	8	65,0	-	356,0	-
150	150	285,0	280,0 ³⁾	240,0	23,0	8	58,0	109,0	406,0	416,0

Maße in mm

MG = Membrangröße

n = Anzahl der Bohrungen

1) **Anschlussart**

Code 53: Flansch EN 1092, PN 16, Form A, Baulänge FTF EN 558 Reihe 7, ISO 5752, basic series 7, Baulänge nur bei Gehäuseform D

2) **Werkstoff Ventilkörper**

Code 8: EN-GJL-250 (GG 25)

Code 17: EN-GJS-400-18-LT (GGG 40.3), PFA-Auskleidung

3) Durchmesser weicht von Norm ab

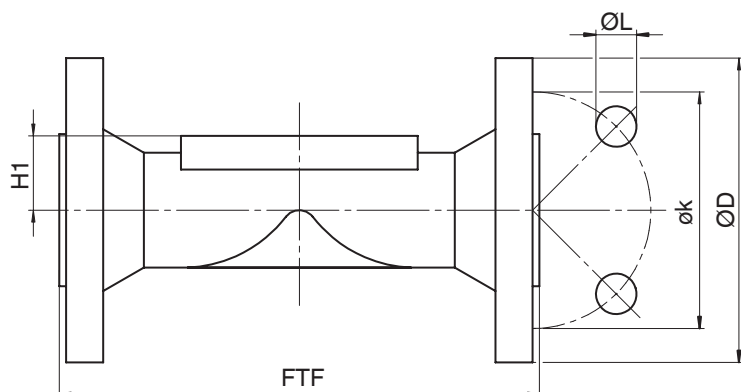
Flansch ANSI Class (Code 38, 39)**Anschlussart Flansch Baulänge MSS SP-88 (Code 38)¹⁾, Sphärogussmaterial (Code 17, 18, 82, 83, 88)²⁾**

MG	DN	øD	øk	øL	n	H1		FTF		
						Werkstoff		Werkstoff		
						17, 82, 83, 88	18	17	18	82, 83, 88
40	32	115,0	88,9	15,9	4	28,7	28,7	-	-	-
	40	125,0	98,4	15,9	4	33,0	33,0	175,0	175,0	171,4
50	50	150,0	120,7	19,0	4	39,0	39,0	200,0	200,0	197,4
	65	180,0	139,7	19,0	4	51,0	51,0	226,0	226,0	222,4
80	80	190,0	152,4	19,0	4	59,5	59,5	260,0	260,0	260,4
100	100	230,0	190,5	19,0	8	73,0	73,0	327,0	327,0	324,4
	125	255,0	215,9	22,2	8	-	-	-	-	-
125	125	255,0	215,9	22,2	8	87,0	-	-	-	-
150	150	280,0	241,3	22,2	8	109,0	-	416,0	-	416,0

Maße in mm, MG = Membrangröße

n = Anzahl der Bohrungen

1) Anschlussart

Code 38: Flansch ANSI Class 150 RF, Baulänge FTF MSS SP-88, Baulänge nur bei Gehäuseform D

2) Werkstoff Ventilkörper

Code 17: EN-GJS-400-18-LT (GGG 40.3), PFA-Auskleidung

Code 18: EN-GJS-400-18-LT (GGG 40.3), PP-Auskleidung

Code 82: EN-GJS-400-18-LT (GGG 40.3), Weichgummi-Auskleidung

Code 83: EN-GJS-400-18-LT (GGG 40.3), Hartgummi-Auskleidung

Code 88: EN-GJS-400-18-LT (GGG 40.3), Butyl-Auskleidung

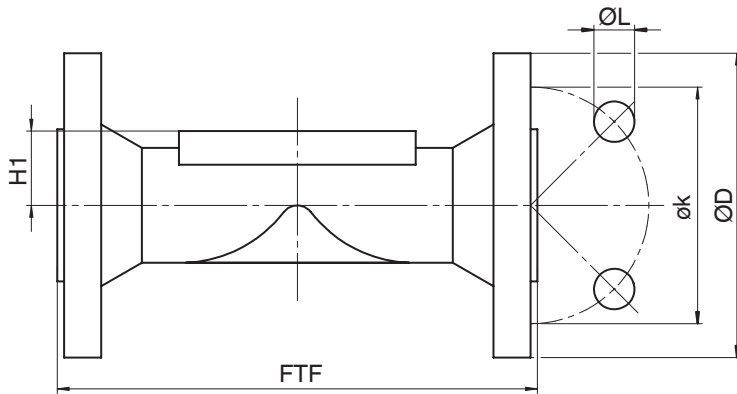

Anschlussart Flansch Baulänge EN 558 (Code 39), ¹⁾ Sphärogussmaterial (Code 17, 18, 82, 83, 88, 90)²⁾

MG	DN	øD	øk	øL	n	H1			FTF		
						Werkstoff			Werkstoff		
						17, 82, 83, 88	18	90	17, 82, 83, 88	18	90
40	32	115,0	88,9	15,9	4	28,7	28,7	23,0	180,0	180,0	180,0
	40	125,0	98,4	15,9	4	33,0	33,0	27,0	200,0	200,0	200,0
50	50	150,0	120,7	19,0	4	39,0	39,0	32,0	230,0	230,0	230,0
	65	180,0	139,7	19,0	4	51,0	51,0	38,7	290,0	290,0	290,0
80	80	190,0	152,4	19,0	4	59,5	59,5	31,5	310,0	310,0	310,0
100	100	230,0	190,5	19,0	8	73,0	73,0	43,0	350,0	350,0	350,0
	125	255,0	215,9	22,2	8	-	-	58,0	-	-	400,0
125	125	255,0	215,9	22,2	8	87,0	-	-	400,0	-	-
150	150	280,0	241,3	22,2	8	109,0	-	58,0	480,0	-	480,0

Maße in mm, MG = Membrangröße

n = Anzahl der Bohrungen

1) Anschlussart

Code 39: Flansch ANSI Class 125/150 RF, Baulänge FTF EN 558 Reihe 1, ISO 5752, basic series 1, Baulänge nur bei Gehäuseform D

2) Werkstoff Ventilkörper

- Code 17: EN-GJS-400-18-LT (GGG 40.3), PFA-Auskleidung
- Code 18: EN-GJS-400-18-LT (GGG 40.3), PP-Auskleidung
- Code 82: EN-GJS-400-18-LT (GGG 40.3), Weichgummi-Auskleidung
- Code 83: EN-GJS-400-18-LT (GGG 40.3), Hartgummi-Auskleidung
- Code 88: EN-GJS-400-18-LT (GGG 40.3), Butyl-Auskleidung
- Code 90: EN-GJS-400-18-LT (GGG 40.3)

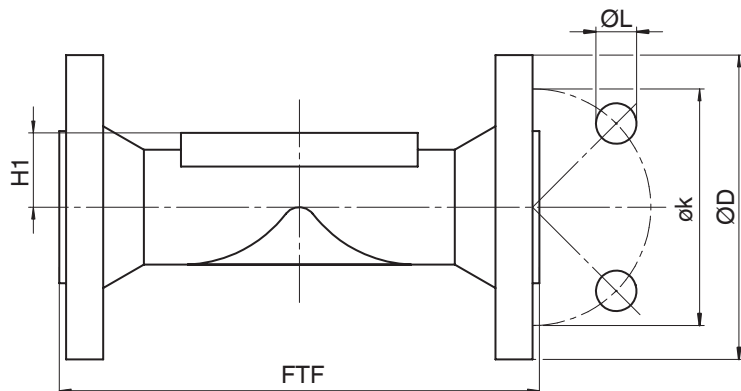
Flansch ANSI Class (Code 56)**Anschlussart Flansch Baulänge EN 558 (Code 56), ¹⁾ Sphärogussmaterial (Code 17, 81, 91) ²⁾**

MG	DN	øD	øk	øL	n	H1		FTF	
						Werkstoff		Werkstoff	
						17	81, 91	17	81, 91
40	40	125,0	98,4	15,9	4	-	32,0	-	165,0
50	50	150,0	120,7	19,0	4	-	40,0	-	191,0
80	80	190,0	152,4	19,0	4	-	58,0	-	254,0
100	100	230,0	190,5	19,0	8	-	70,0	-	311,0
150	150	280,0	241,3	22,2	8	109,0	-	416,0	-

Maße in mm

MG = Membrangröße

n = Anzahl der Bohrungen

1) Anschlussart

Code 56: Flansch ANSI Class 125/150 RF, Baulänge FTF EN 558 Reihe 7, ISO 5752, basic series 7, Baulänge nur bei Gehäuseform D

2) Werkstoff Ventilkörper

Code 17: EN-GJS-400-18-LT (GGG 40.3), PFA-Auskleidung

Code 81: EN-GJS-500-7 (GGG 50), PFA-Auskleidung

Code 91: EN-GJS-500-7 (GGG 50), PP-Auskleidung

Flansch BS (Code 51)

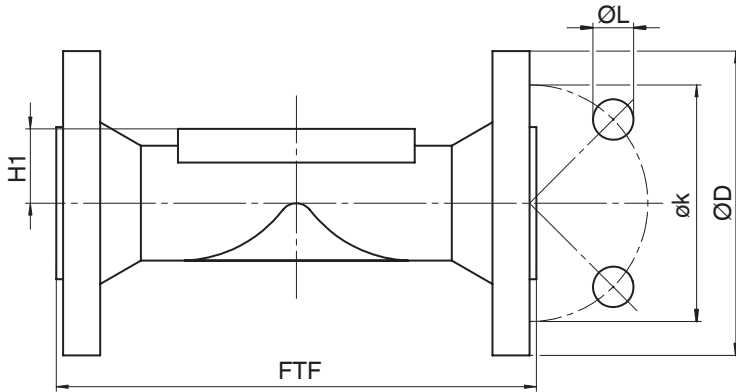

Anschlussart Flansch Baulänge EN 558 (Code 51), ¹⁾ Sphärogussmaterial (Code 17, 81, 91) ²⁾

MG	DN	øD	øk	øL	n	H1		FTF	
						Werkstoffe		Werkstoffe	
						17	81, 91	17	81, 91
40	40	133,0	98,0	14,0	4	-	32,0	-	165,0
50	50	152,0	114,0	17,0	4	-	40,0	-	191,0
80	80	184,0	146,0	17,0	4	-	58,0	-	254,0
100	100	216,0	178,0	17,0	8	-	70,0	-	311,0
150	150	279,0	235,0	22,0	8	109,0	-	416,0	-

Maße in mm

MG = Membrangröße

n = Anzahl der Bohrungen

1) **Anschlussart**

Code 51: Flansch BS 10 Tabelle E Baulänge FTF EN 558 Reihe 7, ISO 5752, basic series 7, Baulänge nur bei Gehäuseform D

2) **Werkstoff Ventilkörper**

Code 17: EN-GJS-400-18-LT (GGG 40.3), PFA-Auskleidung

Code 81: EN-GJS-500-7 (GGG 50), PFA-Auskleidung

Code 91: EN-GJS-500-7 (GGG 50), PP-Auskleidung

Gewindemuffe DIN (Code 1)

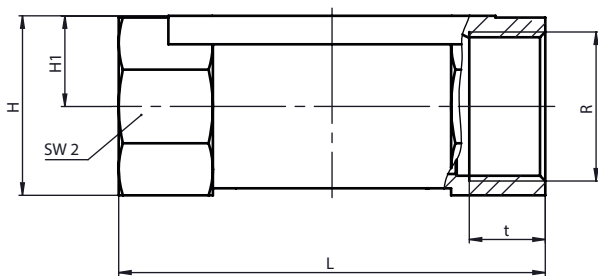

Anschlussart Gewindemuffe (Code 1) ¹⁾, Sphärogussmaterial (Code 90) ²⁾

MG	DN	NPS	H	H1	L	n	R	SW 2	t
40	32	1¼"	56,0	28,5	120,0	6	G 1¼	55	21,4
	40	1½"	66,0	33,5	140,0	6	G 1½	65	21,4

MG	DN	NPS	H	H1	L	n	R	SW 2	t
50	50	2"	76,0	38,5	165,0	6	G 2	75	25,7

Maße in mm

MG = Membrangröße

n = Anzahl der Schlüsselflächen

1) **Anschlussart**

Code 1: Gewindemuffe DIN ISO 228

2) **Werkstoff Ventilkörper**

Code 90: EN-GJS-400-18-LT (GGG 40.3)

Gewindemuffe NPT (Code 31)

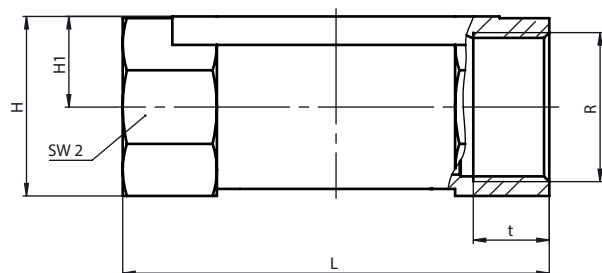

Anschlussart Gewindemuffe NPT (Code 31)¹⁾, Sphärogussmaterial (Code 90)²⁾

MG	DN	NPS	H	H1	L	n	R	SW 2	t
40	32	1¼"	56,0	28,5	120,0	6	NPT 1¼	55	17,3
	40	1½"	66,0	33,5	140,0	6	NPT 1½	65	17,3
50	50	2"	76,0	38,5	165,0	6	NPT 2	75	17,7

Maße in mm

MG = Membrangröße

n = Anzahl der Schlüsselflächen

1) **Anschlussart**

Code 31: NPT Innengewinde

2) **Werkstoff Ventilkörper**

Code 90: EN-GJS-400-18-LT (GGG 40.3)



GEMÜ Gebr. Müller Apparatebau GmbH & Co. KG
Fritz-Müller-Straße 6-8 D-74653 Ingelfingen-Criesbach
Tel. +49 (0)7940 123-0 · info@gemue.de
www.gemu-group.com