

GEMÜ 530

Pneumatisch betätigtes Geradsitzventil



Merkmale

- Edelstahltrieb widerstandsfähig gegen aggressive Umgebungsbedingungen
- Für den Kontakt mit Lebensmitteln gemäß der Verordnung (EG) Nr. 1935/2004
- Erweiterter Temperatur- und Druckbereich
- Präzise Antriebsauslegung je nach Betriebsdruck
- ATEX optional verfügbar
- Geeignet für Absperr- und Regelfunktionen
- Standardmäßig vakuumtauglich bis 20 mbar (a)

Beschreibung

Das 2/2-Wege-Geradsitzventil GEMÜ 530 verfügt über einen robusten, wartungsarm aufgebauten Edelstahlkolbenantrieb und wird pneumatisch betätigt. Die Abdichtung der Ventilspindel erfolgt über eine sich selbst nachstellende Stopfbuchspackung; dadurch ist auch nach langer Betriebszeit eine wartungsarme und zuverlässige Ventilspindelabdichtung gegeben. Der Abstreifring vor der Stopfbuchspackung schützt die Dichtung zusätzlich vor Verschmutzung und Beschädigung.

Technische Details

- **Medientemperatur:** -40 bis 210 °C
- **Umgebungstemperatur:** -20 bis 60 °C
- **Betriebsdruck:** 0 bis 40 bar
- **Nennweiten:** DN 15 bis 100
- **Körperformen:** Durchgangskörper
- **Anschlussarten:** Flansch
- **Anschlussnormen:** ANSI | ASME | EN | ISO | JIS
- **Körperwerkstoffe:** 1.4408, Feingussmaterial | EN-GJS-400-18-LT (GGG 40.3)
- **Sitzdichtungswerkstoffe:** 1.4404 | PTFE | PTFE, verstärkt
- **Konformitäten:** ATEX | CRN | EAC | FDA | FMEDA | RoHS | Sauerstoff | TA-Luft | VO (EG) Nr. 1935/2004 | VO (EU) Nr. 10/2011

Technische Angaben abhängig von der jeweiligen Konfiguration



Produktbeschreibung

Aufbau

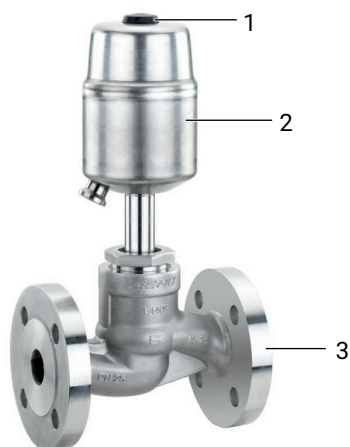

Position	Benennung	Werkstoffe
1	Optische Stellungsanzeige	
2	Kolbenantrieb	Edelstahl
3	Ventilkörper	1.4408, Feinguss EN-GJS-400-18-LT (GGG 40.3), Sphäroguss

Entlüftung im Antrieb

Der pneumatische Antrieb besitzt zur Entlüftung des Steuermediums eine Entlüftungsbohrung, die seitlich am Antriebsgehäuse angebracht ist (Steuerfunktion Federkraft geschlossen). In gewissen Anwendungsbereichen (z. B. Lebensmittelindustrie) könnte durch diese Entlüftungsbohrung Schmutzwasser bzw. Reinigungsmedien in den Antrieb eindringen und die Funktion beeinträchtigen. Für diese Anwendungen ist eine Sonderentlüftung mit Lippen-Rückschlagventil verfügbar, die diese Funktionsbeeinträchtigung verhindert. Die seitliche Entlüftungsbohrung wird dabei verschlossen.

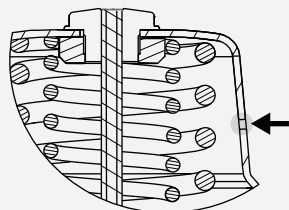

Standard-Entlüftungsbohrung

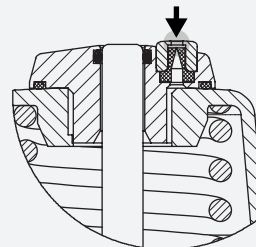

Sonderentlüftung K-Nr. 6996

GEMÜ CONEXO

Das Zusammenspiel von Ventilkomponenten, die mit RFID-Chips versehen sind, und eine dazugehörige IT-Infrastruktur, erhöht aktiv die Prozesssicherheit.



Jedes Ventil und jede relevante Ventilkomponente, wie Körper, Antrieb, Membrane und sogar Automatisierungskomponenten, sind durch Serialisierung eindeutig rückverfolgbar und anhand des RFID-Readers, dem CONEXO Pen, auslesbar. Die auf mobilen Endgeräten installierbare CONEXO App erleichtert und verbessert den Prozess der „Installationqualification“, macht den Wartungsprozess transparenter und besser dokumentierbar. Der Wartungsmonteur wird aktiv durch den Wartungsplan geführt und hat alle dem Ventil zugeordneten Informationen wie Werkszeugnisse, Prüfdokumentationen und Wartungshistorien direkt verfügbar. Mit dem CONEXO Portal als zentrales Element lassen sich sämtliche Daten sammeln, verwalten und weiterverarbeiten.

Weitere Informationen zu GEMÜ CONEXO finden Sie auf:

www.gemu-group.com/conexo

Bestellung

GEMÜ Conexo muss separat mit der Bestelloption „CONEXO“ bestellt werden.

Dieses Produkt besitzt in entsprechender Ausführung mit CONEXO einen RFID-Chip zur elektronischen Wiedererkennung. Die Position des RFID-Chips ist unten ersichtlich.

Anbringung des RFID-Chips

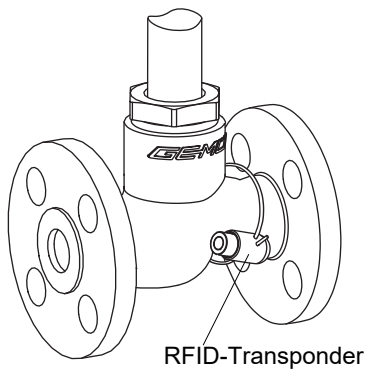

Verfügbarkeiten**Antriebszuordnung****Steuerfunktion 1 - Federkraft geschlossen (NC)**

DN	Durchflussrichtung										
	gegen den Teller								mit dem Teller		
	Antriebsgröße (Code)										
	1G1	2G1	3G1	4G1	5G1	6G4	6G5	6G6	1M1	2M1	3M1
15	X	X	-	-	-	-	-	-	X	X	-
20	X	X	X	-	-	-	-	-	X	X	X
25	-	X	X	X	X	-	-	-	-	X	X
32	-	X	X	X	X	-	-	-	-	-	X
40	-	-	X	X	X	-	-	-	-	-	X
50	-	-	X	X	X	-	X	-	-	-	X
65	-	-	-	-	X	X	-	-	-	-	-
80	-	-	-	-	X	-	-	X	-	-	-
100	-	-	-	-	X	-	-	X	-	-	-

Steuerfunktion 2 - Federkraft geöffnet (NO) / Steuerfunktion 3 - Beidseitig angesteuert (DA)

DN	Durchflussrichtung: gegen den Teller				
	Antriebsgröße (Code)				
	1G1	2G1	3G1	4G1	5G1
15	X	X	-	-	-
20	X	X	X	-	-
25	X	X	X	-	-
32	-	X	X	-	-
40	-	X	X	-	-
50	-	-	X	-	-
65	-	-	-	-	-
80	-	-	-	-	-
100	-	-	-	-	-

Flansch

DN	Anschlussart-Code ¹⁾					
	8		11	39		48
	Werkstoff-Code ²⁾					
	37	90	37		90	37
15	-	X	X	X	X	X
20	-	X	X	X	X	X
25	-	X	X	X	X	X
32	-	X	X	X	X	-
40	-	X	X	X	X	X
50	X	X	X	X	X	X
65	X	X	X	X	X	-
80	X	X	X	X	X	-
100	X	X	X	X	X	-

1) **Anschlussart**

Code 8: Flansch EN 1092, PN 16, Form B, Baulänge FTF EN 558 Reihe 1, ISO 5752, basic series 1

Code 11: Flansch EN 1092, PN 40, Form B, Baulänge FTF EN 558 Reihe 1, ISO 5752, basic series 1

Code 39: Flansch ANSI Class 125/150 RF, Baulänge FTF EN 558 Reihe 1, ISO 5752, basic series 1,

Code 48: Flansch JIS 20K, Baulänge FTF EN 558 Reihe 10, ASME/ANSI B16.10 Tabelle 1, Spalte 16, DN 50 nach JIS 10K gebohrt

2) **Werkstoff Ventilkörper**

Code 37: 1.4408, Feinguss

Code 90: EN-GJS-400-18-LT (GGG 40.3)

Ausführungsart

Ausführungsart	
Medientemperatur -10 bis 210 °C (Code 2023)	Sitzdichtung (Code 5G, 10)
Für den Kontakt mit Lebensmitteln muss das Produkt mit folgenden Bestelloptionen bestellt werden	Sitzdichtung (Code 5, 5G, 10) Ventilkörperwerkstoff (Code 37)

Bestelldaten

Die Bestelldaten stellen eine Übersicht der Standard-Konfigurationen dar.

Vor Bestellung die Verfügbarkeit prüfen. Weitere Konfigurationen auf Anfrage.

Bestellcodes

1 Typ	Code
Geradsitzventil, pneumatisch betätigt, Edelstahl-Kolbenantrieb	530

2 DN	Code
DN 15	15
DN 20	20
DN 25	25
DN 32	32
DN 40	40
DN 50	50
DN 65	65
DN 80	80
DN 100	100

3 Gehäuseform	Code
Zweiwege-Durchgangskörper	D

4 Anschlussart	Code
Flansch EN 1092, PN 16, Form B, Baulänge FTF EN 558 Reihe 1, ISO 5752, basic series 1	8
Flansch EN 1092, PN 40, Form B, Baulänge FTF EN 558 Reihe 1, ISO 5752, basic series 1	11
Flansch ANSI Class 125/150 RF, Baulänge FTF EN 558 Reihe 1, ISO 5752, basic series 1,	39
Flansch JIS 20K, Baulänge FTF EN 558 Reihe 10, ASME/ANSI B16.10 Tabelle 1, Spalte 16, DN 50 nach JIS 10K gebohrt	48

5 Werkstoff Ventilkörper	Code
1.4408, Feinguss	37
EN-GJS-400-18-LT (GGG 40.3)	90

6 Sitzdichtung	Code
PTFE	5
PTFE, glasfaserverstärkt	5G
1.4404	10

7 Steuerfunktion	Code
In Ruhestellung geschlossen (NC)	1
In Ruhestellung geöffnet (NO)	2
beidseitig angesteuert (DA)	3
Hinweis: Steuerfunktion Code 2 und 3 Antriebsgröße 1 - 5	
beidseitig angesteuert und in Ruhestellung geöffnet	8
Hinweis: Nur für Regelventile	

8 Antriebsausführung	Code
Steuerfunktion 1 - NC	
Antriebsgröße 1G1	1G1

8 Antriebsausführung	Code
Antriebsgröße 1M1	1M1
Antriebsgröße 2G1	2G1
Antriebsgröße 2M1	2M1
Antriebsgröße 3G1	3G1
Antriebsgröße 4G1	4G1
Antriebsgröße 5G1	5G1
Antriebsgröße 6G4	6G4
Antriebsgröße 6G5	6G5
Antriebsgröße 6G6	6G6

9 Regelkegel	Code
Die Nummer der optionalen Regelkegel (R-Nr.) für die linearen oder gleichprozentig modifizierten Regelkegel entnehmen Sie bitte der KV-Wert Tabelle.	R...

10 Ausführungsart	Code
Standard	
für erhöhte Betriebstemperaturen	2023
Hinweis: Code 2023 nur für Antriebsgröße 1 - 5	

11 Sonderausführung	Code
Standard	
Sonderausführung für Sauerstoff, (max. Temperatur 60 °C; max. Betriebsdruck 10 bar), betriebsmedienberührte Dichtwerkstoffe und Hilfsstoffe mit BAM-Prüfung	S

12 CONEXO	Code
Ohne	
Integrierter RFID-Chip zur elektronischen Identifizierung und Rückverfolgbarkeit	C

Bestellbeispiel

Bestelloption	Code	Beschreibung
1 Typ	530	Geradsitzventil, pneumatisch betätigt, Edelstahl-Kolbenantrieb
2 DN	25	DN 25
3 Gehäuseform	D	Zweiwege-Durchgangskörper
4 Anschlussart	11	Flansch EN 1092, PN 40, Form B, Baulänge FTF EN 558 Reihe 1, ISO 5752, basic series 1
5 Werkstoff Ventilkörper	37	1.4408, Feinguss
6 Sitzdichtung	5	PTFE
7 Steuerfunktion	1	In Ruhestellung geschlossen (NC)
8 Antriebsausführung	2G1	Antriebsgröße 2G1
9 Regelkegel	RS617	60 m ³ /h - mod.EQ
10 Ausführungsart		Standard
11 Sonderausführung		Standard
12 CONEXO		Ohne

Technische Daten

Allgemein

Durchflussrichtung

Die Durchflussrichtung ist durch einen Pfeil auf dem Ventilkörper gekennzeichnet.

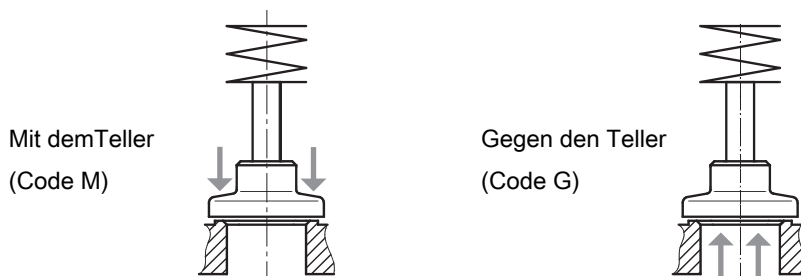

Gegen den Teller (Code G) ist die zu bevorzugende Durchflussrichtung bei inkompressiblen, flüssigen Medien, um Wasserschläge zu vermeiden

Mit dem Teller (Code M) nur mit Steuerungsfunktion - Federkraft geschlossen (NC)

Medium

Betriebsmedium: Aggressive, neutrale, gasförmige und flüssige Medien und Dämpfe, die die physikalischen und chemischen Eigenschaften des jeweiligen Gehäuse- und Dichtwerkstoffes nicht negativ beeinflussen.

Steuermedium: Neutrale Gase

Max. zulässige Viskosität: 600 mm²/s
weitere Ausführungen für tiefere/höhere Temperaturen und höhere Viskositäten auf Anfrage.

Temperatur

Medientemperatur: Standard: -40 – 180 °C
Sonderausführung: -10 – 210 °C nur mit Bestelloption Ausführungsart (Code 2023)
-10 – 60 °C nur mit Bestelloption Sonderfunktion (Code S)

Umgebungstemperatur: -20 – 60 °C
Bei Werkstoff Code 37 (und 34 nur mit 3.2. Zeugnis): -20 – 60 °C

Steuermedientemperatur: 0 – 60 °C

Lagertemperatur: 0 – 40 °C

Druck-Temperatur

**Druck-Temperatur-
Zuordnung:**

Anschluss- art Code	Werkstoff Code	Zulässige Betriebsdrücke in bar bei Temperatur in °C					
		RT	100	150	200	250	300
8	37	16,0	16,0	14,5	13,4	12,7	11,8
10	37	25,0	25,0	22,7	21,0	19,8	18,5
11	37	40,0	40,0	36,3	33,7	31,8	29,7
39	37	19,0	16,0	14,8	13,6	12,0	10,2
8	90	16,0	16,0	15,5	14,7	13,9	11,2
39	90	17,0	16,0	14,8	13,9	12,1	10,2

Sämtliche Druckwerte sind in bar - Überdruck angegeben.

Die Armaturen sind einsetzbar bis -10 °C

RT = Raumtemperatur

Druck- / Temperatur-Zuordnung für Anschluss-Code 48: DN 15 – 40 siehe Anschluss-Code 10, DN 50 siehe Anschluss-Code 8.

Druckstufe:

PN 16

PN 25

PN 40

Steuerdruck

Steuerdruck: max. 8,0 bar

Durchflussrichtung: gegen den Teller

Antriebsausführung (Code)	Federkraft geschlossen (NC) (Code 1)	Federkraft geöffnet (NO) (Code 2)/ Beidseitig angesteuert (DA) (Code 3)/ Beidseitig angesteuert und in Ruhestellung geöffnet (DA+NO) (Code 8)
1G1	4,0 – 8,0 bar	
2G1	4,0 – 8,0 bar	
3G1	4,0 – 8,0 bar	
4G1	4,0 – 8,0 bar	-
5G1	5,0 – 8,0 bar	-
6G4	3,5 – 8,0 bar	-
6G5	4,5 – 8,0 bar	-
6G6	5,0 – 8,0 bar	-

Steuerdruck:

Durchflussrichtung: mit dem Teller

Antriebsausführung (Code)	Steuerdruck	Steuerfunktion 1 Federkraft geschlossen (NC)
1M1	max. 7 bar	
2M1	max. 7 bar	
3M1	max. 7 bar	

Produktkonformitäten

Lebensmittel: Verordnung (EG) Nr. 1935/2004*
Verordnung (EG) Nr. 10/2011*

TA-Luft*: Das Produkt erfüllt die Anforderungen bezüglich der Gleichwertigkeit gemäß Ziffer 5.2.6.4 der „Technischen Anleitung Luft“ (TA-Luft / VDI 2440 gemäß Ziffer 3.3.1.3)

Druckgeräterichtlinie: 2014/68/EU

Maschinenrichtlinie: 2006/42/EG

Explosionsschutz: ATEX (2014/34/EU) auf Anfrage

Zulassungen: FDA*
CRN
* je nach Ausführung und / oder Betriebsparametern

FMEDA: **Produktbeschreibung:** Geradsitzventil GEMÜ 530
Gerätetyp: A
Sicherheitsfunktion: Durch die Sicherheitsfunktion wird das Geradsitz- oder Schrägsitzventil in die Geschlossen-Position (bei Steuerfunktion1), Offen-Position (bei Steuerfunktion 2) oder dichtschießend (bei Steuerfunktion 1) gebracht.
HFT (Hardware Failure Tolerance): 0
Ein Nachweis der systematischen Eignung nach IEC 61508 ist nicht gegeben.

Mechanische Daten**Gewicht:****Gesamtgewicht**

DN	Antriebsgröße					
	1	2	3	4	5	6
15	3,1	3,2	-	-	-	-
20	3,8	4,0	-	-	-	-
25	-	4,8	5,5	6,9	-	-
32	-	6,6	7,3	8,7	11,8	-
40	-	-	8,4	9,8	12,9	-
50	-	-	10,7	12,1	15,2	-
65	-	-	-	-	20,4	35,0
80	-	-	-	-	23,1	41,0
100	-	-	-	-	29,0	48,0

Gewichte in kg

Ventilkörper

DN	Gewicht
15	2,2
20	3,0
25	3,7
32	5,3
40	6,3
50	11,5
65	12,7
80	15,4
100	23,0

Gewichte in kg

Auf-Zu-Ventile

Betriebsdruck

Betriebsdruck:

Steuerfunktion 1 - Federkraft geschlossen (NC)

DN	Durchflussrichtung										
	gegen den Teller								mit dem Teller		
	Antriebsgröße (Code)										
	1G1	2G1	3G1	4G1	5G1	6G4	6G5	6G6	1M1	2M1	3M1
15	10,0	22,0	-	-	-	-	-	-	10,0	10,0	-
20	6,0	12,0	25,0	-	-	-	-	-	10,0	10,0	10,0
25	-	7,0	16,0	25,0	40,0	-	-	-	-	10,0	10,0
32	-	4,0	10,0	18,0	35,0	-	-	-	-	-	10,0
40	-	-	6,0	12,0	20,0	-	-	-	-	-	10,0
50	-	-	3,0	7,0	15,0	-	40,0	-	-	-	10,0
65	-	-	-	-	8,0	16,0	-	-	-	-	-
80	-	-	-	-	6,0	-	-	16,0	-	-	-
100	-	-	-	-	3,0	-	-	12,0	-	-	-

Steuerfunktion 2 - Federkraft geöffnet (NO) / Steuerfunktion 3 - Beidseitig angesteuert (DA)

DN	Durchflussrichtung: gegen den Teller				
	Antriebsgröße (Code)				
	1G1	2G1	3G1	4G1	5G1
15	28,0	40,0	-	-	-
20	17,0	40,0	40,0	-	-
25	11,0	25,0	40,0	-	-
32	-	16,0	30,0	-	-
40	-	9,0	20,0	-	-
50	-	-	12,0	-	-
65	-	-	-	-	-
80	-	-	-	-	-
100	-	-	-	-	-

Sämtliche Druckwerte sind in bar – Überdruck angegeben. Bei Anströmung des Ventils mit dem Teller (M) besteht bei flüssigen Medien die Gefahr von Schließschlägen! Bei den max. Betriebsdrücken ist die Druck- / Temperatur-Zuordnung zu beachten.

Kv-Werte

Kv-Werte:

DN	Kv-Werte
15	4,6
20	8,0
25	13,0
32	22,0
40	35,0
50	50,0
65	90,0
80	127,0
100	200,0

Kv-Werte in m³/h

Kv-Werte ermittelt gemäß DIN EN 60534. Die Kv-Wertangaben beziehen sich auf die Steuerfunktion 1 (NC) und den größten Antrieb für die jeweilige Nennweite. Die Kv-Werte für andere Produktkonfigurationen (z. B. andere Anschlussarten oder Körperwerkstoffe) können abweichen.

Kolbendurchmesser

Kolbendurchmesser:

Antriebsausführung	Kolbendurchmesser
1	42,0
2	60,0
3	80,0
4	100,0
5	130,0
6	234,0

Maße in mm

Code 6 = Ventilkörperwerkstoff 37, Steuerfunktion 1, Durchflussrichtung: gegen den Teller

Leckrate

Leckrate:

Sitzdichtung	Norm	Prüfverfahren	Leckrate	Prüfmedium
Metall	DIN EN 12266-1	P12	F	Luft
PTFE	DIN EN 12266-1	P12	A	Luft

Füllvolumen

Füllvolumen:

Antriebsausführung (Code)	Füllvolumen
1G1, 1M1	0,025 dm ³
2G1, 2M1	0,084 dm ³
3G1, 3M1	0,245 dm ³
4G1	0,437 dm ³
5G1	0,798 dm ³
6G	2,150 dm ³

Regelventile

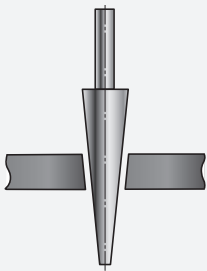
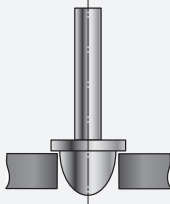
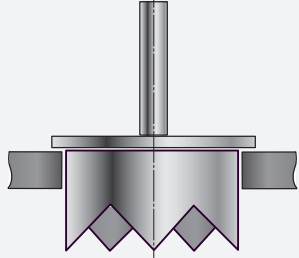
Regelnadel	Regelkegel	Regelkrone
		
Regelnadel: RAxxx – RCxxx (reduzierter Ventilsitz)	Regelkegel: DN 15 - 50	Regelkrone: DN 65 – 100

Die abgebildeten Regelventile sind nur mit Steuerfunktion – Federkraft geschlossen (NC) und der Durchflussrichtung Gegen den Teller möglich.

Betriebsdruck / Kv-Werte

Regelventil:

Ventilkörperwerkstoff 1.4408 (Code 37), EN-GJS-400-18-LT (Code 90)

DN	Kv-Wert [m³/h]	Betriebsdruck [bar]	Antriebsgröße	Regelkegel-Nummer	
				linear	gleichprozentig (mod.)
15	4,0	10,0	1G1	RS121	RS131
	4,0	22,0	2G1	RS120	RS130
20	6,3	12,0	2G1	RS122	RS132
25	10,0	7,0	2G1	RS123	RS133
32	16,0	10,0	3G1	RS124	RS134
40	25,0	6,0	3G1	RS125	RS135
50	40,0	7,0	4G1	RS126	RS136
65	63,0	8,0	5G1	-	RS330
80	90,0	6,0	5G1	-	RS331
100	160,0	3,0	5G1	-	RS332

Regelventil:**Ventilkörperwerkstoff 1.4408 (Code 37)**

DN	Kv-Wert [m ³ /h]	Betriebsdruck [bar]	Antriebsgröße	Regelkegel-Nummer	
				linear	gleichprozentig (mod.)
15	0,1*	40,0	2G1	RB102	RA303
	0,16*	40,0	2G1	RB104	RA304
	0,25*	40,0	2G1	RB105	RB303
	0,4*	40,0	2G1	RB106	RB304
	0,63*	40,0	2G1	RC103	RC303
	1,0*	40,0	2G1	RC104	RC304
	1,6	40,0	2G1	RD103	RD303
	2,5	40,0	2G1	RE104	RE304
20	1,6	40,0	2G1	RD104	RD304
	2,5	40,0	2G1	RE105	RE305
	4,0	40,0	2G1	RF104	RF304
25	2,5	40,0	2G1	RE106	RE306
	4,0	40,0	2G1	RF105	RF305
	6,3	18,0	2G1	RG104	RG304
32	4,0	40,0	2G1	RF106	RF306
	6,3	18,0	2G1	RG105	RG305
	10,0	10,0	2G1	RH104	RH304
40	6,3	40,0	3G1	RG106	RG306
	10,0	24,0	3G1	RH105	RH305
	16,0	15,0	3G1	RJ103	RJ303
50**	10,0	16,0	3G1	RH106	RH306
	16,0	12,0	3G1	RJ104	RJ304
	25,0	16,0	4G1	RK102	RK302

* metallisch dichtend

** nur für Anschluss-Code 8, 39, 48

Bitte Tabelle - Druck-Temperatur-Zuordnung beachten.

Leckrate**Leckrate:****Regelventil**

Sitzdichtung	Norm	Prüfverfahren	Leckrate	Prüfmedium
Metall	DIN EN 60534-4	1	IV	Luft
PTFE	DIN EN 60534-4	1	VI	Luft

Füllvolumen**Füllvolumen:**

Antriebsausführung Code	Füllvolumen	Kolbendurchmesser
1G1	0,025 dm ³	42 mm
2G1	0,084 dm ³	60 mm
3G1	0,245 dm ³	80 mm
4G1	0,437 dm ³	100 mm
5G1	0,798 dm ³	130 mm

Abmessungen

Einbaumaße

Anschlussart Code 8, 39, 48

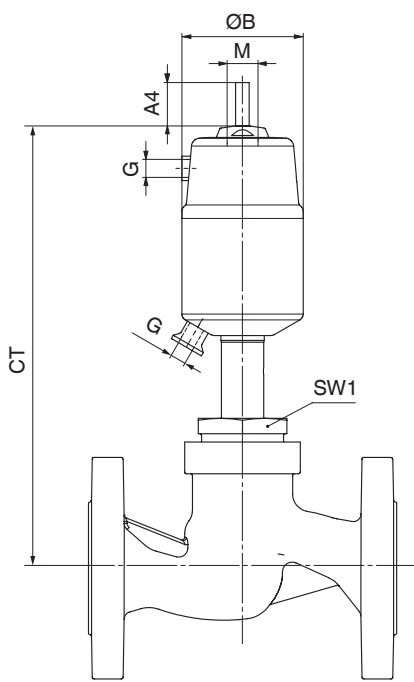

Antriebsgröße 1 - 5

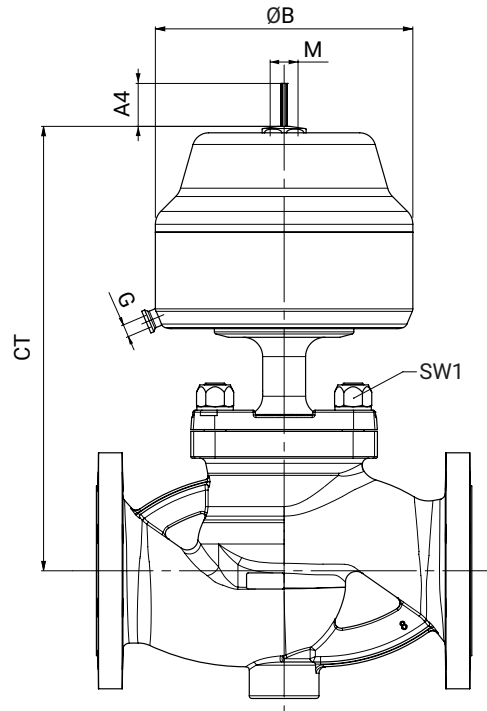

Antriebsgröße 6

DN	SW1 me- trisch	Antriebsgröße														
		1					2					3				
		A4 max.	ØB	CT	G	M	A4 max.	ØB	CT	G	M	A4 max.	ØB	CT	G	M
15	36,0	12,0	46,0	167,0	G 1/8	M16x1	22,0	63,0	213,0	G 1/8	M16x1	-	-	-	-	-
20	41,0	12,0	46,0	174,0	G 1/8	M16x1	22,0	63,0	220,0	G 1/8	M16x1	-	-	-	-	-
25	46,0	-	-	-	-	-	22,0	63,0	231,0	G 1/8	M16x1	28,0	84,0	247,0	G 1/4	M16x1
32	55,0	-	-	-	-	-	22,0	63,0	236,0	G 1/8	M16x1	28,0	84,0	252,0	G 1/4	M16x1
40	60,0	-	-	-	-	-	-	-	-	-	-	28,0	84,0	263,0	G 1/4	M16x1
50	55,0	-	-	-	-	-	-	-	-	-	-	28,0	84,0	271,0	G 1/4	M16x1

DN	SW1 me- trisch	Antriebsgröße														
		4					5					6				
		A4 max.	ØB	CT	G	M	A4 max.	ØB	CT	G	M	A4 max.	ØB	CT	G	M
25	46,0	-	-	-	-	-	-	-	-	-	-	-	-	-	-	-
32	55,0	32,0	104,0	290,0	G 1/4	M22x1,5	41,0	135,0	317,0	G 1/4	M22x1,5	-	-	-	-	-
40	60,0	32,0	104,0	301,0	G 1/4	M22x1,5	41,0	135,0	328,0	G 1/4	M22x1,5	-	-	-	-	-
50	55,0	32,0	104,0	309,0	G 1/4	M22x1,5	41,0	135,0	336,0	G 1/4	M22x1,5	-	-	-	-	-
65	75,0	-	-	-	-	-	41,0	135,0	359,0	G 1/4	M22x1,5	40,0	240,0	375,0	G 1/4	M26x1,5

DN	SW1 me- trisch	Antriebsgröße														
		4					5					6				
		A4 max.	ØB	CT	G	M	A4 max.	ØB	CT	G	M	A4 max.	ØB	CT	G	M
80	75,0	-	-	-	-	-	41,0	135,0	379,0	G 1/4	M22x1, 5	40,0	240,0	387,0	G 1/4	M26x1, 5
100	75,0	-	-	-	-	-	41,0	135,0	400,0	G 1/4	M22x1, 5	40,0	240,0	408,0	G 1/4	M26x1, 5

Maße in mm

Anschlussart Code 11

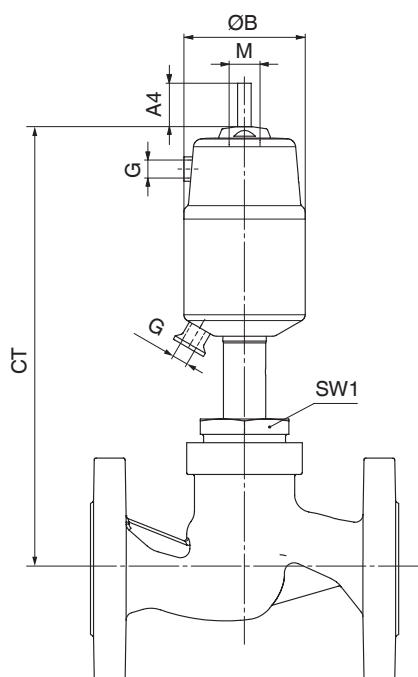

Antriebsgröße 1 - 5

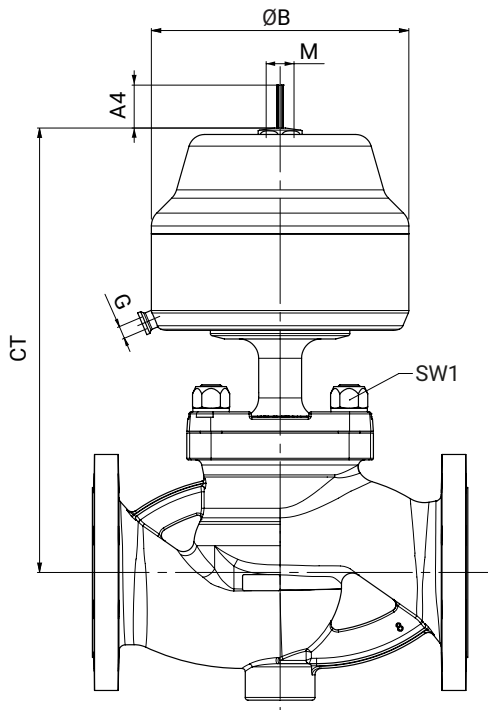

Antriebsgröße 6

DN	SW1 me- trisch	Antriebsgröße														
		1					2					3				
		A4 max.	ØB	CT	G	M	A4 max.	ØB	CT	G	M	A4 max.	ØB	CT	G	M
15	36,0	12,0	46,0	167,0	G 1/8	M16x1	22,0	63,0	213,0	G 1/8	M16x1	-	-	-	-	-
20	41,0	12,0	46,0	174,0	G 1/8	M16x1	22,0	63,0	220,0	G 1/8	M16x1	-	-	-	-	-
25	46,0	-	-	-	-	-	22,0	63,0	231,0	G 1/8	M16x1	28,0	84,0	247,0	G 1/4	M16x1
32	55,0	-	-	-	-	-	22,0	63,0	236,0	G 1/8	M16x1	28,0	84,0	252,0	G 1/4	M16x1
40	60,0	-	-	-	-	-	-	-	-	-	-	28,0	84,0	263,0	G 1/4	M16x1
50	55,0	-	-	-	-	-	-	-	-	-	-	28,0	84,0	283,0	G 1/4	M16x1

DN	SW1 me- trisch	Antriebsgröße														
		4					5					6				
		A4 max.	ØB	CT	G	M	A4 max.	ØB	CT	G	M	A4 max.	ØB	CT	G	M
25	46,0	32,0	104,0	285,0	G 1/4	M22x1,5	-	-	-	-	-	-	-	-	-	-
32	55,0	32,0	104,0	290,0	G 1/4	M22x1,5	41,0	135,0	317,0	G 1/4	M22x1,5	-	-	-	-	-
40	60,0	32,0	104,0	301,0	G 1/4	M22x1,5	41,0	135,0	328,0	G 1/4	M22x1,5	-	-	-	-	-
50	55,0	32,0	104,0	321,0	G 1/4	M22x1,5	41,0	135,0	348,0	G 1/4	M22x1,5	40,0	240,0	362,0	G 1/4	M26x1,5

Maße in mm

Körpermaße

Flansch EN (Code 8)

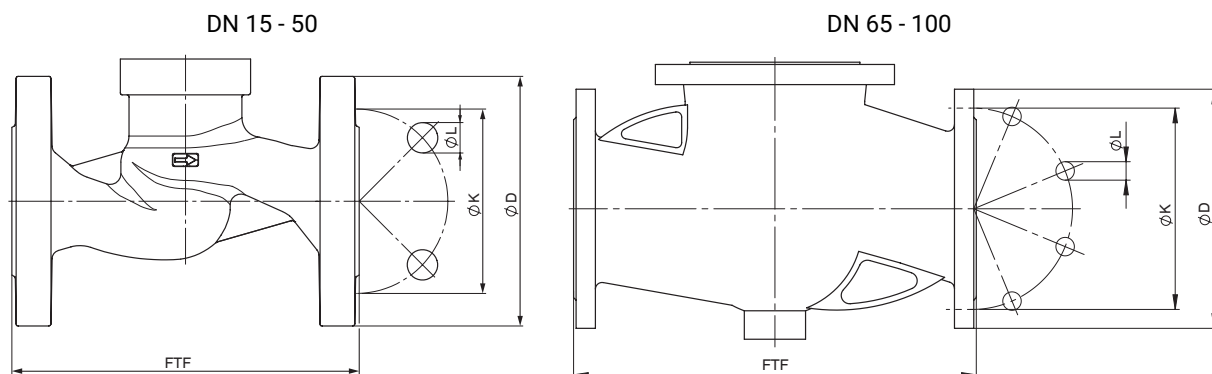

Anschlussart Flansch Baulänge EN 558 (Code 8)¹⁾, Sphärogussmaterial (Code 90)²⁾

DN	NPS	Ø D	FTF	Ø k	Ø L	n
15	1/2"	95,0	130,0	65,0	14,0	4
20	3/4"	105,0	150,0	75,0	14,0	4
25	1"	115,0	160,0	85,0	14,0	4
32	1¼"	140,0	180,0	100,0	18,0	4
40	1½"	150,0	200,0	110,0	18,0	4
50	2"	165,0	230,0	125,0	18,0	4
65	2½"	185,0	290,0	145,0	18,0	4
80	3"	200,0	310,0	160,0	18,0	8
100	4"	220,0	350,0	180,0	18,0	8

Anschlussart Flansch Baulänge EN 558 (Code 8)¹⁾, Feingussmaterial (Code 37)²⁾

DN	NPS	Ø D	FTF	Ø k	Ø L	n
50	2"	165,0	230,0	125,0	18,0	4
65	2½"	185,0	290,0	145,0	18,0	4
80	3"	200,0	310,0	160,0	18,0	8
100	4"	220,0	350,0	180,0	18,0	8

Maße in mm

n = Anzahl der Schrauben

1) Anschlussart

Code 8: Flansch EN 1092, PN 16, Form B, Baulänge FTF EN 558 Reihe 1, ISO 5752, basic series 1

2) Werkstoff Ventilkörper

Code 37: 1.4408, Feinguss

Code 90: EN-GJS-400-18-LT (GGG 40.3)

Flansch EN (Code 11, 48)

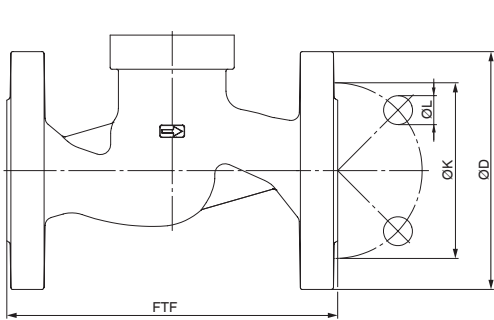

DN 15 - 50

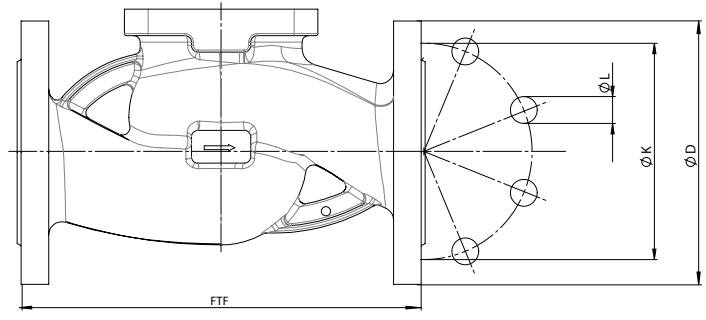

DN 65 - 100

Anschlussart Flansch Baulänge EN 558 (Code 11)¹⁾, Feingussmaterial (Code 37)²⁾

DN	NPS	ø D	FTF	ø k	ø L	n
15	1/2"	95,0	130,0	65,0	14,0	4
20	3/4"	105,0	150,0	75,0	14,0	4
25	1"	115,0	160,0	85,0	14,0	4
32	1¼"	140,0	180,0	100,0	18,0	4
40	1½"	150,0	200,0	110,0	18,0	4
50	2"	165,0	230,0	125,0	18,0	4
65	2½"	185,0	290,0	145,0	18,0	8
80	3"	200,0	310,0	160,0	18,0	8
100	4"	235,0	350,0	190,0	22,0	8

Anschlussart Flansch Baulänge EN 558 (Code 48)¹⁾, Feingussmaterial (Code 37)²⁾

DN	NPS	ø D	FTF	ø k	ø L	n
15	1/2"	95,0	108,0	70,0	15,0	4
20	3/4"	100,0	117,0	75,0	15,0	4
25	1"	125,0	127,0	90,0	19,0	4
40	1½"	140,0	165,0	105,0	19,0	4
50	2"	155,0	203,0	120,0	19,0	4

Maße in mm

n = Anzahl der Schrauben

1) **Anschlussart**

Code 11: Flansch EN 1092, PN 40, Form B, Baulänge FTF EN 558 Reihe 1, ISO 5752, basic series 1

Code 48: Flansch JIS 20K, Baulänge FTF EN 558 Reihe 10, ASME/ANSI B16.10 Tabelle 1, Spalte 16, DN 50 nach JIS 10K gebohrt

2) **Werkstoff Ventilkörper**

Code 37: 1.4408, Feinguss

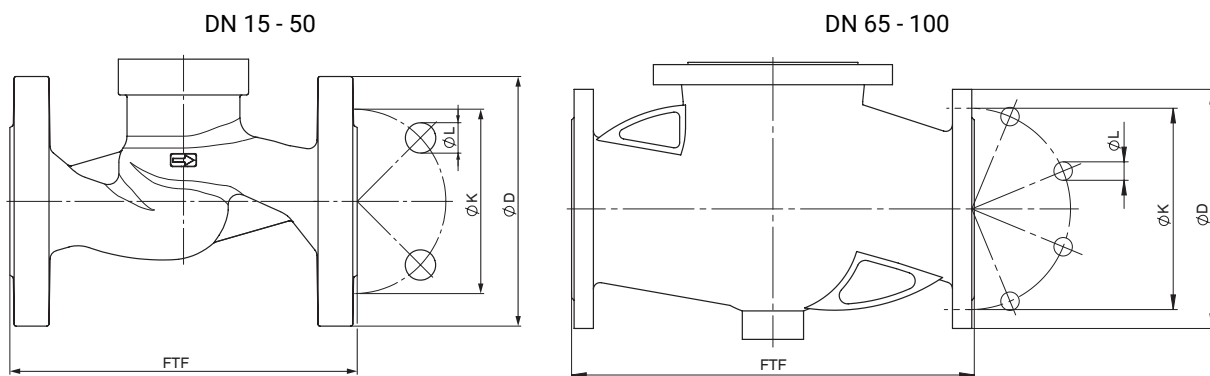
Flansch ANSI Class (Code 39)**Anschlussart Flansch Baulänge EN 558 (Code 39)¹⁾, Feingussmaterial (Code 37), Sphärogussmaterial (Code 90)²⁾**

DN	NPS	ø D	FTF	ø k	ø L	n
15	1/2"	90,0	130,0	60,3	15,9	4
20	3/4"	100,0	150,0	69,9	15,9	4
25	1"	110,0	160,0	79,4	15,9	4
32	1¼"	115,0	180,0	88,9	15,9	4
40	1½"	125,0	200,0	98,4	15,9	4
50	2"	150,0	230,0	120,7	19,0	4
65	2½"	180,0	290,0	139,7	19,0	4
80	3"	190,0	310,0	152,4	19,0	4
100	4"	230,0	350,0	190,5	19,0	8

Maße in mm

n = Anzahl der Schrauben

1) Anschlussart

Code 39: Flansch ANSI Class 125/150 RF, Baulänge FTF EN 558 Reihe 1, ISO 5752, basic series 1,

2) Werkstoff Ventilkörper

Code 37: 1.4408, Feinguss

Code 90: EN-GJS-400-18-LT (GGG 40.3)



GEMÜ Gebr. Müller Apparatebau GmbH & Co. KG
Gert-Müller-Platz 1 D-74635 Kupferzell
Tel. +49 (0)7940 123-0 · info@gemue.de
www.gemu-group.com