

GEMÜ 532

Vanne à clapet à siège droit à commande pneumatique



Caractéristiques

- Carter de l'actionneur robuste en aluminium
- Option pour des températures de fonctionnement élevées
- Caractéristiques de régulation améliorées grâce à la chemise de piston en PPS
- En option pour le contact avec les denrées alimentaires conformément au règlement (CE) n° 1935/2004
- Adapté au vide jusqu'à 20 mbars (a) en standard
- Disponible en vanne d'arrêt ou de régulation

Description

La vanne à clapet à siège droit 2/2 voies GEMÜ 532 est à commande pneumatique et dispose d'un actionneur aluminium robuste à piston. L'étanchéité au niveau de l'axe est assurée par un ensemble presse-étoupe se positionnant de lui-même ; on obtient ainsi un presse-étoupe d'axe de vanne fiable et nécessitant peu d'entretien, même après une utilisation prolongée. Le joint racleur placé devant le presse-étoupe protège en plus le joint de l'encrassement et de tout endommagement.

Détails techniques

- **Température du fluide:** -10 à 210 °C
- **Température ambiante:** -10 à 60 °C
- **Pression de service :** 0 à 40 bars
- **Diamètres nominaux :** DN 15 à 100
- **Formes de corps :** Corps à passage en ligne
- **Types de raccordement :** Bride
- **Normes de raccordement:** ANSI | ASME | EN | ISO | JIS
- **Matériaux du corps:** 1.4408, inox de fonderie | EN-GJS-400-18-LT (GGG 40.3)
- **Matériaux du joint de siège :** 1.4404 | PTFE | PTFE, renforcé
- **Conformités:** CRN | EAC | FDA | FMEDA | Oxygène | Règlement (CE) N° 1935/2004 | Règlement (UE) n° 10/2011 | RoHS | TA-Luft

Données techniques en fonction de la configuration respective



Description du produit

Conception



Repère	Désignation	Matériaux
1	Indicateur optique de position	
2	Actionneur à piston	Aluminium
3	Corps de vanne	1.4408, inox de fonderie EN-GJS-400-18-LT (GGG 40.3), fonte sphéroïdale

GEMÜ CONEXO

L'interaction entre des composants de vanne dotés de puces RFID et l'infrastructure informatique correspondante procure un renforcement actif de la sécurité de process.



Ceci permet d'assurer, grâce aux numéros de série, une parfaite traçabilité de chaque vanne et de chaque composant de vanne important, tel que le corps, l'actionneur, la membrane et même les composants d'automatisation, dont les données sont par ailleurs lisibles à l'aide du lecteur RFID, le CONEXO Pen. La CONEXO App, qui peut être installée sur des terminaux mobiles, facilite et améliore le processus de qualification de l'installation et rend le processus d'entretien plus transparent tout en permettant de mieux le documenter. Le technicien de maintenance est activement guidé dans le plan de maintenance et a directement accès à toutes les informations relatives aux vannes, comme les relevés de contrôle et les historiques de maintenance. Le portail CONEXO, l'élément central, permet de collecter, gérer et traiter l'ensemble des données.

Vous trouverez des informations complémentaires sur GEMÜ CONEXO à l'adresse :

www.gemu-group.com/conexo

Commande

GEMÜ Conexo doit être commandé séparément avec l'option de commande « CONEXO ».

Dans la version correspondante avec CONEXO, ce produit dispose d'une puce RFID destinée à la reconnaissance électronique. La position de la puce RFID est indiquée dans le schéma ci-dessous.

Installation de la puce RFID

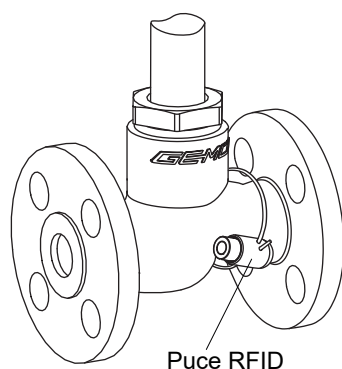

Configurations possibles

Affectation des actionneurs

DN	Normalement fermée					Normalement ouverte/Double effet	
	Piston ø [mm]						
	50	50	70	70	120	70	120
	Taille d'actionneur						
	0	3	1	4	2	1	2
15	X	X	X	X	-	X	-
20	X	X	X	X	X	X	X
25	X	X	X	X	X	X	X
32	-	-	X	X	X	X	X
40	-	-	X	X	X	X	X
50	-	-	X	X	X	X	X
65	-	-	-	-	X	-	X
80	-	-	-	-	X	-	X
100	-	-	-	-	X	-	X

Bride

DN	Code raccordement ¹⁾					
	8		11	39		48
	Code matériau ²⁾					
	37	90	37	90	37	
15	-	X	X	X	X	
20	-	X	X	X	X	
25	-	X	X	X	X	
32	-	X	X	X	-	
40	-	X	X	X	X	
50	X	X	X	X	X	
65	X	X	X	X	-	
80	X	X	X	X	-	
100	X	X	X	X	-	

1) Type de raccordement

Code 8 : Bride EN 1092, PN 16, forme B, dimensions face-à-face FAF EN 558 série 1, ISO 5752, série de base 1

Code 11 : Bride EN 1092, PN 40, forme B, dimensions face-à-face FAF EN 558 série 1, ISO 5752, série de base 1

Code 39 : Bride ANSI Class 125/150 RF, dimensions face-à-face FAF EN 558 série 1, ISO 5752, série de base 1

Code 48 : Bride JIS 20K, dimensions face-à-face FAF EN 558, série 10, ASME/ANSI B16.10 tableau 1, colonne 16, DN 50 percé selon JIS 10K

2) Matériau du corps de vanne

Code 37 : 1.4408, inox de fonderie

Code 90 : EN-GJS-400-18-LT (GGG 40.3)

Version

Version	
Température du fluide -10 à 210 °C (code 2023)	Joint de siège (codes 5G et 10)
Pour le contact avec des denrées alimentaires, le produit doit être commandé avec les options suivantes (code 2013)	Joint de siège (codes 5, 5G et 10) Matériau du corps (code 37)

Données pour la commande

Les données pour la commande offrent un aperçu des configurations standard.

Contrôler la configuration possible avant de passer commande. Autres configurations sur demande.

Codes de commande

1 Type	Code
Vanne à clapet à siège droit, à commande pneumatique, actionneur à piston en aluminium	532

2 DN	Code
DN 15	15
DN 20	20
DN 25	25
DN 32	32
DN 40	40
DN 50	50
DN 65	65
DN 80	80
DN 100	100

3 Forme du boîtier	Code
Corps de vanne 2 voies	D

4 Type de raccordement	Code
Bride EN 1092, PN 16, forme B, dimensions face-à-face FAF EN 558 série 1, ISO 5752, série de base 1	8
Bride EN 1092, PN 40, forme B, dimensions face-à-face FAF EN 558 série 1, ISO 5752, série de base 1	11
Bride ANSI Class 125/150 RF, dimensions face-à-face FAF EN 558 série 1, ISO 5752, série de base 1	39
Bride JIS 20K, dimensions face-à-face FAF EN 558, série 10, ASME/ANSI B16.10 tableau 1, colonne 16, DN 50 percé selon JIS 10K	48

5 Matériau du corps de vanne	Code
1.4408, inox de fonderie	37
EN-GJS-400-18-LT (GGG 40.3)	90

6 Joint de siège	Code
PTFE	5
PTFE, renforcé à la fibre de verre	5G
1.4404	10

7 Fonction de commande	Code
Normalement fermée (NF)	1
Normalement ouverte (NO)	2
Double effet (DE)	3
Remarque : piston de \varnothing 50 mm pas en fonction de commande codes 2 et 3	
Double effet et normalement ouverte	8
Remarque : uniquement pour vannes de régulation	

8 Type d'actionneur	Code
Taille d'actionneur 0	0
Taille d'actionneur 1	1
Taille d'actionneur 2	2
Taille d'actionneur 3	3
Taille d'actionneur 4	4

9 Clapet de régulation	Code
Les numéros des clapets de régulation (N° R) en option pour les clapets de régulation linéaires ou proportionnellement modifiés sont indiqués dans le tableau Valeur Kv.	R...

10 Version	Code
Standard	
Joint d'axe PTFE-PTFE	2013
pour températures de service élevées	2023

11 Version spéciale	Code
Standard	
Montage clapet fixe Version spéciale pour oxygène, (température max. 60 °C ; pression de service max. 10 bar), sens du débit uniquement possible sous le clapet ! Matériaux d'étanchéité et excipients en contact avec le fluide soumis à un contrôle par le BAM (institut fédéral pour la recherche et les essais des matériaux)	B
Montage clapet fixe	C
Version spéciale pour oxygène, (température max. 60 °C ; pression de service max. 10 bar), matériaux d'étanchéité et excipients en contact avec le fluide soumis à un contrôle par le BAM (institut fédéral pour la recherche et les essais des matériaux)	S

12 CONEXO	Code
Sans	
Puce RFID intégrée pour l'identification électronique et la traçabilité	C

Exemple de référence

Option de commande	Code	Description
1 Type	532	Vanne à clapet à siège droit, à commande pneumatique, actionneur à piston en aluminium
2 DN	25	DN 25
3 Forme du boîtier	D	Corps de vanne 2 voies
4 Type de raccordement	8	Bride EN 1092, PN 16, forme B, dimensions face-à-face FAF EN 558 série 1, ISO 5752, série de base 1
5 Matériau du corps de vanne	90	EN-GJS-400-18-LT (GGG 40.3)
6 Joint de siège	5	PTFE
7 Fonction de commande	1	Normalement fermée (NF)
8 Type d'actionneur	1	Taille d'actionneur 1
9 Clapet de régulation	RS617	60 m ³ /h - prop. mod.
10 Version		Standard
11 Version spéciale		Standard
12 CONEXO		Sans

Données techniques

Général

Sens du débit

Le sens du débit est indiqué par une flèche sur le corps de vanne.

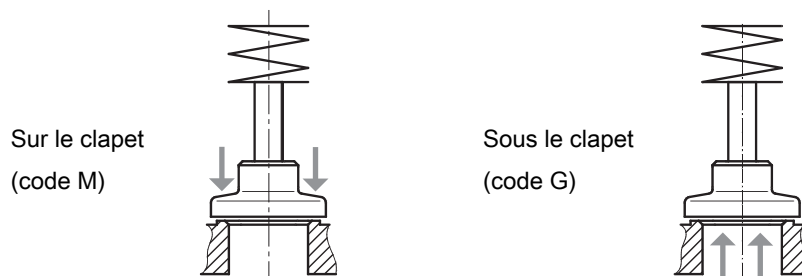

Sous le clapet (Code G), sens du débit préconisé pour les fluides liquides incompressibles afin d'éviter des « coups de bélier »
 Sur le clapet (Code M), uniquement avec fonction de commande - Normalement fermée (NF)

Fluide

Fluide de service : Convient pour des fluides neutres ou agressifs, sous la forme liquide, gazeuse ou de vapeur respectant les propriétés physiques et chimiques des matériaux du corps et de l'étanchéité de la vanne.

Fluide de commande : Gaz neutres

Viscosité max. admissible : 600 mm²/s
 Versions pour températures inférieures/supérieures et viscosités supérieures sur demande.

Version spéciale pour oxygène

Version spéciale pour oxygène : Dans le cas de la version spéciale S/B, la garniture PTFE-PTFE est montée en standard. Par conséquent, il n'est pas nécessaire d'utiliser le n° K 2013 pour assurer la conformité FDA et 1935/2004.

Température

Température du fluide : Standard : -10 – 180 °C
 Version spéciale : -10 – 210 °C uniquement avec option de commande version (code 2023)
 -10 – 60 °C uniquement avec option de commande fonction spéciale (Code S)

Température ambiante : -10 – 60 °C

Température du fluide de commande : 0 – 60 °C

Température de stockage : 0 – 40 °C

Pression-température

Corrélation pression-température :

Code raccordement	Code matériau	Pressions de service admissibles en bar pour une température en °C					
		RT	100	150	200	250	300
8	37	16,0	16,0	14,5	13,4	12,7	11,8
10	37	25,0	25,0	22,7	21,0	19,8	18,5
11	37	40,0	40,0	36,3	33,7	31,8	29,7
39	37	19,0	16,0	14,8	13,6	12,0	10,2
8	90	16,0	16,0	15,5	14,7	13,9	11,2
39	90	17,0	16,0	14,8	13,9	12,1	10,2

Toutes les pressions sont données en bars relatifs.

Les vannes sont utilisables jusqu'à -10 °C

RT = température ambiante

Corrélation pression / température pour code de raccordement 48 : DN 15 – 40 voir code de raccordement 10, DN 50 voir code de raccordement 8.

Taux de pression : PN 16
PN25
PN40

Pression de commande

Pression de commande :

DN	Normalement fermée (NF) (code 1)						Normalement ouverte (NO) (code 2)/ double effet (DE) (code 3)/ double effet et normalement ouverte (DE+NO) (code 8)	
	Piston ø [mm]							
	50 mm	50 mm	70 mm	70 mm	120 mm	70 mm	120 mm	
	Taille d'actionneur							
	0	3	1	4	2	1	2	
15	4,7 - 10,0	max. 7	5,5 - 10,0	max. 8		max. 5 bar	max. 7 bar	
20	4,7 - 10,0		5,5 - 10,0		4,0 - 8,0	max. 7 bar	max. 7 bar	
25	4,7 - 10,0		5,5 - 10,0		4,0 - 8,0	max. 7 bar	max. 7 bar	
32			5,5 - 10,0		4,0 - 8,0	max. 7 bar	max. 7 bar	
40			5,5 - 10,0		4,0 - 8,0	max. 7 bar	max. 7 bar	
50			5,5 - 10,0		5,5 - 8,0	max. 7 bar	max. 7 bar	
65			-		5,5 - 8,0	max. 7 bar	max. 7 bar	
80			-		5,5 - 8,0	max. 7 bar	max. 7 bar	
100	-	-	-	5,5 - 8,0	max. 7	max. 7		

Pressions en bar

Toutes les pressions sont données en bars relatifs.

Diagramme pression de commande / pression de service :

Fonction de commande

Normalement ouverte (NO) (code 2),
double effet (DE) (code 3)
double effet et normalement ouverte (DE+NO) (code 8)

Sens du débit : sous le clapet

Taille d'actionneur 1

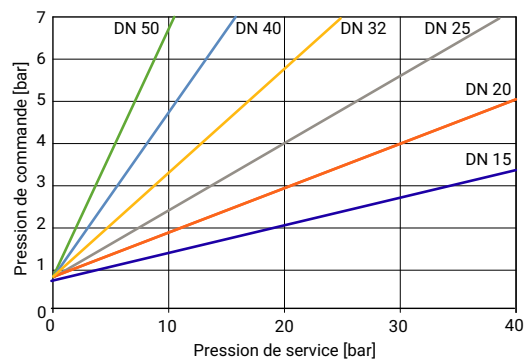

Taille d'actionneur 2

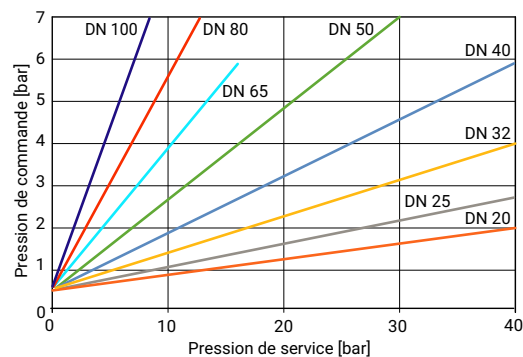

Normalement fermée (NF) (code 1)

Sens du débit : sur le clapet

Taille d'actionneur 3

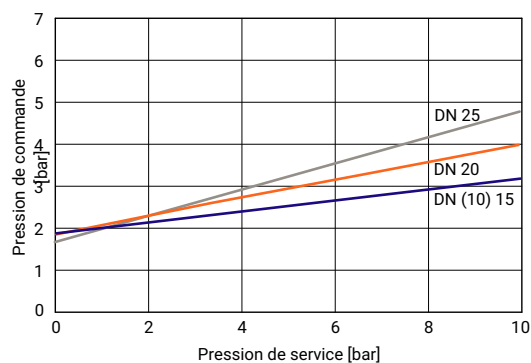

Taille d'actionneur 4

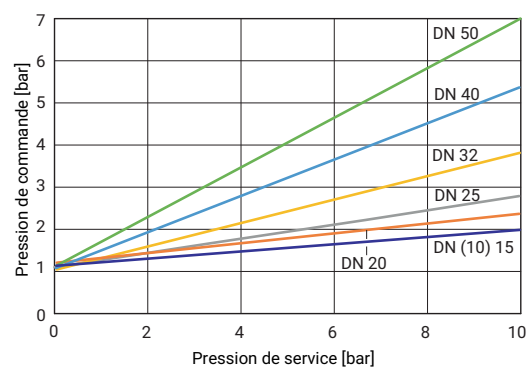

Pression de commande min. en fonction de la pression de service

Tenir compte du diagramme de pression de commande / pression de service

Conformité du produit

Denrées alimentaires :	Règlement (CE) n° 1935/2004* Règlement (CE) n° 10/2011*	
« TA-Luft » (norme pour l'air)* :	Le produit satisfait aux exigences d'équivalence selon le paragraphe 5.2.6.4 des "Instructions techniques sur le contrôle de la qualité de l'air" (TA-Luft / VDI 2440 selon le paragraphe 3.3.1.3).	
Directive des Équipements Sous Pression :	2014/68/UE	
Directive Machines :	2006/42/UE	
Agréments :	FDA* CRN * selon la version et/ou les paramètres de fonctionnement	
FMEDA :	Description du produit :	Vanne à clapet à siège droit GEMÜ 532
	Type d'appareil :	A
	Fonction de sécurité :	La fonction de sécurité permet de placer la vanne à clapet à siège droit ou incliné en position de fermeture (en fonction de commande 1), en position d'ouverture (en fonction de commande 2) ou en fermeture étanche (en fonction de commande 1).
	HFT (Hardware Failure Tolerance) :	0
	Une preuve de la compatibilité systématique selon CEI 61508 n'est pas fournie.	

Données mécaniques**Poids :****Poids total sans régulateur**

DN	Taille d'actionneur		
	0, 3	1, 4	2
15	3,3	4,1	-
20	4,3	5,1	-
25	5,2	6,0	-
32	-	8,2	10,9
40	-	9,5	12,2
50	-	12,3	14,7
65	-	-	21,2
80	-	-	25,0
100	-	-	33,1

Poids en kg

Poids :**Corps de vanne**

DN	Poids
15	2,2
20	3,0
25	3,7
32	5,3
40	6,3
50	11,5
65	12,7
80	15,4
100	23,0

Poids en kg

Vannes Tout ou rien**Pression de service****Pression de service :**

DN	Normalement fermée					Normalement ouverte/double effet		
	Piston ø [mm]							
	50	50	70	70	120	50	70	120
	Taille d'actionneur							
	0	3	1	4	2	0	1	2
15	12,0	10,0	40,0	10,0	-	32,0	40,0	-
20	6,0	10,0	20,0	10,0	40,0	20,0	40,0	40,0
25	2,5	10,0	10,0	10,0	40,0	12,0	32,0	40,0
32	-	-	7,0	10,0	20,0	-	20,0	40,0
40	-	-	4,5	10,0	12,0	-	12,0	40,0
50	-	-	3,0	10,0	10,0	-	8,0	30,0
65	-	-	-	-	7,0	-	-	16,0
80	-	-	-	-	5,0	-	-	12,0
100	-	-	-	-	2,5	-	-	8,0

Pressions en bar

Toutes les pressions sont données en bars relatifs.

Pour les pressions de service max., il convient de respecter la corrélation pression-température.

Valeurs de Kv

Valeurs du Kv :

DN	Valeurs de Kv
15	4,6
20	8,0
25	13,0
32	22,0
40	35,0
50	50,0
65	90,0
80	127,0
100	200,0

Valeurs de Kv en m³/h

Valeurs de Kv déterminées selon DIN EN 60534. Les valeurs de Kv indiquées se rapportent à la fonction de commande 1 (NF) et au plus grand actionneur pour le diamètre nominal concerné.

Les valeurs de Kv peuvent diverger selon les configurations du produit (par ex. autres types de raccordement ou matériaux du corps).

Valeurs de Kv AG0 sur demande.

Taux de fuite

Taux de fuite :

Joint de siège	Norme	Procédure de test	Taux de fuite	Fluide d'essai
Métal	DIN EN 12266-1	P12	F	Air
PTFE	DIN EN 12266-1	P12	A	Air

Volume de remplissage

Volume de remplissage :
 Actionneur 0, 3 : 0,05 dm³
 Actionneur 1, 4 : 0,125 dm³
 Actionneur 2 : 0,625 dm³

Vannes de régulation

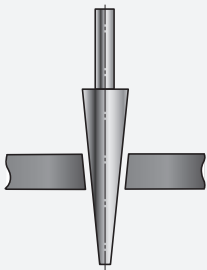
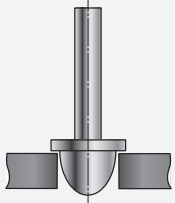
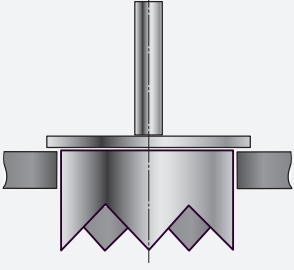
Aiguille régulatrice	Clapet de régulation	Couronne de régulation
		
Aiguille régulatrice : RAx _{xx} - RCx _{xx} (siège de vanne réduit)	Clapet de régulation : DN 15 - 50	Couronne de régulation : DN 65 - 100

Les vannes de régulation représentées sont uniquement possibles avec fonction de commande – normalement fermée (NF) et sens du débit sous le clapet.

Pression de service / valeurs de Kv

Vanne de régulation :

Matériau du corps 1.4408 (code 37), EN-GJS-400-18-LT (code 90)

DN	Valeur de Kv [m³/h]	Pression de service [bar]	Taille d'action- neur	Numéro de clapet de régulation	
				linéaire	proportionnel (mod.)
15	4,0	12,0	0	RS621	RS631
		40,0	1	RS620	RS630
20	6,3	6,0	0	RS622	RS632
		20,0	1	RS623	RS633
25	10,0	10,0	1	RS624	RS634
32	16,0	7,0	1	RS628	RS638
		22,0	2	RS625	RS635
40	25,0	4,5	1	RS629	RS639
		15,0	2	RS626	RS636
50	40,0	3,0	1	RS680	RS343
		10,0	2	RS627	RS637
65	63,0	7,0	2	-	RS340
80	90,0	5,0	2	-	RS341
100	140,0	2,5	2	-	RS342

Matériau du corps 1.4408 (code 37)

DN	Valeur de Kv [m³/h]	Pression de service [bar]	Taille d'action- neur	Numéro de clapet de régulation	
				linéaire	proportionnel (mod.)
15	0,1*	40,0	1	RA103	RA305
	0,16*	40,0	1	RB107	RA306
	0,25*	40,0	1	RB108	RB305
	0,4*	40,0	1	RB109	RB306
	0,63*	40,0	1	RC105	RC305
	1,0*	40,0	1	RC106	RC306
	1,6	40,0	1	RD105	RD305
	2,5	40,0	1	RE107	RE307
20	1,6	40,0	1	RD106	RD306
	2,5	40,0	1	RE108	RE308
	4,0	40,0	1	RF107	RF307
25	2,5	40,0	1	RE109	RE309
	4,0	40,0	1	RF108	RF308
	6,3	40,0	1	RG107	RG307
32	4,0	40,0	1	RF109	RF309
	6,3	40,0	1	RG108	RG308
	10,0	16,0	1	RH107	RH307
40	6,3	40,0	1	RG109	RG309
	10,0	18,0	1	RH108	RH308
	16,0	11,0	1	RJ105	RJ305
50**	10,0	16,0	1	RH109	RH309
	16,0	12,0	1	RJ106	RJ306
	25,0	16,0	2	RK103	RK303

* étanchéité métallique

** uniquement pour code de raccordement 8, 39, 48

Vanne de régulation : Veuillez tenir compte du tableau de corrélation pression-température.

Pression de commande

Pression de commande :	Type d'actionneur Code	Pression de commande (fonction de commande 1)
	0	4,7 – 10,0
	1	5,5 – 10,0
	2 (DN 20 – 40)	4,0 – 8,0
	2 (DN 50 – 100)	5,5 – 8,0

Toutes les pressions sont données en bars relatifs.

Taux de fuite

Taux de fuite :

Vanne de régulation

Joint de siège	Norme	Procédure de test	Taux de fuite	Fluide d'essai
Métal	DIN EN 60534-4	1	IV	Air
PTFE	DIN EN 60534-4	1	VI	Air

Volume de remplissage

Volume de remplissage : Actionneur 0 : 0,05 dm³
Actionneur 1 : 0,125 dm³
Actionneur 2 : 0,625 dm³

Valeurs de Kv

Valeurs du Kv :

DN	Valeurs de Kv
15	4,6
20	8,0
25	13,0
32	22,0
40	35,0
50	50,0
65	90,0
80	127,0
100	200,0

Valeurs de Kv en m³/h

Valeurs de Kv déterminées selon DIN EN 60534. Les valeurs de Kv indiquées se rapportent à la fonction de commande 1 (NF) et au plus grand actionneur pour le diamètre nominal concerné.

Les valeurs de Kv peuvent diverger selon les configurations du produit (par ex. autres types de raccordement ou matériaux du corps).

Valeurs de Kv AG0 sur demande.

Dimensions

Cotes d'encombrement

Code raccordement 8, 39, 48

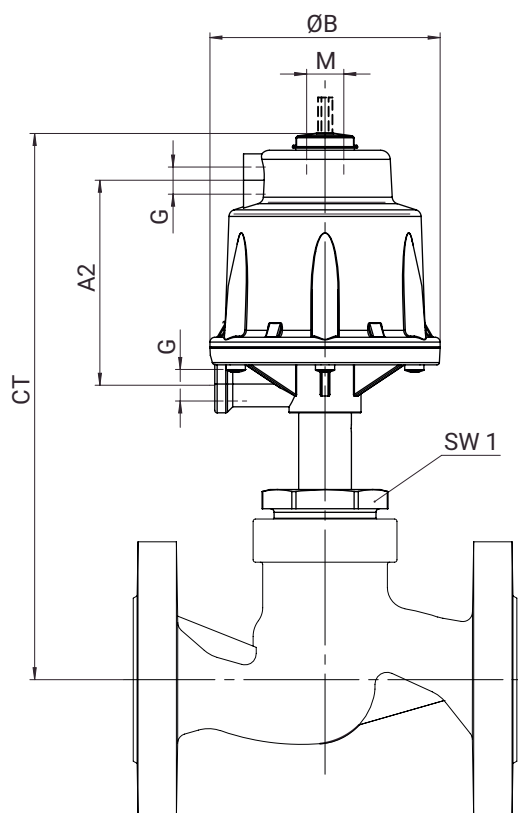

DN	SW1 mé- trique	G	Taille d'actionneur											
			0, 3				1, 4				2			
			A2	ØB	CT	M	A2	ØB	CT	M	A2	ØB	CT	M
15	36,0	G 1/4	-	71,0	191,0	M16x1	85,5	96,0	201,0	M16x1	-	-	-	-
20	41,0	G 1/4	-	71,0	198,0	M16x1	85,5	96,0	208,0	M16x1	123,0	164,0	283,0	M22x1,5
25	46,0	G 1/4	-	71,0	209,0	M16x1	85,5	96,0	219,0	M16x1	123,0	164,0	294,0	M22x1,5
32	55,0	G 1/4	-	-	-	-	85,5	96,0	224,0	M16x1	123,0	164,0	299,0	M22x1,5
40	60,0	G 1/4	-	-	-	-	85,5	96,0	235,0	M16x1	123,0	164,0	310,0	M22x1,5
50	75,0	G 1/4	-	-	-	-	85,5	96,0	243,0	M16x1	123,0	164,0	318,0	M22x1,5
65	75,0	G 1/4	-	-	-	-	-	-	-	-	123,0	164,0	346,0	M22x1,5
80	75,0	G 1/4	-	-	-	-	-	-	-	-	123,0	164,0	361,0	M22x1,5
100	75,0	G 1/4	-	-	-	-	-	-	-	-	123,0	164,0	382,0	M22x1,5

Dimensions en mm

Code raccordement 11

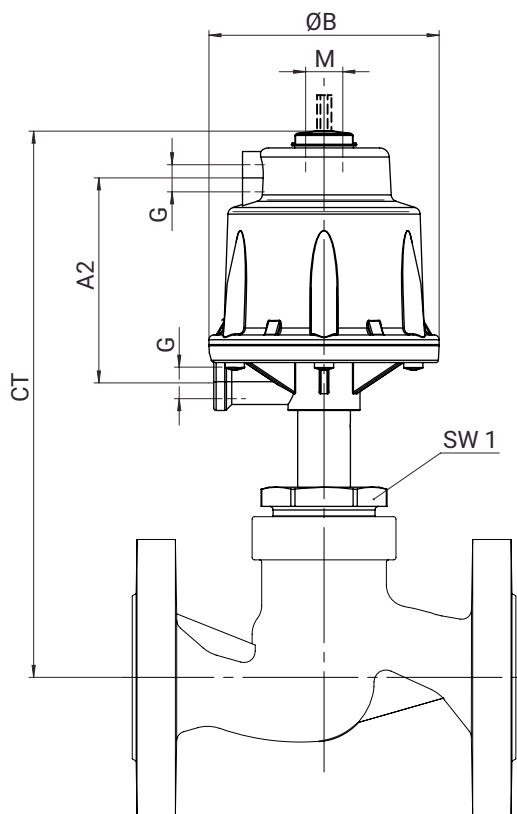

DN	SW1 mé- trique	G	Taille d'actionneur											
			0, 3				1, 4				2			
			A2	ØB	CT	M	A2	ØB	CT	M	A2	ØB	CT	M
15	36,0	G 1/4	-	71,0	197,0	M16x1	85,5	96,0	207,0	M16x1	-	-	-	-
20	41,0	G 1/4	-	71,0	204,0	M16x1	85,5	96,0	214,0	M16x1	123,0	164,0	291,0	M22x1,5
25	46,0	G 1/4	-	71,0	215,0	M16x1	85,5	96,0	225,0	M16x1	123,0	164,0	302,0	M22x1,5
32	55,0	G 1/4	-	-	-	-	85,5	96,0	230,0	M16x1	123,0	164,0	307,0	M22x1,5
40	60,0	G 1/4	-	-	-	-	85,5	96,0	241,0	M16x1	123,0	164,0	318,0	M22x1,5
50	75,0	G 1/4	-	-	-	-	85,5	96,0	261,0	M16x1	123,0	164,0	338,0	M22x1,5

Dimensions en mm

Dimensions du corps

Bride EN (code 8)

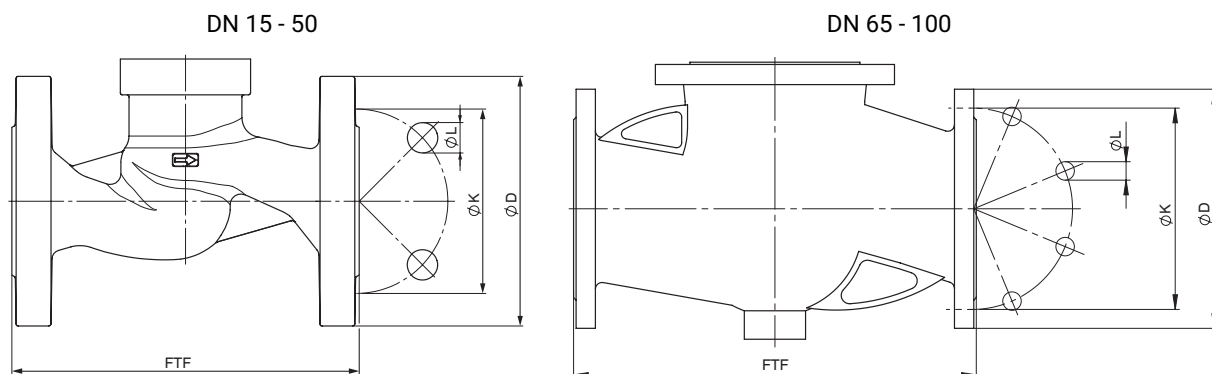

Type de raccordement bride, encombrement EN 558 (code 8)¹⁾, fonte sphéroïdale (code 90)²⁾

DN	NPS	ø D	FTF	ø k	ø L	n
15	1/2"	95,0	130,0	65,0	14,0	4
20	3/4"	105,0	150,0	75,0	14,0	4
25	1"	115,0	160,0	85,0	14,0	4
32	1¼"	140,0	180,0	100,0	18,0	4
40	1½"	150,0	200,0	110,0	18,0	4
50	2"	165,0	230,0	125,0	18,0	4
65	2½"	185,0	290,0	145,0	18,0	4
80	3"	200,0	310,0	160,0	18,0	8
100	4"	220,0	350,0	180,0	18,0	8

Type de raccordement bride, encombrement EN 558 (code 8)¹⁾, inox de fonderie (code 37)²⁾

DN	NPS	ø D	FTF	ø k	ø L	n
50	2"	165,0	230,0	125,0	18,0	4
65	2½"	185,0	290,0	145,0	18,0	4
80	3"	200,0	310,0	160,0	18,0	8
100	4"	220,0	350,0	180,0	18,0	8

Dimensions en mm

n = nombre de vis

1) Type de raccordement

Code 8 : Bride EN 1092, PN 16, forme B, dimensions face-à-face FAF EN 558 série 1, ISO 5752, série de base 1

2) Matériau du corps de vanne

Code 37 : 1.4408, inox de fonderie

Code 90 : EN-GJS-400-18-LT (GGG 40.3)

Bride EN (code 11, 48)

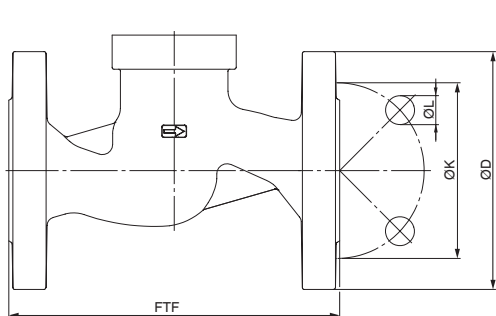

DN 15 - 50

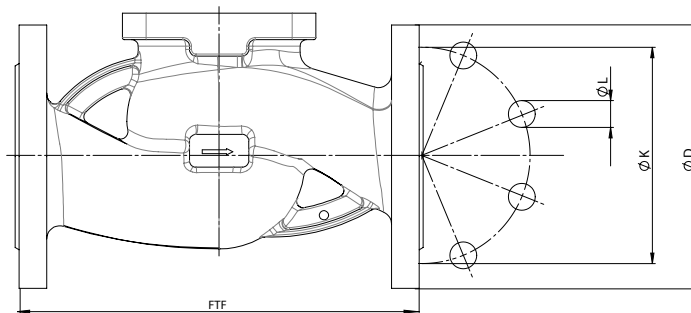

DN 65 - 100

Type de raccordement bride, encombrement EN 558 (code 11)¹⁾, inox de fonderie (code 37)²⁾

DN	NPS	ø D	FTF	ø k	ø L	n
15	1/2"	95,0	130,0	65,0	14,0	4
20	3/4"	105,0	150,0	75,0	14,0	4
25	1"	115,0	160,0	85,0	14,0	4
32	1¼"	140,0	180,0	100,0	18,0	4
40	1½"	150,0	200,0	110,0	18,0	4
50	2"	165,0	230,0	125,0	18,0	4
65	2½"	185,0	290,0	145,0	18,0	8
80	3"	200,0	310,0	160,0	18,0	8
100	4"	235,0	350,0	190,0	22,0	8

Type de raccordement bride encombrement EN 558 (code 48)¹⁾, inox de fonderie (code 37)²⁾

DN	NPS	ø D	FTF	ø k	ø L	n
15	1/2"	95,0	108,0	70,0	15,0	4
20	3/4"	100,0	117,0	75,0	15,0	4
25	1"	125,0	127,0	90,0	19,0	4
40	1½"	140,0	165,0	105,0	19,0	4
50	2"	155,0	203,0	120,0	19,0	4

Dimensions en mm

n = nombre de vis

1) Type de raccordement

Code 11 : Bride EN 1092, PN 40, forme B, dimensions face-à-face FAF EN 558 série 1, ISO 5752, série de base 1

Code 48 : Bride JIS 20K, dimensions face-à-face FAF EN 558, série 10, ASME/ANSI B16.10 tableau 1, colonne 16, DN 50 percé selon JIS 10K

2) Matériau du corps de vanne

Code 37 : 1.4408, inox de fonderie

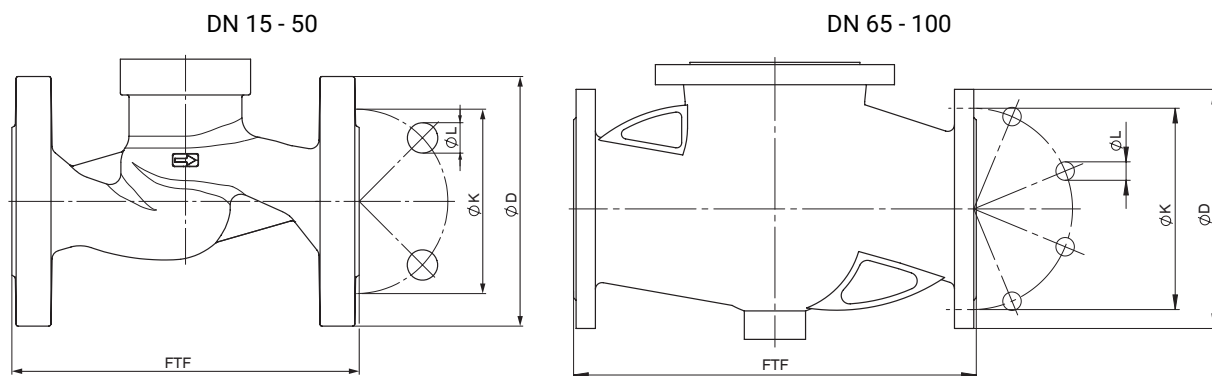
Bride ANSI Class (code 39)**Type de raccordement bride, encombrement EN 558 (code 39)¹⁾, inox de fonderie (code 37), fonte sphéroïdale (code 90)²⁾**

DN	NPS	Ø D	FTF	Ø k	Ø L	n
15	1/2"	90,0	130,0	60,3	15,9	4
20	3/4"	100,0	150,0	69,9	15,9	4
25	1"	110,0	160,0	79,4	15,9	4
32	1¼"	115,0	180,0	88,9	15,9	4
40	1½"	125,0	200,0	98,4	15,9	4
50	2"	150,0	230,0	120,7	19,0	4
65	2½"	180,0	290,0	139,7	19,0	4
80	3"	190,0	310,0	152,4	19,0	4
100	4"	230,0	350,0	190,5	19,0	8

Dimensions en mm

n = nombre de vis

1) Type de raccordement

Code 39 : Bride ANSI Class 125/150 RF, dimensions face-à-face FAF EN 558 série 1, ISO 5752, série de base 1

2) Matériau du corps de vanne

Code 37 : 1.4408, inox de fonderie

Code 90 : EN-GJS-400-18-LT (GGG 40.3)



GEMÜ Gebr. Müller Apparatebau GmbH & Co. KG
Gert-Müller-Platz 1 D-74635 Kupferzell
Tél. +49 (0)7940 123-0 · info@gemue.de
www.gemu-group.com