

## GEMÜ 530

### Vanne à clapet à siège droit à commande pneumatique



#### Caractéristiques

- Actionneur en inox résistant aux conditions ambiantes agressives
- Pour le contact avec les aliments conformément au règlement (CE) n° 1935/2004
- Plage de température et de pression étendue
- Conception précise de l'actionneur, en fonction de la pression de service
- ATEX disponible en option
- Convient pour les fonctions d'arrêt et de régulation
- Adapté au vide jusqu'à 20 mbars (a) en standard

#### Description

La vanne à clapet à siège droit 2/2 voies GEMÜ 530 est à commande pneumatique et dispose d'un actionneur à piston en inox assemblé, robuste et nécessitant peu d'entretien. L'étanchéité au niveau de l'axe est assurée par un ensemble presse-étoupe se positionnant de lui-même ; on obtient ainsi un presse-étoupe d'axe de vanne fiable et nécessitant peu d'entretien, même après une utilisation prolongée. Le joint racler placé devant le presse-étoupe protège en plus le joint de l'encrassement et de tout endommagement.

#### Détails techniques

- **Température du fluide:** -40 à 210 °C
- **Température ambiante:** -20 à 60 °C
- **Pression de service :** 0 à 40 bars
- **Diamètres nominaux :** DN 15 à 100
- **Formes de corps :** Corps à passage en ligne
- **Types de raccordement :** Bride
- **Normes de raccordement:** ANSI | ASME | EN | ISO | JIS
- **Matériaux du corps:** 1.4408, inox de fonderie | EN-GJS-400-18-LT (GGG 40.3)
- **Matériaux du joint de siège :** 1.4404 | PTFE | PTFE, renforcé
- **Conformités:** ATEX | CRN | EAC | FDA | FMEDA | Oxygène | Règlement (CE) N° 1935/2004 | Règlement (UE) n° 10/2011 | RoHS | TA-Luft

Données techniques en fonction de la configuration respective



## Description du produit

### Conception

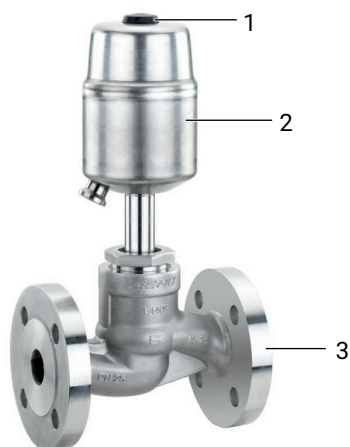

Repère	Désignation	Matériaux
1	Indicateur optique de position	
2	Actionneur à piston	Inox
3	Corps de vanne	1.4408, inox de fonderie EN-GJS-400-18-LT (GGG 40.3), fonte sphéroïdale

## Échappement de l'actionneur

Pour l'échappement du fluide de commande, l'actionneur pneumatique dispose d'un orifice d'évent sur le côté de son carter (fonction de commande Normalement fermée). Dans certains domaines d'application (par ex. industrie agroalimentaire), de l'eau sale ou des produits de nettoyage pourraient pénétrer dans l'actionneur via cet orifice d'évent et entraver son fonctionnement. Pour ces applications, un échappement spécial à clapet anti-retour avec joint à lèvres empêchant cette entrave au fonctionnement est disponible. L'orifice d'évent latéral est alors fermé.

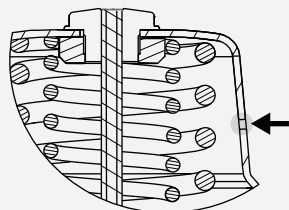

Orifice d'évent standard

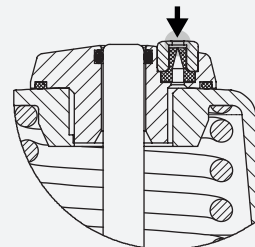

Échappement spécial numéro K 6996

## GEMÜ CONEXO

L'interaction entre des composants de vanne dotés de puces RFID et l'infrastructure informatique correspondante procure un renforcement actif de la sécurité de process.



Ceci permet d'assurer, grâce aux numéros de série, une parfaite traçabilité de chaque vanne et de chaque composant de vanne important, tel que le corps, l'actionneur, la membrane et même les composants d'automatisation, dont les données sont par ailleurs lisibles à l'aide du lecteur RFID, le CONEXO Pen. La CONEXO App, qui peut être installée sur des terminaux mobiles, facilite et améliore le processus de qualification de l'installation et rend le processus d'entretien plus transparent tout en permettant de mieux le documenter. Le technicien de maintenance est activement guidé dans le plan de maintenance et a directement accès à toutes les informations relatives aux vannes, comme les relevés de contrôle et les historiques de maintenance. Le portail CONEXO, l'élément central, permet de collecter, gérer et traiter l'ensemble des données.

**Vous trouverez des informations complémentaires sur GEMÜ CONEXO à l'adresse :**

[www.gemu-group.com/conexo](http://www.gemu-group.com/conexo)

### Commande

GEMÜ Conexo doit être commandé séparément avec l'option de commande « CONEXO ».

Dans la version correspondante avec CONEXO, ce produit dispose d'une puce RFID destinée à la reconnaissance électronique. La position de la puce RFID est indiquée dans le schéma ci-dessous.

### Installation de la puce RFID

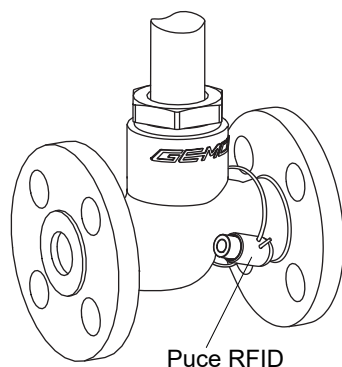

## Configurations possibles

### Affectation des actionneurs

#### Fonction de commande 1 - Normalement fermée (NF)

DN	Sens du débit										
	sous le clapet								sur le clapet		
	Taille d'actionneur (code)										
	1G1	2G1	3G1	4G1	5G1	6G4	6G5	6G6	1M1	2M1	3M1
15	X	X	-	-	-	-	-	-	X	X	-
20	X	X	X	-	-	-	-	-	X	X	X
25	-	X	X	X	X	-	-	-	-	X	X
32	-	X	X	X	X	-	-	-	-	-	X
40	-	-	X	X	X	-	-	-	-	-	X
50	-	-	X	X	X	-	X	-	-	-	X
65	-	-	-	-	X	X	-	-	-	-	-
80	-	-	-	-	X	-	-	X	-	-	-
100	-	-	-	-	X	-	-	X	-	-	-

#### Fonction de commande 2 - Normalement ouverte (NO) / fonction de commande 3 - Double effet (DE)

DN	Sens du débit : sous le clapet				
	Taille d'actionneur (code)				
	1G1	2G1	3G1	4G1	5G1
15	X	X	-	-	-
20	X	X	X	-	-
25	X	X	X	-	-
32	-	X	X	-	-
40	-	X	X	-	-
50	-	-	X	-	-
65	-	-	-	-	-
80	-	-	-	-	-
100	-	-	-	-	-

**Bride**

DN	Code raccordement <sup>1)</sup>					
	8		11	39		48
	Code matériau <sup>2)</sup>					
	37	90	37		90	37
15	-	X	X	X	X	X
20	-	X	X	X	X	X
25	-	X	X	X	X	X
32	-	X	X	X	X	-
40	-	X	X	X	X	X
50	X	X	X	X	X	X
65	X	X	X	X	X	-
80	X	X	X	X	X	-
100	X	X	X	X	X	-

1) **Type de raccordement**

Code 8 : Bride EN 1092, PN 16, forme B, dimensions face-à-face FAF EN 558 série 1, ISO 5752, série de base 1

Code 11 : Bride EN 1092, PN 40, forme B, dimensions face-à-face FAF EN 558 série 1, ISO 5752, série de base 1

Code 39 : Bride ANSI Class 125/150 RF, dimensions face-à-face FAF EN 558 série 1, ISO 5752, série de base 1

Code 48 : Bride JIS 20K, dimensions face-à-face FAF EN 558, série 10, ASME/ANSI B16.10 tableau 1, colonne 16, DN 50 percé selon JIS 10K

2) **Matériau du corps de vanne**

Code 37 : 1.4408, inox de fonderie

Code 90 : EN-GJS-400-18-LT (GGG 40.3)

**Version**

Version	
Température du fluide -10 à 210 °C (code 2023)	Joint de siège (code 5G, 10)
Pour le contact avec des denrées alimentaires, le produit doit être commandé avec les options suivantes	Joint de siège (code 5, 5G, 10) Matériau du corps (code 37)

## Données pour la commande

Les données pour la commande offrent un aperçu des configurations standard.

Contrôler la configuration possible avant de passer commande. Autres configurations sur demande.

### Codes de commande

1 Type	Code
Vanne à clapet à siège droit, commande pneumatique, actionneur à piston en inox	530

2 DN	Code
DN 15	15
DN 20	20
DN 25	25
DN 32	32
DN 40	40
DN 50	50
DN 65	65
DN 80	80
DN 100	100

3 Forme du boîtier	Code
Corps de vanne 2 voies	D

4 Type de raccordement	Code
Bride EN 1092, PN 16, forme B, dimensions face-à-face FAF EN 558 série 1, ISO 5752, série de base 1	8
Bride EN 1092, PN 40, forme B, dimensions face-à-face FAF EN 558 série 1, ISO 5752, série de base 1	11
Bride ANSI Class 125/150 RF, dimensions face-à-face FAF EN 558 série 1, ISO 5752, série de base 1	39
Bride JIS 20K, dimensions face-à-face FAF EN 558, série 10, ASME/ANSI B16.10 tableau 1, colonne 16, DN 50 percé selon JIS 10K	48

5 Matériau du corps de vanne	Code
1.4408, inox de fonderie	37
EN-GJS-400-18-LT (GGG 40.3)	90

6 Joint de siège	Code
PTFE	5
PTFE, renforcé à la fibre de verre	5G
1.4404	10

7 Fonction de commande	Code
Normalement fermée (NF)	1
Normalement ouverte (NO)	2
Double effet (DE)	3
<b>Remarque</b> : Fonction de commande codes 2 et 3 taille d'actionneur 1 - 5	
Double effet et normalement ouverte	8
<b>Remarque</b> : uniquement pour vannes de régulation	

8 Type d'actionneur	Code
<b>Fonction de commande 1 - NF</b>	
Taille d'actionneur 1G1	1G1
Taille d'actionneur 1M1	1M1
Taille d'actionneur 2G1	2G1
Taille d'actionneur 2M1	2M1
Taille d'actionneur 3G1	3G1
Taille d'actionneur 4G1	4G1
Taille d'actionneur 5G1	5G1
Taille d'actionneur 6G4	6G4
Taille d'actionneur 6G5	6G5
Taille d'actionneur 6G6	6G6

9 Clapet de régulation	Code
Les numéros des clapets de régulation (N° R) en option pour les clapets de régulation linéaires ou proportionnellement modifiés sont indiqués dans le tableau Valeur Kv.	R...

10 Version	Code
Standard	
pour températures de service élevées	2023
<b>Remarque</b> : Code 2023 uniquement pour taille d'actionneur 1 - 5	

11 Version spéciale	Code
Standard	
Version spéciale pour oxygène, (température max. 60 °C ; pression de service max. 10 bar), matériaux d'étanchéité et excipients en contact avec le fluide soumis à un contrôle par le BAM (institut fédéral pour la recherche et les essais des matériaux)	S

12 CONEXO	Code
Sans	
Puce RFID intégrée pour l'identification électronique et la traçabilité	C

**Exemple de référence**

Option de commande	Code	Description
1 Type	530	Vanne à clapet à siège droit, commande pneumatique, actionneur à piston en inox
2 DN	25	DN 25
3 Forme du boîtier	D	Corps de vanne 2 voies
4 Type de raccordement	11	Bride EN 1092, PN 40, forme B, dimensions face-à-face FAF EN 558 série 1, ISO 5752, série de base 1
5 Matériau du corps de vanne	37	1.4408, inox de fonderie
6 Joint de siège	5	PTFE
7 Fonction de commande	1	Normalement fermée (NF)
8 Type d'actionneur	2G1	Taille d'actionneur 2G1
9 Clapet de régulation	RS617	60 m <sup>3</sup> /h - prop. mod.
10 Version		Standard
11 Version spéciale		Standard
12 CONEXO		Sans

## Données techniques

### Général

#### Sens du débit

Le sens du débit est indiqué par une flèche sur le corps de vanne.

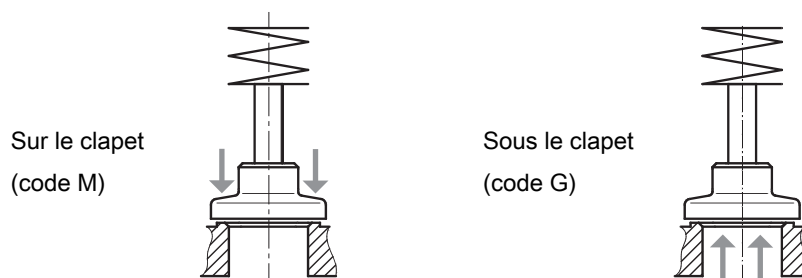

Sous le clapet (Code G), sens du débit préconisé pour les fluides liquides incompressibles afin d'éviter des « coups de bélier »  
 Sur le clapet (Code M), uniquement avec fonction de commande - Normalement fermée (NF)

#### Fluide

**Fluide de service :** Convient pour des fluides neutres ou agressifs, sous la forme liquide, gazeuse ou de vapeur respectant les propriétés physiques et chimiques des matériaux du corps et de l'étanchéité de la vanne.

**Fluide de commande :** Gaz neutres

**Viscosité max. admissible :** 600 mm<sup>2</sup>/s  
 Versions pour températures inférieures/supérieures et viscosités supérieures sur demande.

#### Température

**Température du fluide :** Standard : -40 – 180 °C  
 Version spéciale : -10 – 210 °C uniquement avec option de commande Version (code 2023)  
 -10 – 60 °C uniquement avec option de commande Fonction spéciale (code S)

**Température ambiante :** -20 – 60 °C  
 Avec code matériau 37 (et 34 uniquement avec certificat 3.2.) : -20 – 60 °C

**Température du fluide de commande :** 0 – 60 °C

**Température de stockage :** 0 – 40 °C

**Pression-température****Corrélation pression-température :**

Code raccorde- ment	Code matériau	Pressions de service admissibles en bar pour une température en °C					
		RT	100	150	200	250	300
<b>8</b>	<b>37</b>	16,0	16,0	14,5	13,4	12,7	11,8
<b>10</b>	<b>37</b>	25,0	25,0	22,7	21,0	19,8	18,5
<b>11</b>	<b>37</b>	40,0	40,0	36,3	33,7	31,8	29,7
<b>39</b>	<b>37</b>	19,0	16,0	14,8	13,6	12,0	10,2
<b>8</b>	<b>90</b>	16,0	16,0	15,5	14,7	13,9	11,2
<b>39</b>	<b>90</b>	17,0	16,0	14,8	13,9	12,1	10,2

Toutes les pressions sont données en bars relatifs.

Les vannes sont utilisables jusqu'à -10 °C

RT = température ambiante

Corrélation pression / température pour code de raccordement 48 : DN 15 – 40 voir code de raccordement 10, DN 50 voir code de raccordement 8.

**Taux de pression :**

PN 16  
PN25  
PN40

**Pression de commande**

Pression de commande : max. 8,0 bar

Sens du débit : sous le clapet

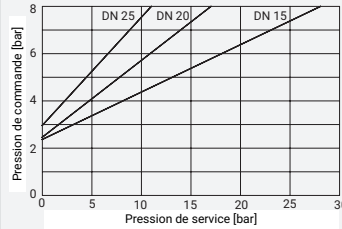
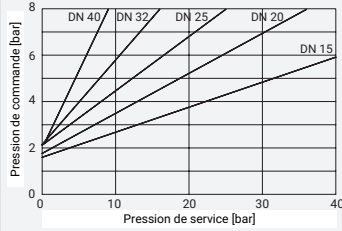
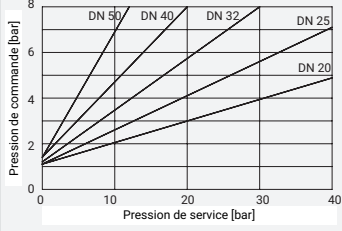
Type d'actionneur (code)	Normalement fermée (NF) (code 1)	Normalement ouverte (NO) (code 2)/ double effet (DE) (code 3)/ double effet et normalement ouverte (DE+NO) (code 8)
<b>1G1</b>	4,0 – 8,0 bar	
<b>2G1</b>	4,0 – 8,0 bar	
<b>3G1</b>	4,0 – 8,0 bar	
<b>4G1</b>	4,0 – 8,0 bar	-
<b>5G1</b>	5,0 – 8,0 bar	-
<b>6G4</b>	3,5 – 8,0 bar	-
<b>6G5</b>	4,5 – 8,0 bar	-
<b>6G6</b>	5,0 – 8,0 bar	-

**Pression de commande :** Sens du débit : sur le clapet

Type d'actionneur (code)	Pression de commande	Fonction de commande 1 Normalement fermée (NF)
<b>1M1</b>	max. 7 bar	
<b>2M1</b>	max. 7 bar	
<b>3M1</b>	max. 7 bar	

**Conformité du produit****Denrées alimentaires :** Règlement (CE) n° 1935/2004\*

Règlement (CE) n° 10/2011\*

**« TA-Luft » (norme pour l'air)\* :**

Le produit satisfait aux exigences d'équivalence selon le paragraphe 5.2.6.4 des "Instructions techniques sur le contrôle de la qualité de l'air" (TA-Luft / VDI 2440 selon le paragraphe 3.3.1.3).

**Directive des Équipements Sous Pression :**

2014/68/UE

**Directive Machines :**

2006/42/UE

**Protection contre les explosions :**

ATEX (2014/34/UE) sur demande

**Agréments :**

FDA\*

CRN

\* selon la version et/ou les paramètres de fonctionnement

---

<b>FMEDA :</b>	<b>Description du produit :</b>	Vanne à clapet à siège droit GEMÜ 530
	<b>Type d'appareil :</b>	A
	<b>Fonction de sécurité :</b>	La fonction de sécurité permet de placer la vanne à clapet à siège droit ou incliné en position de fermeture (en fonction de commande 1), en position d'ouverture (en fonction de commande 2) ou en fermeture étanche (en fonction de commande 1).
	<b>HFT (Hardware Failure Tolerance) :</b>	0
	Une preuve de la compatibilité systématique selon CEI 61508 n'est pas fournie.	

**Données mécaniques****Poids :****Poids total**

DN	Taille d'actionneur					
	1	2	3	4	5	6
<b>15</b>	3,1	3,2	-	-	-	-
<b>20</b>	3,8	4,0	-	-	-	-
<b>25</b>	-	4,8	5,5	6,9	-	-
<b>32</b>	-	6,6	7,3	8,7	11,8	-
<b>40</b>	-	-	8,4	9,8	12,9	-
<b>50</b>	-	-	10,7	12,1	15,2	-
<b>65</b>	-	-	-	-	20,4	35,0
<b>80</b>	-	-	-	-	23,1	41,0
<b>100</b>	-	-	-	-	29,0	48,0

Poids en kg

**Corps de vanne**

DN	Poids
<b>15</b>	2,2
<b>20</b>	3,0
<b>25</b>	3,7
<b>32</b>	5,3
<b>40</b>	6,3
<b>50</b>	11,5
<b>65</b>	12,7
<b>80</b>	15,4
<b>100</b>	23,0

Poids en kg

**Vannes Tout ou rien****Pression de service**

Pression de service :

**Fonction de commande 1 - Normalement fermée (NF)**

DN	Sens du débit										
	sous le clapet							sur le clapet			
	Taille d'actionneur (code)										
	1G1	2G1	3G1	4G1	5G1	6G4	6G5	6G6	1M1	2M1	3M1
<b>15</b>	10,0	22,0	-	-	-	-	-	-	10,0	10,0	-
<b>20</b>	6,0	12,0	25,0	-	-	-	-	-	10,0	10,0	10,0
<b>25</b>	-	7,0	16,0	25,0	40,0	-	-	-	-	10,0	10,0
<b>32</b>	-	4,0	10,0	18,0	35,0	-	-	-	-	-	10,0
<b>40</b>	-	-	6,0	12,0	20,0	-	-	-	-	-	10,0
<b>50</b>	-	-	3,0	7,0	15,0	-	40,0	-	-	-	10,0
<b>65</b>	-	-	-	-	8,0	16,0	-	-	-	-	-
<b>80</b>	-	-	-	-	6,0	-	-	16,0	-	-	-
<b>100</b>	-	-	-	-	3,0	-	-	12,0	-	-	-

**Fonction de commande 2 - Normalement ouverte (NO) / fonction de commande 3 - Double effet (DE)**

DN	Sens du débit : sous le clapet				
	Taille d'actionneur (code)				
	1G1	2G1	3G1	4G1	5G1
<b>15</b>	28,0	40,0	-	-	-
<b>20</b>	17,0	40,0	40,0	-	-
<b>25</b>	11,0	25,0	40,0	-	-
<b>32</b>	-	16,0	30,0	-	-
<b>40</b>	-	9,0	20,0	-	-
<b>50</b>	-	-	12,0	-	-
<b>65</b>	-	-	-	-	-
<b>80</b>	-	-	-	-	-
<b>100</b>	-	-	-	-	-

Toutes les pressions sont données en bars relatifs. Lorsque la vanne véhicule des flux arrivant sur le clapet (M), il y a un risque de coups de bélier dans le cas des fluides liquides ! Pour les pressions de service max., tenir compte de la corrélation pression/température.

**Valeurs de Kv**

Valeurs du Kv :

DN	Valeurs de Kv
15	4,6
20	8,0
25	13,0
32	22,0
40	35,0
50	50,0
65	90,0
80	127,0
100	200,0

Valeurs de Kv en m<sup>3</sup>/h

Valeurs de Kv déterminées selon DIN EN 60534. Les valeurs de Kv indiquées se rapportent à la fonction de commande 1 (NF) et au plus grand actionneur pour le diamètre nominal concerné.

Les valeurs de Kv peuvent diverger selon les configurations du produit (par ex. autres types de raccordement ou matériaux du corps).

Valeurs de Kv AG0 sur demande.

**Diamètre de piston**

Diamètre de piston :

Type d'actionneur	Diamètre de piston
1	42,0
2	60,0
3	80,0
4	100,0
5	130,0
6	234,0

Dimensions en mm

Code 6 = matériau du corps 37, fonction de commande 1, sens du débit : sous le clapet

**Taux de fuite**

Taux de fuite :

Joint de siège	Norme	Procédure de test	Taux de fuite	Fluide d'essai
Métal	DIN EN 12266-1	P12	F	Air
PTFE	DIN EN 12266-1	P12	A	Air

**Volume de remplissage**

Volume de remplissage :

Type d'actionneur (code)	Volume de remplissage
1G1, 1M1	0,025 dm <sup>3</sup>
2G1, 2M1	0,084 dm <sup>3</sup>
3G1, 3M1	0,245 dm <sup>3</sup>
4G1	0,437 dm <sup>3</sup>
5G1	0,798 dm <sup>3</sup>
6G	2,150 dm <sup>3</sup>

## Vannes de régulation

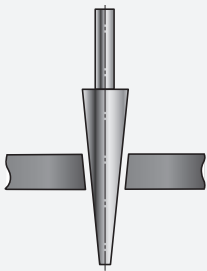
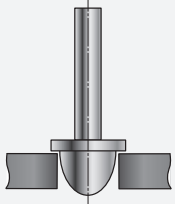
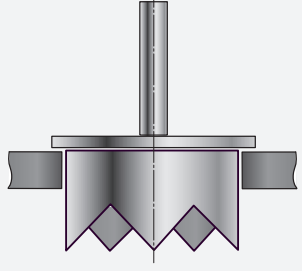
Aiguille régulatrice	Clapet de régulation	Couronne de régulation
		
Aiguille régulatrice : RAxxx - RCxxx (siège de vanne réduit)	Clapet de régulation : DN 15 - 50	Couronne de régulation : DN 65 – 100

Les vannes de régulation représentées sont uniquement possibles avec fonction de commande – normalement fermée (NF) et sens du débit sous le clapet.

### Pression de service / valeurs de Kv

Vanne de régulation :

Matériau du corps 1.4408 (code 37), EN-GJS-400-18-LT (code 90)

DN	Valeur de Kv [m³/h]	Pression de service [bar]	Taille d'action- neur	Numéro de clapet de régulation	
				linéaire	proportionnel (mod.)
15	4,0	10,0	1G1	RS121	RS131
	4,0	22,0	2G1	RS120	RS130
20	6,3	12,0	2G1	RS122	RS132
25	10,0	7,0	2G1	RS123	RS133
32	16,0	10,0	3G1	RS124	RS134
40	25,0	6,0	3G1	RS125	RS135
50	40,0	7,0	4G1	RS126	RS136
65	63,0	8,0	5G1	-	RS330
80	90,0	6,0	5G1	-	RS331
100	160,0	3,0	5G1	-	RS332

## Vanne de régulation :

## Matériau du corps 1.4408 (code 37)

DN	Valeur de Kv [m³/h]	Pression de service [bar]	Taille d'action- neur	Numéro de clapet de régulation	
				linéaire	proportionnel (mod.)
15	0,1*	40,0	2G1	RB102	RA303
	0,16*	40,0	2G1	RB104	RA304
	0,25*	40,0	2G1	RB105	RB303
	0,4*	40,0	2G1	RB106	RB304
	0,63*	40,0	2G1	RC103	RC303
	1,0*	40,0	2G1	RC104	RC304
	1,6	40,0	2G1	RD103	RD303
	2,5	40,0	2G1	RE104	RE304
20	1,6	40,0	2G1	RD104	RD304
	2,5	40,0	2G1	RE105	RE305
	4,0	40,0	2G1	RF104	RF304
25	2,5	40,0	2G1	RE106	RE306
	4,0	40,0	2G1	RF105	RF305
	6,3	18,0	2G1	RG104	RG304
32	4,0	40,0	2G1	RF106	RF306
	6,3	18,0	2G1	RG105	RG305
	10,0	10,0	2G1	RH104	RH304
40	6,3	40,0	3G1	RG106	RG306
	10,0	24,0	3G1	RH105	RH305
	16,0	15,0	3G1	RJ103	RJ303
50**	10,0	16,0	3G1	RH106	RH306
	16,0	12,0	3G1	RJ104	RJ304
	25,0	16,0	4G1	RK102	RK302

\* étanchéité métallique

\*\* uniquement pour codes de raccordement 8, 39, 48

Veuillez tenir compte du tableau de corrélation pression-température.

**Taux de fuite**

## Taux de fuite :

## Vanne de régulation

Joint de siège	Norme	Procédure de test	Taux de fuite	Fluide d'essai
Métal	DIN EN 60534-4	1	IV	Air
PTFE	DIN EN 60534-4	1	VI	Air

**Volume de remplissage**

## Volume de remplissage :

Type d'actionneur Code	Volume de remplissage	Diamètre de piston
1G1	0,025 dm³	42 mm
2G1	0,084 dm³	60 mm
3G1	0,245 dm³	80 mm
4G1	0,437 dm³	100 mm
5G1	0,798 dm³	130 mm

## Dimensions

### Cotes d'encombrement

Code raccordement 8, 39, 48

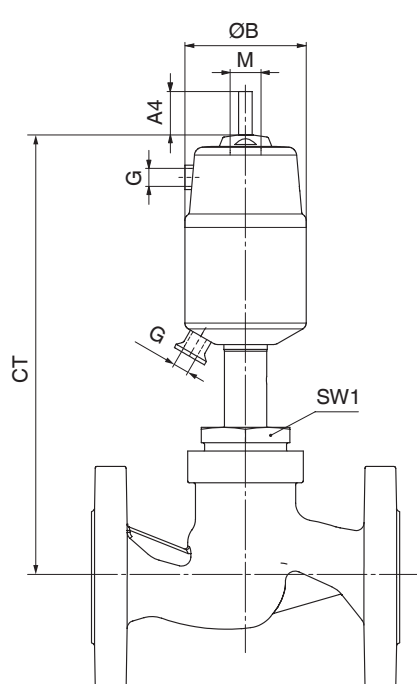

Taille d'actionneur 1 - 5

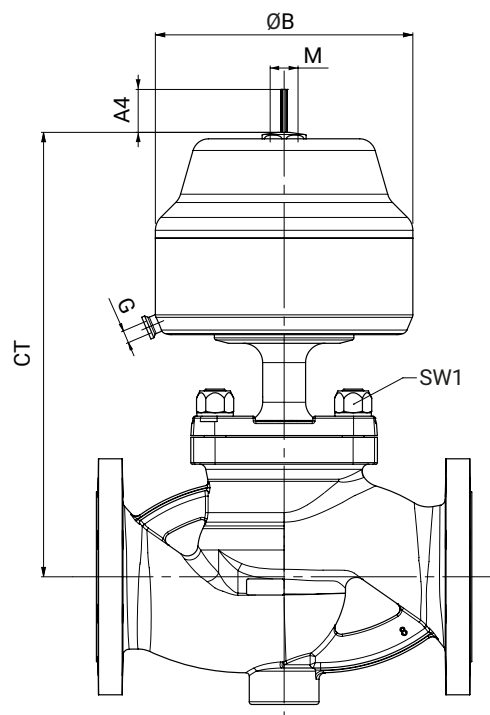

Taille d'actionneur 6

DN	SW1 mé- trique	Taille d'actionneur														
		1					2					3				
		A4 max.	ØB	CT	G	M	A4 max.	ØB	CT	G	M	A4 max.	ØB	CT	G	M
15	36,0	12,0	46,0	167,0	G 1/8	M16x1	22,0	63,0	213,0	G 1/8	M16x1	-	-	-	-	-
20	41,0	12,0	46,0	174,0	G 1/8	M16x1	22,0	63,0	220,0	G 1/8	M16x1	-	-	-	-	-
25	46,0	-	-	-	-	-	22,0	63,0	231,0	G 1/8	M16x1	28,0	84,0	247,0	G 1/4	M16x1
32	55,0	-	-	-	-	-	22,0	63,0	236,0	G 1/8	M16x1	28,0	84,0	252,0	G 1/4	M16x1
40	60,0	-	-	-	-	-	-	-	-	-	-	28,0	84,0	263,0	G 1/4	M16x1
50	55,0	-	-	-	-	-	-	-	-	-	-	28,0	84,0	271,0	G 1/4	M16x1

DN	SW1 mé- trique	Taille d'actionneur														
		4					5					6				
		A4 max.	ØB	CT	G	M	A4 max.	ØB	CT	G	M	A4 max.	ØB	CT	G	M
25	46,0	-	-	-	-	-	-	-	-	-	-	-	-	-	-	-
32	55,0	32,0	104,0	290,0	G 1/4	M22x1,5	41,0	135,0	317,0	G 1/4	M22x1,5	-	-	-	-	-
40	60,0	32,0	104,0	301,0	G 1/4	M22x1,5	41,0	135,0	328,0	G 1/4	M22x1,5	-	-	-	-	-
50	55,0	32,0	104,0	309,0	G 1/4	M22x1,5	41,0	135,0	336,0	G 1/4	M22x1,5	-	-	-	-	-
65	75,0	-	-	-	-	-	41,0	135,0	359,0	G 1/4	M22x1,5	40,0	240,0	375,0	G 1/4	M26x1,5

## Dimensions

DN	SW1 mé- trique	Taille d'actionneur														
		4					5					6				
		A4 max.	ØB	CT	G	M	A4 max.	ØB	CT	G	M	A4 max.	ØB	CT	G	M
<b>80</b>	75,0	-	-	-	-	-	41,0	135,0	379,0	G 1/4	M22x1,5	40,0	240,0	387,0	G 1/4	M26x1,5
<b>100</b>	75,0	-	-	-	-	-	41,0	135,0	400,0	G 1/4	M22x1,5	40,0	240,0	408,0	G 1/4	M26x1,5

Dimensions en mm

## Code raccordement 11

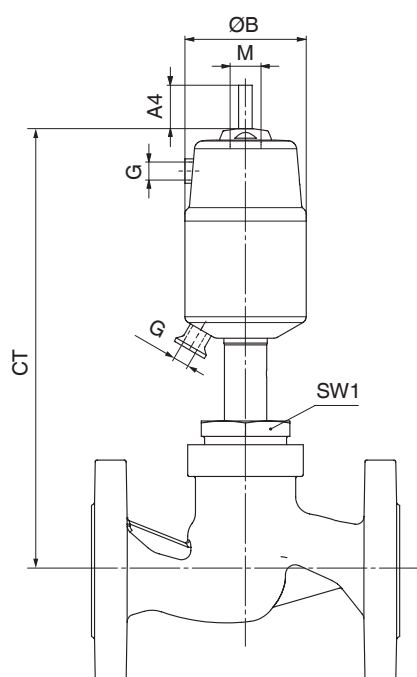

Taille d'actionneur 1 - 5

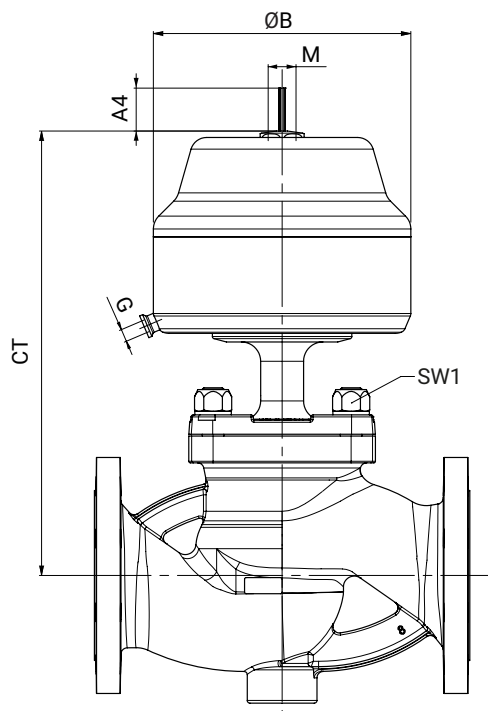

Taille d'actionneur 6

DN	SW1 mé- trique	Taille d'actionneur														
		1					2					3				
		A4 max.	ØB	CT	G	M	A4 max.	ØB	CT	G	M	A4 max.	ØB	CT	G	M
15	36,0	12,0	46,0	167,0	G 1/8	M16x1	22,0	63,0	213,0	G 1/8	M16x1	-	-	-	-	-
20	41,0	12,0	46,0	174,0	G 1/8	M16x1	22,0	63,0	220,0	G 1/8	M16x1	-	-	-	-	-
25	46,0	-	-	-	-	-	22,0	63,0	231,0	G 1/8	M16x1	28,0	84,0	247,0	G 1/4	M16x1
32	55,0	-	-	-	-	-	22,0	63,0	236,0	G 1/8	M16x1	28,0	84,0	252,0	G 1/4	M16x1
40	60,0	-	-	-	-	-	-	-	-	-	-	28,0	84,0	263,0	G 1/4	M16x1
50	55,0	-	-	-	-	-	-	-	-	-	-	28,0	84,0	283,0	G 1/4	M16x1

DN	SW1 mé- trique	Taille d'actionneur														
		4					5					6				
		A4 max.	ØB	CT	G	M	A4 max.	ØB	CT	G	M	A4 max.	ØB	CT	G	M
25	46,0	32,0	104,0	285,0	G 1/4	M22x1,5	-	-	-	-	-	-	-	-	-	-
32	55,0	32,0	104,0	290,0	G 1/4	M22x1,5	41,0	135,0	317,0	G 1/4	M22x1,5	-	-	-	-	-
40	60,0	32,0	104,0	301,0	G 1/4	M22x1,5	41,0	135,0	328,0	G 1/4	M22x1,5	-	-	-	-	-
50	55,0	32,0	104,0	321,0	G 1/4	M22x1,5	41,0	135,0	348,0	G 1/4	M22x1,5	40,0	240,0	362,0	G 1/4	M26x1,5

Dimensions en mm

## Dimensions du corps

### Bride EN (code 8)

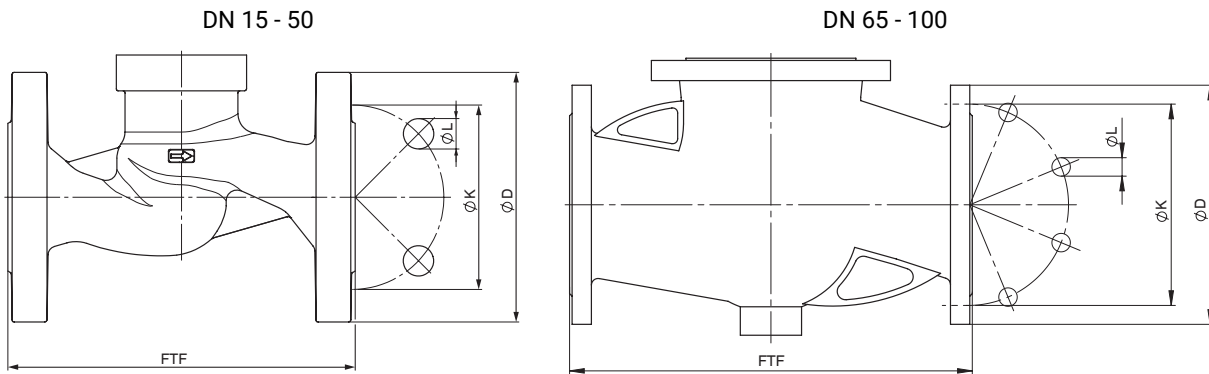

### Type de raccordement bride, encombrement EN 558 (code 8)<sup>1)</sup>, fonte sphéroïdale (code 90)<sup>2)</sup>

DN	NPS	ø D	FTF	ø k	ø L	n
15	1/2"	95,0	130,0	65,0	14,0	4
20	3/4"	105,0	150,0	75,0	14,0	4
25	1"	115,0	160,0	85,0	14,0	4
32	1¼"	140,0	180,0	100,0	18,0	4
40	1½"	150,0	200,0	110,0	18,0	4
50	2"	165,0	230,0	125,0	18,0	4
65	2½"	185,0	290,0	145,0	18,0	4
80	3"	200,0	310,0	160,0	18,0	8
100	4"	220,0	350,0	180,0	18,0	8

### Type de raccordement bride, encombrement EN 558 (code 8)<sup>1)</sup>, inox de fonderie (code 37)<sup>2)</sup>

DN	NPS	ø D	FTF	ø k	ø L	n
50	2"	165,0	230,0	125,0	18,0	4
65	2½"	185,0	290,0	145,0	18,0	4
80	3"	200,0	310,0	160,0	18,0	8
100	4"	220,0	350,0	180,0	18,0	8

Dimensions en mm

n = nombre de vis

1) **Type de raccordement**

Code 8 : Bride EN 1092, PN 16, forme B, dimensions face-à-face FAF EN 558 série 1, ISO 5752, série de base 1

2) **Matériau du corps de vanne**

Code 37 : 1.4408, inox de fonderie

Code 90 : EN-GJS-400-18-LT (GGG 40.3)

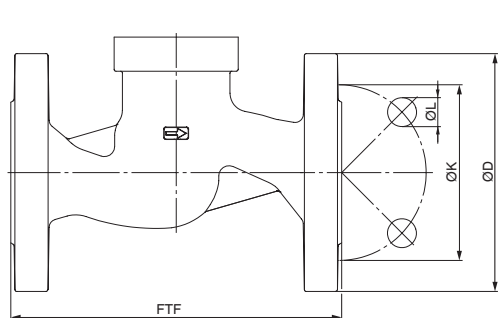
**Bride EN (code 11, 48)**

DN 15 - 50

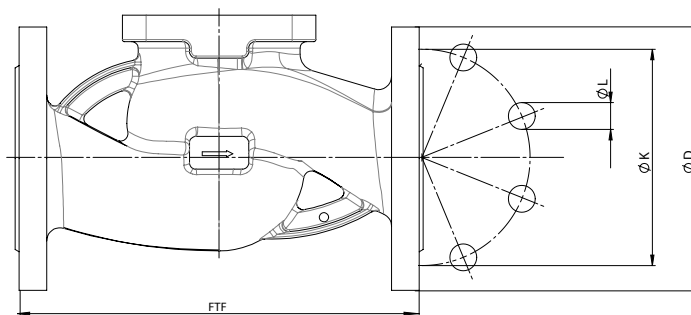

DN 65 - 100

**Type de raccordement bride, encombrement EN 558 (code 11)<sup>1)</sup>, inox de fonderie (code 37)<sup>2)</sup>**

DN	NPS	ø D	FTF	ø k	ø L	n
15	1/2"	95,0	130,0	65,0	14,0	4
20	3/4"	105,0	150,0	75,0	14,0	4
25	1"	115,0	160,0	85,0	14,0	4
32	1¼"	140,0	180,0	100,0	18,0	4
40	1½"	150,0	200,0	110,0	18,0	4
50	2"	165,0	230,0	125,0	18,0	4
65	2½"	185,0	290,0	145,0	18,0	8
80	3"	200,0	310,0	160,0	18,0	8
100	4"	235,0	350,0	190,0	22,0	8

**Type de raccordement bride encombrement EN 558 (code 48)<sup>1)</sup>, inox de fonderie (code 37)<sup>2)</sup>**

DN	NPS	ø D	FTF	ø k	ø L	n
15	1/2"	95,0	108,0	70,0	15,0	4
20	3/4"	100,0	117,0	75,0	15,0	4
25	1"	125,0	127,0	90,0	19,0	4
40	1½"	140,0	165,0	105,0	19,0	4
50	2"	155,0	203,0	120,0	19,0	4

Dimensions en mm

n = nombre de vis

**1) Type de raccordement**

Code 11 : Bride EN 1092, PN 40, forme B, dimensions face-à-face FAF EN 558 série 1, ISO 5752, série de base 1

Code 48 : Bride JIS 20K, dimensions face-à-face FAF EN 558, série 10, ASME/ANSI B16.10 tableau 1, colonne 16, DN 50 percé selon JIS 10K

**2) Matériau du corps de vanne**

Code 37 : 1.4408, inox de fonderie

**Bride ANSI Class (code 39)**

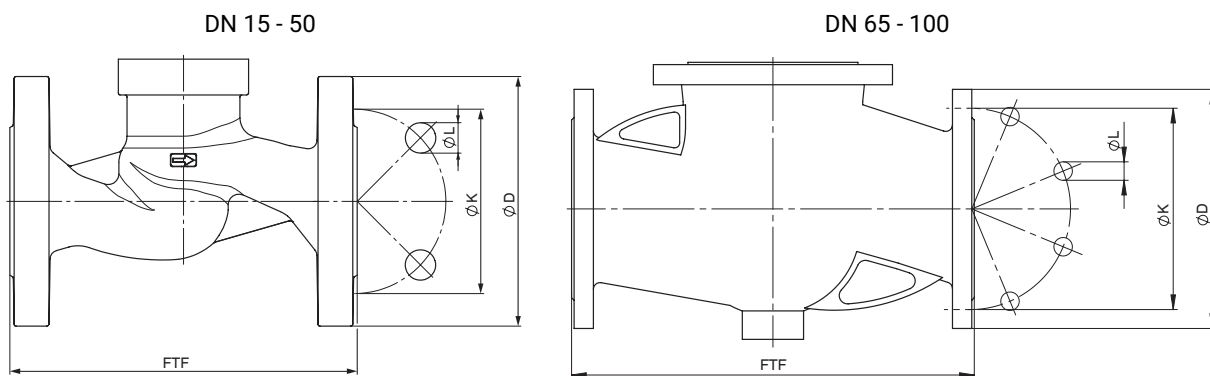

**Type de raccordement bride, encombrement EN 558 (code 39)<sup>1)</sup>, inox de fonderie (code 37), fonte sphéroïdale (code 90)<sup>2)</sup>**

DN	NPS	Ø D	FTF	Ø k	Ø L	n
15	1/2"	90,0	130,0	60,3	15,9	4
20	3/4"	100,0	150,0	69,9	15,9	4
25	1"	110,0	160,0	79,4	15,9	4
32	1¼"	115,0	180,0	88,9	15,9	4
40	1½"	125,0	200,0	98,4	15,9	4
50	2"	150,0	230,0	120,7	19,0	4
65	2½"	180,0	290,0	139,7	19,0	4
80	3"	190,0	310,0	152,4	19,0	4
100	4"	230,0	350,0	190,5	19,0	8

Dimensions en mm

n = nombre de vis

**1) Type de raccordement**

Code 39 : Bride ANSI Class 125/150 RF, dimensions face-à-face FAF EN 558 série 1, ISO 5752, série de base 1

**2) Matériau du corps de vanne**

Code 37 : 1.4408, inox de fonderie

Code 90 : EN-GJS-400-18-LT (GGG 40.3)



GEMÜ Gebr. Müller Apparatebau GmbH & Co. KG  
Gert-Müller-Platz 1 D-74635 Kupferzell  
Tél. +49 (0)7940 123-0 · info@gemue.de  
www.gemu-group.com