

GEMÜ® 611, 671

Membranventil

Metall, DN 10 - 100

金属隔膜阀

DN 10-100

Ⓓ ORIGINAL EINBAU- UND MONTAGEANLEITUNG

Ⓙ 安装和装配说明



GEMÜ 611



GEMÜ 671

Inhaltsverzeichnis

1	Allgemeine Hinweise	2
2	Allgemeine Sicherheitshinweise	2
2.1	Hinweise für Service- und Bedienpersonal	
2.2	Warnhinweise	
2.3	Verwendete Symbole	
3	Begriffsbestimmungen	4
4	Vorgesehener Einsatzbereich	4
5	Technische Daten	4
6	Bestelldaten	6
7	Herstellerangaben	7
7.1	Transport	7
7.2	Lieferung und Leistung	7
7.3	Lagerung	8
7.4	Benötigtes Werkzeug	8
8	Funktionsbeschreibung	8
9	Geräteaufbau	8
9.1	Typenschild	8
10	Montage und Bedienung	8
10.1	Montage des Membranventils	9
10.2	Bedienung	10
11	Montage / Demontage von Ersatzteilen	11
11.1	Demontage Ventil (Antrieb vom Körper lösen)	11
11.2	Demontage Membrane	11
11.3	Montage Membrane	11
11.3.1	Allgemeines	11
11.3.2	Montage der Konkav-Membrane	13
11.3.3	Montage der Konvex-Membrane	13
11.4	Montage Antrieb auf Ventilkörper	14
12	Inbetriebnahme	14
13	Inspektion und Wartung	15
14	Demontage	15
15	Entsorgung	15
16	Rücksendung	15
17	Hinweise	15
18	Fehlersuche / Störungsbehebung	16
19	Schnittbilder und Ersatzteile	17
20	EU-Konformitätserklärung	18

1 Allgemeine Hinweise

- Voraussetzungen für die einwandfreie Funktion des GEMÜ-Ventils:
- x Sachgerechter Transport und Lagerung
 - 3 x Installation und Inbetriebnahme durch eingewiesenes Fachpersonal
 - 4 x Bedienung gemäß dieser Einbau- und Montageanleitung
 - 4 x Ordnungsgemäße Instandhaltung
- Korrekte Montage, Bedienung und Wartung oder Reparatur gewährleisten einen störungsfreien Betrieb des Membranventils.

	Beschreibungen und Instruktionen beziehen sich auf Standardausführungen. Für Sonderausführungen, die in dieser Einbau- und Montageanleitung nicht beschrieben sind, gelten die grundsätzlichen Angaben in dieser Einbau- und Montageanleitung in Verbindung mit einer zusätzlichen Sonderdokumentation.
---	---

	Alle Rechte wie Urheberrechte oder gewerbliche Schutzrechte werden ausdrücklich vorbehalten.
---	--

2 Allgemeine Sicherheitshinweise

- Die Sicherheitshinweise berücksichtigen nicht:
- x Zufälligkeiten und Ereignisse, die bei Montage, Betrieb und Wartung auftreten können.
 - x die ortsbezogenen Sicherheitsbestimmungen, für deren Einhaltung – auch seitens des hinzugezogenen Montagepersonals – der Betreiber verantwortlich ist.

2.1 Hinweise für Service- und Bedienpersonal

Die Einbau- und Montageanleitung enthält grundlegende Sicherheitshinweise, die bei Inbetriebnahme, Betrieb und Wartung zu beachten sind. Nichtbeachtung kann zur Folge haben:

- x Gefährdung von Personen durch elektrische, mechanische und chemische Einwirkungen.
- x Gefährdung von Anlagen in der Umgebung.
- x Versagen wichtiger Funktionen.
- x Gefährdung der Umwelt durch Austreten gefährlicher Stoffe bei Leckage.

Vor Inbetriebnahme:

- Einbau- und Montageanleitung lesen.
- Montage- und Betriebspersonal ausreichend schulen.
- Sicherstellen, dass der Inhalt der Einbau- und Montageanleitung vom zuständigen Personal vollständig verstanden wird.
- Verantwortungs- und Zuständigkeitsbereiche regeln.

Bei Betrieb:

- Einbau- und Montageanleitung am Einsatzort verfügbar halten.
- Sicherheitshinweise beachten.
- Nur entsprechend der Leistungsdaten betreiben.
- Wartungsarbeiten bzw. Reparaturen, die nicht in der Einbau- und Montageanleitung beschrieben sind dürfen nicht ohne vorherige Abstimmung mit dem Hersteller durchgeführt werden.

GEFAHR

Sicherheitsdatenblätter bzw. die für die verwendeten Medien geltenden Sicherheitsvorschriften unbedingt beachten!

Bei Unklarheiten:

- x Bei nächstgelegener GEMÜ-Verkaufsniederlassung nachfragen.

2.2 Warnhinweise

Warnhinweise sind, soweit möglich, nach folgendem Schema gegliedert:

SIGNALWORT

Art und Quelle der Gefahr

- Mögliche Folgen bei Nichtbeachtung.
- Maßnahmen zur Vermeidung der Gefahr.

Warnhinweise sind dabei immer mit einem Signalwort und teilweise auch mit einem gefahrenspezifischen Symbol gekennzeichnet.

Folgende Signalwörter bzw.

Gefährdungsstufen werden eingesetzt:

GEFAHR

Unmittelbare Gefahr!

- Bei Nichtbeachtung sind Tod oder schwerste Verletzungen die Folge.

WARNUNG

Möglicherweise gefährliche Situation!

- Bei Nichtbeachtung drohen schwerste Verletzungen oder Tod.

VORSICHT

Möglicherweise gefährliche Situation!





- Bei Nichtbeachtung drohen mittlere bis leichte Verletzungen.

VORSICHT (OHNE SYMBOL)

Möglicherweise gefährliche Situation!

- Bei Nichtbeachtung drohen Sachschäden.

2.3 Verwendete Symbole

	Gefahr durch heiße Oberflächen!
	Gefahr durch ätzende Stoffe!
	GEMÜ 611: Quetschgefahr!
	Hand: Beschreibt allgemeine Hinweise und Empfehlungen.
●	Punkt: Beschreibt auszuführende Tätigkeiten.
➤	Pfeil: Beschreibt Reaktion(en) auf Tätigkeiten.
x	Aufzählungszeichen

3 Begriffsbestimmungen

Betriebsmedium

Medium, das durch das Membranventil fließt.

4 Vorgesehener Einsatzbereich

- x Das GEMÜ-Membranventil 611 / 671 ist für den Einsatz in Rohrleitungen konzipiert. Es steuert ein durchfließendes Medium durch Handbetätigung.
- x **Das Ventil darf nur gemäß den technischen Daten eingesetzt werden (siehe Kapitel 5 "Technische Daten").**
- x Schrauben und Kunststoffteile am Membranventil nicht lackieren!

⚠ WARNUNG

Membranventil nur bestimmungsgemäß einsetzen!

- Sonst erlischt Herstellerhaftung und Gewährleistungsanspruch.
- Das Membranventil ausschließlich entsprechend den in der Vertragsdokumentation und in der Einbau- und Montageanleitung festgelegten Betriebsbedingungen verwenden.
- Das Membranventil darf nur in explosionsgefährdeten Zonen verwendet werden, die auf der Konformitätserklärung (ATEX) bestätigt wurden.

5 Technische Daten

Betriebsmedium

Aggressive, neutrale, gasförmige und flüssige Medien, die die physikalischen und chemischen Eigenschaften des jeweiligen Gehäuse- und Membranwerkstoffes nicht negativ beeinflussen.

Temperaturen

Medientemperatur	-10 bis 80 °C
Umgebungstemperatur	0 bis 60 °C

Typ	Membrangröße	Betriebsdruck [bar]	
		EPDM	PTFE
GEMÜ 611	10	0 - 10	0 - 6
GEMÜ 671	25 - 100	0 - 10	0 - 6

Sämtliche Druckwerte sind in bar - Überdruck. Betriebsdruckangaben wurden mit statisch einseitig anstehenden Betriebsdruck bei geschlossenem Ventil ermittelt. Für die angegebenen Werte ist die Dichtheit am Ventilsitz und nach außen gewährleistet. Angaben zu beidseitig anstehenden Betriebsdrücken und für Reinstmedien auf Anfrage.

Kv-Werte [m ³ /h]											
Typ	Rohrnorm		DIN	EN 10357 Serie B (ehemals DIN 11850 Reihe 1)	EN 10357 Serie A (ehemals DIN 11850 Reihe 2) / DIN 11866 Reihe A	DIN 11850 Reihe 3	SMS 3008	ASME BPE / DIN 11866 Reihe C	ISO 1127 / EN 10357 Serie C / DIN 11866 Reihe B	DIN ISO 228	NPT
	Anschluss-Code		0	16	17	18	37	59	60	1	31
Typ	MG	DN									
GEMÜ 611	10	10	-	2,4	2,4	2,4	-	2,2	3,3	-	-
		12	-	-	-	-	-	-	-	3,2	-
		15	3,3	3,8	3,8	3,8	-	2,2	4,0	3,4	-
		20	-	-	-	-	-	3,8	-	-	-
GEMÜ 671	25	15	4,1	4,7	4,7	4,7	-	-	7,4	6,5	6,5
		20	6,3	7,0	7,0	7,0	-	4,4	13,2	10,0	10,0
		25	13,9	15,0	15,0	15,0	12,6	12,2	16,2	14,0	14,0
	40	32	25,3	27,0	27,0	27,0	26,2	-	30,0	26,0	26,0
		40	29,3	30,9	30,9	30,9	30,2	29,5	32,8	33,0	33,0
	50	50	46,5	48,4	48,4	48,4	51,7	50,6	55,2	60,0	60,0
		65	-	-	-	-	62,2	61,8	-	-	-
	80	65	-	-	77,0	-	68,5	68,5	96,0	-	-
		80	-	-	111,0	-	80,0	87,0	111,0	-	-
	100	100	-	-	194,0	-	173,0	188,0	214,0	-	-

MG = Membrangröße

Kv-Werte ermittelt gemäß DIN EN 60534, Eingangsdruck 5 bar, Δp 1 bar, Ventilkörperwerkstoff Edelstahl (Schmiedekörper) und Weichelastomermembrane.

Die Kv-Werte für andere Produktkonfigurationen (z. B. andere Membran- oder Körperwerkstoffe) können abweichen. Im allgemeinen unterliegen alle Membranen den Einflüssen von Druck, Temperatur, des Prozesses und den Drehmomenten mit denen diese angezogen werden. Dadurch können die Kv-Werte über die Toleranzgrenze der Norm hinaus abweichen.

Die Kv-Wert-Kurve (Kv-Wert in Abhängigkeit vom Ventilhub) kann je nach Membranwerkstoff und Einsatzdauer variieren.

Kv-Werte [m ³ /h]				
Typ	MG	DN	GGG 40.3	PFA / PP
GEMÜ 671	25	15	8,0	5,0
		20	11,5	9,0
		25	11,5	13,0
	40	32	28,0	23,0
		40	28,0	26,0
	50	50	60,0	47,0

MG = Membrangröße

Kv-Werte ermittelt gemäß DIN EN 60534, Eingangsdruck 5 bar, Δp 1 bar, mit Anschluss Flansch EN 1092 Baulänge EN 558 Reihe 1 (bzw. Gewindemuffe DIN ISO 228 für Körperwerkstoff GGG40.3) und Weichelastomermembrane.

Die Kv-Werte für andere Produktkonfigurationen (z. B. andere Membran- oder Körperwerkstoffe) können abweichen. Im Allgemeinen unterliegen alle Membranen den Einflüssen von Druck, Temperatur, des Prozesses und den Drehmomenten mit denen diese angezogen werden.

Dadurch können die Kv-Werte über die Toleranzgrenze der Norm hinaus abweichen.

Die Kv-Wert-Kurve (Kv-Wert in Abhängigkeit vom Ventilhub) kann je nach Membranwerkstoff und Einsatzdauer variieren.

6 Bestelldaten

Ventiltyp	Code
GEMÜ 611 Membrangröße 10	611
GEMÜ 671 Membrangröße 25 - 100	671

Gehäuseform	Code
Durchgang	D

Anschlussart	Code
Schweißstutzen	
Stutzen DIN	0
Stutzen EN 10357 Serie B (ehemals DIN 11850 Reihe 1)	16
Stutzen EN 10357 Serie A (ehemals DIN 11850 Reihe 2) / DIN 11866 Reihe A	17
Stutzen DIN 11850 Reihe 3	18
Stutzen JIS-G 3447	35
Stutzen JIS-G 3459	36
Stutzen SMS 3008	37
Stutzen BS 4825 Part 1	55
Stutzen ASME BPE / DIN 11866 Reihe C	59
Stutzen ISO 1127 / EN 10357 Serie C / DIN 11866 Reihe B	60
Stutzen ANSI/ASME B36.19M Schedule 10s	63
Stutzen ANSI/ASME B36.19M Schedule 5s	64
Stutzen ANSI/ASME B36.19M Schedule 40s	65

Gewindeanschluss	
Gewindemuffe DIN ISO 228	1
Gewindemuffe NPT	31
Gewindestutzen DIN 11851	6
Kegelstutzen und Überwurfmutter DIN 11851	6K
Sterilverschraubung auf Anfrage	

Flansch (GEMÜ 671)	
Flansch EN 1092 / PN16 / Form B, Baulänge EN 558, Reihe 1, ISO 5752, basic series 1	8
Flansch ANSI Class 150 RF, Baulänge MSS SP-88	38
Flansch ANSI Class 125/150 RF, Baulänge EN 558, Reihe 1, ISO 5752, basic series 1	39

Clamp-Stutzen	
Clamp ASME BPE für Rohr ASME BPE, Baulänge ASME BPE	80
Clamp DIN 32676 Reihe B für Rohr EN ISO 1127, Baulänge EN 558, Reihe 7	82
Clamp ASME BPE für Rohr ASME BPE, Baulänge EN 558, Reihe 7	88
Clamp DIN 32676 Reihe A für Rohr DIN 11850, Baulänge EN 558, Reihe 7	8A
Clamp SMS 3017 für Rohr SMS 3008, Baulänge EN 558, Reihe 7	8E
Clamp DIN 32676 Reihe C, Baulänge FTF ASME BPE	8P
Clamp DIN 32676 Reihe C, Baulänge FTF EN 558 Reihe 7	8T
Sterilclamp auf Anfrage	

Ventilkörperwerkstoff	Code
CW617N (Messing)	12
EN-GJS-400-18-LT (GGG 40.3) PFA-Auskleidung	17
EN-GJS-400-18-LT (GGG 40.3) PP-Auskleidung	18
1.4435, Feinguss	C3
1.4408, Feinguss	37
1.4408, PFA-Auskleidung	39
1.4435 (316L), Schmiedekörper	40
1.4435 (BN2), Schmiedekörper $\Delta Fe < 0,5\%$	42
EN-GJS-400-18-LT (GGG 40.3)	90
1.4539, Schmiedekörper	F4

Membranwerkstoff	Code
FKM	4
EPDM	13
EPDM	17
EPDM	19
EPDM	29
EPDM	36
PTFE/EPDM, einteilig	54
PTFE/EPDM, zweiteilig	5M*
PTFE/PVDF/EPDM, dreiteilig	71**
* Code 5M nicht in Membrangröße 10 verfügbar	
** Code 71 nur für Körper mit PFA Auskleidung verfügbar (Code 17 und Code 39)	
Material entspricht FDA Vorgaben, ausgenommen Code 4 und 29	

Steuerfunktion	Code
Manuell betätigt GEMÜ 611, 671	0
Manuell betätigt (abschließbar) nur GEMÜ 671	L

Antriebsausführung	Code
Antriebsgröße 2 für Membrangröße 25	2
Antriebsgröße 3 für Membrangröße 40	3
Antriebsgröße 4 für Membrangröße 50	4
Antriebsgröße 2Z für Membrangröße 25 Anbaumöglichkeit von Rückmelder GEMÜ 1215	2Z
Antriebsgröße 3Z für Membrangröße 40 Anbaumöglichkeit von Rückmelder GEMÜ 1215	3Z
Antriebsgröße 4Z für Membrangröße 50 Anbaumöglichkeit von Rückmelder GEMÜ 1215	4Z
Antriebsgröße 5Z für Membrangröße 80 Anbaumöglichkeit von Rückmelder GEMÜ 1215	5Z
Antriebsgröße 6Z für Membrangröße 100 Anbaumöglichkeit von Rückmelder GEMÜ 1215	6Z

Innenoberflächengüten für Schmiede- und Vollmaterialkörper ¹

Medienberührte Innenoberflächen	Mechanisch poliert ²		Elektropoliert	
	Hygieneklasse DIN 11866	Code	Hygieneklasse DIN 11866	Code
Ra ≤ 0,80 µm	H3	1502	HE3	1503
Ra ≤ 0,60 µm	-	1507	-	1508
Ra ≤ 0,40 µm	H4	1536	HE4	1537
Ra ≤ 0,25 µm ³	H5	1527	HE5	1516

Medienberührte Innenoberflächen nach ASME BPE 2016 ⁴	Mechanisch poliert ²		Elektropoliert	
	ASME BPE Oberflächenbezeichnung	Code	ASME BPE Oberflächenbezeichnung	Code
Ra Max. = 0,76 µm (30 µinch)	SF3	SF3	-	-
Ra Max. = 0,64 µm (25 µinch)	SF2	SF2	SF6	SF6
Ra Max. = 0,51 µm (20 µinch)	SF1	SF1	SF5	SF5
Ra Max. = 0,38 µm (15 µinch)	-	-	SF4	SF4

Innenoberflächengüten für Feingusskörper

Medienberührte Innenoberflächen	Mechanisch poliert ²	
	Hygieneklasse DIN 11866	Code
Ra ≤ 6,30 µm	-	1500
Ra ≤ 0,80 µm	H3	1502
Ra ≤ 0,60 µm ⁵	-	1507

¹ Oberflächengüten kundenspezifischer Ventilkörper können in Sonderfällen eingeschränkt sein.

² Oder jede andere Oberflächenveredelung, mit der der Ra-Wert erreicht wird (gemäß ASME BPE).

³ Der kleinstmögliche Ra-Wert für Rohrendurchmesser < 6 mm beträgt 0,38 µm.

⁴ Bei Verwendung dieser Oberflächen werden die Körper nach den Vorgaben der ASME BPE gekennzeichnet.

Die Oberflächen sind nur für Ventilkörper erhältlich, die aus Werkstoffen (z.B. GEMÜ Werkstoff-Code 40, 41, F4, 44) und mit Anschlüssen (z.B. GEMÜ Anschluss-Code 59, 80, 88) gemäß der ASME BPE hergestellt sind.

⁵ Nicht möglich für GEMÜ Anschluss-Code 59, DN 8 und GEMÜ Anschluss-Code 0, DN 4.

Ra nach DIN EN ISO 4288 und ASME B46.1

Bestellbeispiel	671	25	D	60	C3	17	0	2	1500
Typ	671								
Nennweite		25							
Gehäuseform (Code)			D						
Anschlussart (Code)				60					
Ventilkörperwerkstoff (Code)					C3				
Membranwerkstoff (Code)						17			
Steuerfunktion (Code)							0		
Antriebsausführung (Code)								2	
Oberflächenqualität (Code)									1500

7 Herstellerangaben

7.1 Transport

- Membranventil nur auf geeignetem Lademittel transportieren, nicht stürzen, vorsichtig handhaben.
- Verpackungsmaterial entsprechend den Entsorgungsvorschriften / Umweltschutzbestimmungen entsorgen.

7.2 Lieferung und Leistung

- Ware unverzüglich bei Erhalt auf Vollständigkeit und Unversehrtheit überprüfen.
- Lieferumfang aus Versandpapieren, Ausführung aus Bestellnummer ersichtlich.

- Das Membranventil wird im Werk auf Funktion geprüft.

7.3 Lagerung

- Membranventil staubgeschützt und trocken in Originalverpackung lagern.
- Membranventil in Position "offen" lagern.
- UV-Strahlung und direkte Sonneneinstrahlung vermeiden.
- Maximale Lagertemperatur: 40 °C.
- Lösungsmittel, Chemikalien, Säuren, Kraftstoffe u.ä. dürfen nicht mit Ventilen und deren Ersatzteilen in einem Raum gelagert werden.

7.4 Benötigtes Werkzeug

- Benötigtes Werkzeug für Einbau und Montage ist **nicht** im Lieferumfang enthalten.
- Passendes, funktionsfähiges und sicheres Werkzeug benutzen.

8 Funktionsbeschreibung

GEMÜ 611 / 671 ist ein Metall-Membranventil mit Durchgangskörper und wartungsarmem Kunststoffantrieb. Das Ventil verfügt serienmäßig über eine integrierte optische Stellungsanzeige. Ventilkörper und Membrane sind gemäß Datenblatt in verschiedenen Ausführungen erhältlich. Optionales Zubehör für GEMÜ 671: elektrische Rückmelder für Stellungsquittierung (offen) und eine abschließbare Handradarretierung.

9 Geräteaufbau

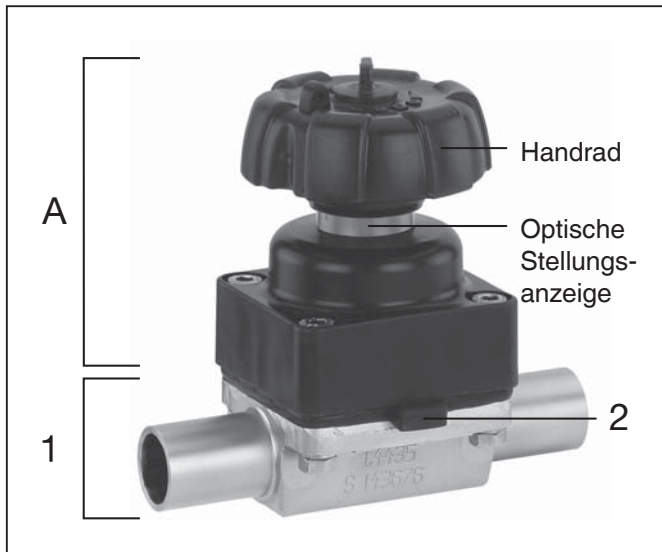

Geräteaufbau GEMÜ 611

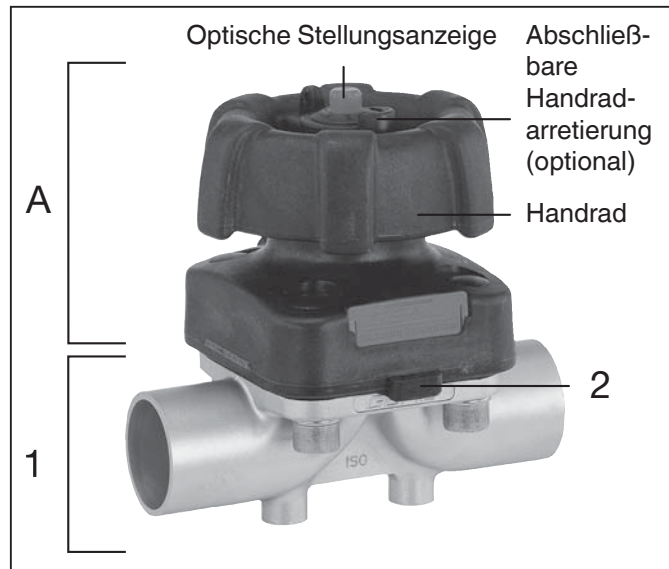

Geräteaufbau GEMÜ 671

1	Ventilkörper
2	Membrane
A	Antrieb

9.1 Typenschild

Geräteversion Ausführung gemäß Bestelldaten

GEMÜ Fritz-Müller-Str. 6-8 D-74653 Ingelfingen	gerätespezifische Daten		Baujahr
	611 10D60C3170 1500		
	ERC DE	2020	
	88662054	12103529 0001	
Artikelnummer	Rückmeldenummer	Seriennummer	

Der Herstellungsmonat ist unter der Rückmeldenummer verschlüsselt und kann bei GEMÜ erfragt werden. Das Produkt wurde in Deutschland hergestellt.

10 Montage und Bedienung

Vor Einbau:

- Eignung Ventilkörper- und Membranwerkstoff entsprechend Betriebsmedium prüfen. Siehe Kapitel 5 "Technische Daten".

10.1 Montage des Membranventils

⚠️ WARNUNG

Unter Druck stehende Armaturen!

- Gefahr von schwersten Verletzungen oder Tod!
- Nur an druckloser Anlage arbeiten.

⚠️ WARNUNG



Aggressive Chemikalien!

- Verätzungen!
- Montage nur mit geeigneter Schutzausrüstung.

⚠️ VORSICHT



Heiße Anlagenteile!

- Verbrennungen!
- Nur an abgekühlter Anlage arbeiten.

⚠️ VORSICHT

Ventil nicht als Trittstufe oder Aufstiegshilfe benutzen!

- Gefahr des Abrutschens / der Beschädigung des Ventils.

VORSICHT

Maximal zulässigen Druck nicht überschreiten!

- Eventuell auftretende Druckstöße (Wasserschläge) durch Schutzmaßnahmen vermeiden.

- Montagearbeiten nur durch geschultes Fachpersonal.
- Geeignete Schutzausrüstung gemäß den Regelungen des Anlagenbetreibers berücksichtigen.

Installationsort:

⚠️ VORSICHT

- Ventil äußerlich nicht stark beanspruchen.
- Installationsort so wählen, dass Ventil nicht als Steighilfe genutzt werden kann.
- Rohrleitung so legen, dass Schub- und Biegungskräfte, sowie Vibrationen und Spannungen vom Ventilkörper ferngehalten werden.
- Ventil nur zwischen zueinander passenden, fluchtenden Rohrleitungen montieren.

- x Richtung des Betriebsmediums: Beliebig.
- x Einbaulage des Membranventils: Beliebig.

Montage:

1. Eignung des Ventils für jeweiligen Einsatzfall sicherstellen. Das Ventil muss für die Betriebsbedingungen des Rohrleitungssystems (Medium, Mediumkonzentration, Temperatur und Druck) sowie die jeweiligen Umgebungsbedingungen geeignet sein. Technische Daten des Ventils und der Werkstoffe prüfen.
2. Anlage bzw. Anlagenteil stilllegen.
3. Gegen Wiedereinschalten sichern.
4. Anlage bzw. Anlagenteil drucklos schalten.
5. Anlage bzw. Anlagenteil vollständig entleeren und abkühlen lassen bis Verdampfungstemperatur des Mediums unterschritten ist und Verbrühungen ausgeschlossen sind.
6. Anlage bzw. Anlagenteil fachgerecht dekontaminieren, spülen und belüften.

Montage bei Schweißstutzen:

1. Schweißtechnische Normen einhalten!
2. Antrieb mit Membrane vor Einschweißen des Ventilkörpers demontieren (siehe Kapitel 11.1).
3. Schweißstutzen abkühlen lassen.
4. Ventilkörper und Antrieb mit Membrane wieder zusammen bauen (siehe Kapitel 11.4).

Montage bei Clampanschluss:

- Bei Montage der Clampanschlüsse entsprechende Dichtung zwischen Ventilkörper und Rohranschluss einlegen und mit Klammer verbinden. Die Dichtung sowie die Klammer der Clampanschlüsse sind nicht im Lieferumfang enthalten.



Wichtig:

Schweißstutzen / Clampanschlüsse:
Drehwinkel für das entleerungs-
optimierte Einschweißen
entnehmen Sie bitte der Broschüre
"Drehwinkel für 2/2-Wege-
Ventilkörper" (auf Anfrage oder
unter www.gemu-group.com).

Montage bei Gewindeanschluss:

- Gewindeanschluss entsprechend der gültigen Normen in Rohr einschrauben.
- Membranventilkörper an Rohrleitung anschrauben, geeignetes Gewindedichtmittel verwenden. Das Gewindedichtmittel ist nicht im Lieferumfang enthalten.

Montage bei Flanschanschluss (GEMÜ 671):

1. Auf saubere und unbeschädigte Dichtflächen der Anschlussflansche achten.
2. Flansche vor Verschrauben sorgfältig ausrichten.
3. Dichtungen gut zentrieren.
4. Ventiflansch und Rohrflansch mit geeignetem Dichtmaterial und passenden Schrauben verbinden. Dichtmaterial und Schrauben sind nicht im Lieferumfang enthalten.
5. Alle Flanschbohrungen nutzen.
6. Nur Verbindungselemente aus zulässigen Werkstoffen verwenden!
7. Schrauben über Kreuz anziehen!

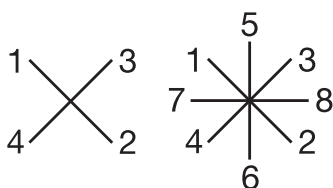

Entsprechende Vorschriften für Anschlüsse beachten!

Nach der Montage:

- Alle Sicherheits- und Schutzeinrichtungen wieder anbringen bzw. in Funktion setzen.

10.2 Bedienung

⚠ VORSICHT



Heißes Handrad während Betrieb!

- Verbrennungen!
- Handrad nur mit Schutzhandschuhen betätigen.

⚠ VORSICHT

GEMÜ 611: Steigendes Handrad!

- Gefahr von Quetschungen der Finger.

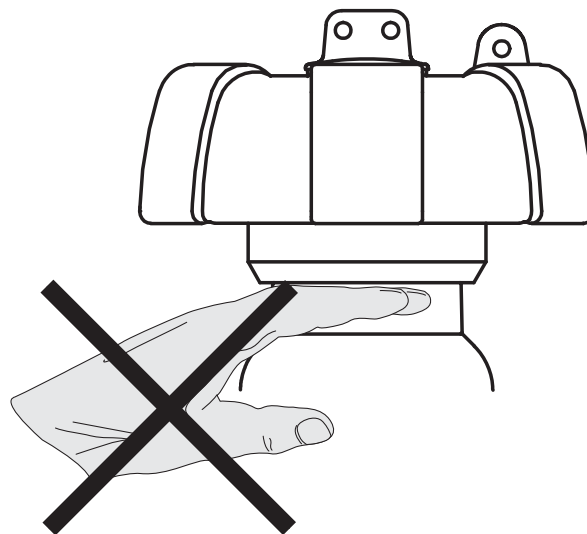

Optische Stellungsanzeige GEMÜ 611



Ventil offen



Ventil geschlossen

Optische Stellungsanzeige GEMÜ 671



Ventil offen



Ventil geschlossen

Handradarretierung GEMÜ 671 (optional)

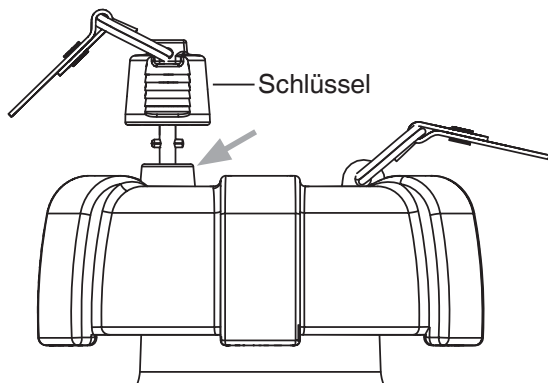

Handrad abschließen:

Schlüssel in Schloss (Pfeil) stecken, herunter drücken und mit Linksdrehung verriegeln. Der Schlüssel ist abziehbar.

Handrad aufschließen:

Schlüssel in Schloss (Pfeil) stecken und mit Rechtsdrehung entriegeln. Der Schlüssel ist nicht abziehbar.

11 Montage / Demontage von Ersatzteilen

GEMÜ 611

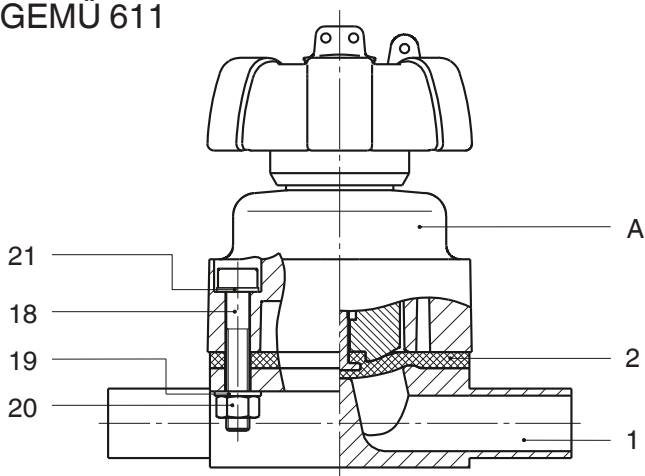

GEMÜ 671

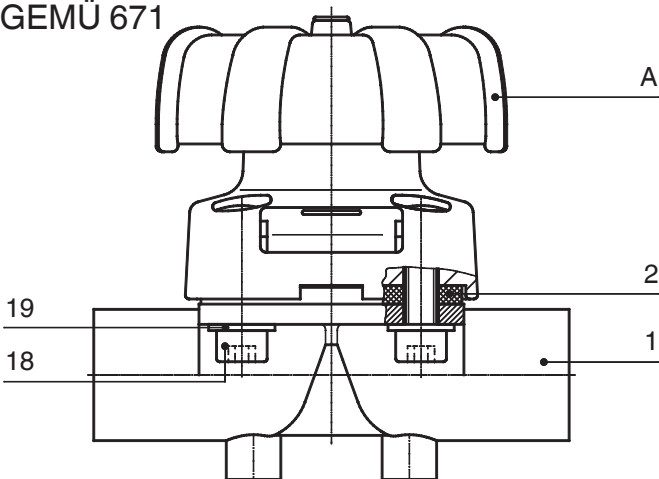

11.1 Demontage Ventil (Antrieb vom Körper lösen)

1. Antrieb **A** in Offen-Position bringen.
2. Antrieb **A** vom Ventilkörper **1** demontieren.
3. Antrieb **A** in Geschlossen-Position bringen.



Wichtig:

Nach Demontage alle Teile von Verschmutzungen reinigen (Teile dabei nicht beschädigen). Teile auf Beschädigung prüfen, ggf. auswechseln (nur Originalteile von GEMÜ verwenden).

11.2 Demontage Membrane



Wichtig:

Vor Demontage der Membrane bitte Antrieb demontieren, siehe "Demontage Ventil (Antrieb vom Körper lösen)".

1. Membrane herausschrauben.
2. Alle Teile von Produktresten und Verschmutzungen reinigen. Teile dabei nicht zerkratzen oder beschädigen!
3. Alle Teile auf Beschädigungen prüfen.
4. Beschädigte Teile austauschen (nur Originalteile von GEMÜ verwenden).

11.3 Montage Membrane

11.3.1 Allgemeines



Wichtig:

Für Ventil passende Membrane einbauen (geeignet für Medium, Mediumkonzentration, Temperatur und Druck). Die Absperrmembrane ist ein Verschleißteil. Vor Inbetriebnahme und über gesamte Einsatzdauer des Membranventils technischen Zustand und Funktion überprüfen. Zeitliche Abstände der Prüfung entsprechend den Einsatzbelastungen und / oder der für den Einsatzfall geltenden Regelwerken und Bestimmungen festlegen und regelmäßig durchführen.

**Wichtig:**

Ist die Membrane nicht weit genug in das Verbindungsstück eingeschraubt, wirkt die Schließkraft direkt auf den Membranpin und nicht über das Druckstück. Das führt zu Beschädigungen und frühzeitigem Ausfall der Membrane und Undichtheit des Ventils. Wird die Membrane zu weit eingeschraubt, erfolgt keine einwandfreie Dichtung mehr am Ventilsitz. Die Funktion des Ventils ist nicht mehr gewährleistet.

**Wichtig:**

Falsch montierte Membrane führt ggf. zu Undichtheit des Ventils / Mediumsausstritt. Ist dies der Fall dann Membrane demontieren, komplettes Ventil und Membrane überprüfen und erneut nach obiger Anleitung montieren.

GEMÜ 671:

Das Druckstück ist bei allen Antriebsgrößen lose. Die Membrane Membrangröße 100 (DN 100) ist rund. Druckstück und Antriebsflansch von unten gesehen:

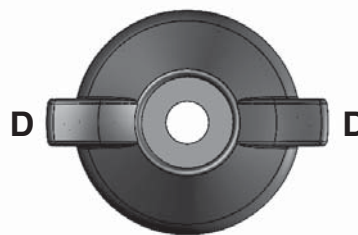

Druckstück - Ansicht von Membranseite

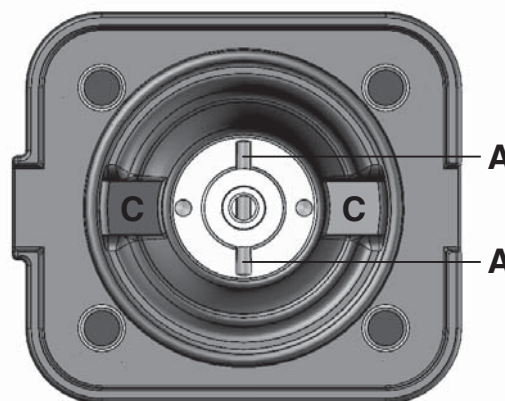

Druckstück - Ansicht von Antriebseite

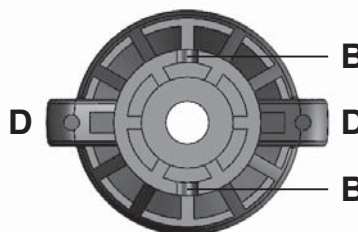
**GEMÜ 611:**

Das Druckstück ist fest montiert. Druckstück und Antriebsflansch von unten gesehen:

**Legende**

- A Kerbstift (Verdrehsicherung)
- B Aussparungen am Druckstück
- C Aussparungen in Antriebsunterseite
- D Nasen des Druckstücks

Verdrehsicherung der Spindel am Druckstück

Als Verdrehsicherung der Antriebsspindel dient ein Kerbstift **A** am Spindelende. Bei der Montage des Druckstückes muss der Kerbstift **A** mit den Aussparungen **B** am Druckstück übereinstimmen.

Ist die Antriebsspindel nicht in der richtigen Position, muss sie in die richtige Position gedreht werden. Die Position des Kerbstifts **A** ist gegenüber der Position von **C** um 90° versetzt.

Druckstück lose auf Antriebsspindel aufsetzen, Nasen **D** in Aussparungen **C** und **A** in **B** einpassen. Das Druckstück muss sich frei in den Aussparungen bewegen lassen!

11.3.2 Montage der Konkav-Membrane

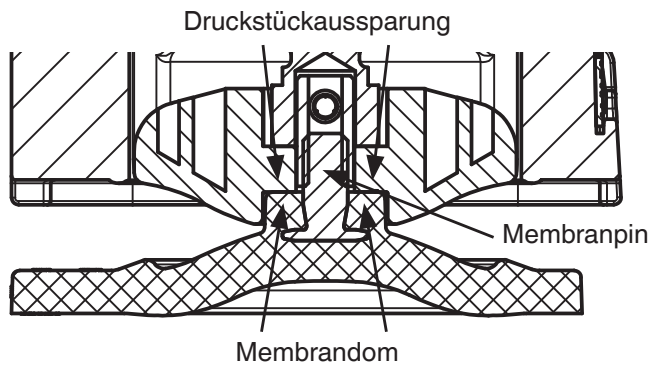

1. Antrieb **A** in Geschlossen-Position bringen.
2. Bei GEMÜ 671 Druckstück lose auf Antriebsspindel aufsetzen, Nasen in Aussparungen einpassen und prüfen ob Kerbstift (Verdrehsicherung) eingerastet ist (siehe Kapitel 11.3.1 "Allgemeines").
3. Kontrollieren ob das Druckstück in den Führungen liegt.
4. Neue Membrane von Hand fest in Druckstück einschrauben.
5. Kontrollieren ob Membrandom in Druckstückausparung liegt.
6. Bei Schwergängigkeit Gewinde prüfen, beschädigte Teile austauschen (nur Originalteile von GEMÜ verwenden).
7. Beim Verspüren eines deutlichen Widerstands Membrane soweit zurückschrauben, bis Membran-Lochbild mit Antriebs-Lochbild übereinstimmt.

11.3.3 Montage der Konkav-Membrane

1. Antrieb **A** in Geschlossen-Position bringen.

2. Bei GEMÜ 671 Druckstück lose auf Antriebsspindel aufsetzen, Nasen in Aussparungen einpassen und prüfen ob Kerbstift (Verdrehsicherung) eingerastet ist (siehe Kapitel 11.3.1 "Allgemeines").
3. Kontrollieren ob das Druckstück in den Führungen liegt.
4. Neuen Membranschild von Hand umklappen; bei großen Nennweiten saubere, gepolsterte Unterlage verwenden.

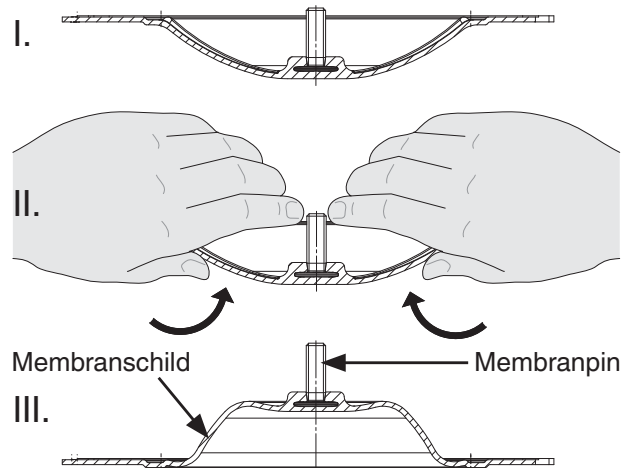

5. Neue Stützmembrane auf Druckstück auflegen.
6. Membranschild auf Stützmembrane auflegen.
7. Membranschild von Hand fest in Druckstück einschrauben. Der Membrandom muss in der Druckstückausparung liegen.

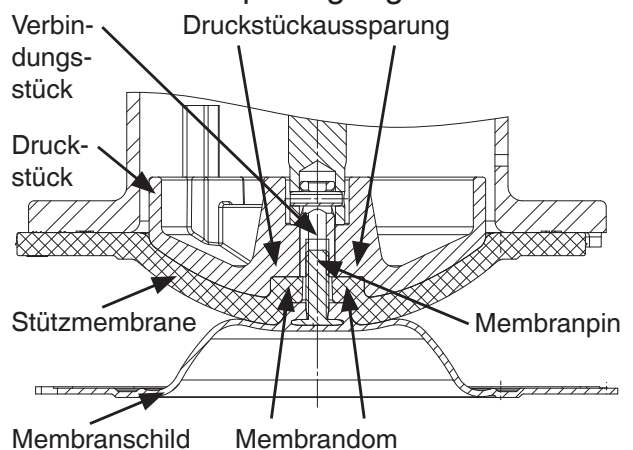

8. Bei Schwergängigkeit das Gewinde prüfen, beschädigte Teile austauschen.
9. Beim Verspüren eines deutlichen Widerstands Membrane soweit zurückschrauben, bis Membran-Lochbild mit Antriebs-Lochbild übereinstimmt.

10. Membranschild von Hand fest auf die Stützmembrane drücken, so dass sie zurückklappt und an der Stützmembrane anliegt.

11.4 Montage Antrieb auf Ventilkörper

1. Antrieb **A** in Geschlossen-Position bringen.
2. Antrieb **A** ca. 20 % öffnen.
3. Antrieb **A** mit montierter Membrane **2** auf Ventilkörper **1** aufsetzen, auf Übereinstimmung von Membransteg und Ventilkörpersteg achten.
4. GEMÜ 611: Scheiben **21** und Schrauben **18** von der Antriebsseite sowie Scheiben **19** und Muttern **20** von der Körperseite her einfügen.
GEMÜ 671 DN 15 - DN 80: Schrauben **18** und Scheiben **19** von der Körperseite her einfügen.
GEMÜ 671 DN 100: Scheiben **19** und Muttern **20** von der Antriebsseite her einfügen.
Zunächst handfest anziehen.
5. Schrauben **18** oder Muttern **20** über Kreuz festziehen.

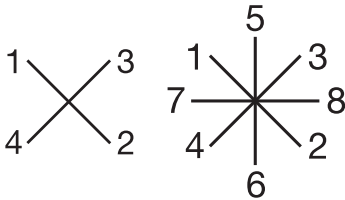

6. Auf gleichmäßige Verpressung der Membrane **2** achten (ca. 10-15 %, erkennbar an gleichmäßiger Außenwölbung).
7. Komplett montiertes Ventil auf Dichtheit prüfen.

12 Inbetriebnahme

⚠️ WARNUNG



Aggressive Chemikalien!

- Verätzungen!
- Vor Inbetriebnahme Dichtheit der Medienanschlüsse prüfen!
- Dichtheitsprüfung nur mit geeigneter Schutzausrüstung.

⚠️ VORSICHT

Gegen Leckage vorbeugen!

- Schutzmaßnahmen gegen Überschreitung des maximal zulässigen Drucks durch eventuelle Druckstöße (Wasserschläge) vorsehen.

Vor Reinigung bzw. vor Inbetriebnahme der Anlage:

- Membranventil auf Dichtheit und Funktion prüfen (Membranventil schließen und wieder öffnen).
- Bei neuen Anlagen und nach Reparaturen Leitungssystem bei voll geöffnetem Membranventil spülen (zum Entfernen schädlicher Fremdstoffe).

Reinigung:

- x Betreiber der Anlage ist verantwortlich für Auswahl des Reinigungsmediums und Durchführung des Verfahrens.



Wichtig:

Membranen setzen sich im Lauf der Zeit. Nach Installation und Inbetriebnahme des Ventils unbedingt Schrauben **18** oder Muttern **20** (siehe Kapitel 19 "Schnittbilder und Ersatzteile") nachziehen.



Wichtig:

GEMÜ 671 / Wartung und Service: Gewindespindel entsprechend den Einsatzbedingungen nachfetten. GEMÜ empfiehlt das Fett "TUNGREASE DAB" der Fa. TUNAP.

13 Inspektion und Wartung

⚠️ WARNUNG

Unter Druck stehende Armaturen!

- Gefahr von schwersten Verletzungen oder Tod!
- Nur an druckloser Anlage arbeiten.

⚠️ VORSICHT



Heiße Anlagenteile!

- Verbrennungen!
- Nur an abgekühlter Anlage arbeiten.

⚠️ VORSICHT

- Wartungs- und Instandhaltungstätigkeiten nur durch geschultes Fachpersonal.
- Für Schäden welche durch unsachgemäße Handhabung oder Fremdeinwirkung entstehen, übernimmt GEMÜ keinerlei Haftung.
- Nehmen Sie im Zweifelsfall vor Inbetriebnahme Kontakt mit GEMÜ auf.

1. Geeignete Schutzausrüstung gemäß den Regelungen des Anlagenbetreibers berücksichtigen.
2. Anlage bzw. Anlagenteil stilllegen.
3. Gegen Wiedereinschalten sichern.
4. Anlage bzw. Anlagenteil drucklos schalten.

Der Betreiber muss regelmäßige Sichtkontrollen der Ventile entsprechend den Einsatzbedingungen und des Gefährdungspotenzials zur Vorbeugung von Undichtheit und Beschädigungen durchführen. Ebenso muss das Ventil in entsprechenden Intervallen demontiert und auf Verschleiß geprüft werden (siehe Kapitel 11 "Montage / Demontage von Ersatzteilen").

14 Demontage

Demontage erfolgt unter den gleichen Vorsichtsmaßnahmen wie die Montage.

- Membranventil demontieren (siehe Kapitel 11.1 "Demontage Ventil (Antrieb vom Körper lösen)").

15 Entsorgung



- Alle Ventiltteile entsprechend den Entsorgungsvorschriften / Umweltschutzbestimmungen entsorgen.
- Auf Restanhaftungen und Ausgasung von eindiffundierten Medien achten.

16 Rücksendung

- Membranventil reinigen.
- Rücksendeerklärung bei GEMÜ anfordern.
- Rücksendung nur mit vollständig ausgefüllter Rücksendeerklärung.

Ansonsten erfolgt keine

x Gutschrift bzw. keine

x Erledigung der Reparatur

sondern eine kostenpflichtige Entsorgung.



Hinweis zur Rücksendung:

Aufgrund gesetzlicher Bestimmungen zum Schutz der Umwelt und des Personals ist es erforderlich, dass die Rücksendeerklärung vollständig ausgefüllt und unterschrieben den Versandpapieren beiliegt. Nur wenn diese Erklärung vollständig ausgefüllt ist, wird die Rücksendung bearbeitet!

17 Hinweise



Hinweis zur Richtlinie 2014/34/EU (ATEX Richtlinie):

Ein Beiblatt zur Richtlinie 2014/34/EU liegt dem Produkt bei, sofern es gemäß ATEX bestellt wurde.



Hinweis zur Mitarbeiterschulung:

Zur Mitarbeiterschulung nehmen Sie bitte über die Adresse auf der letzten Seite Kontakt auf.

Im Zweifelsfall oder bei Missverständnissen ist die deutsche Version des Dokuments ausschlaggebend!

18 Fehlersuche / Störungsbehebung

Fehler	Möglicher Grund	Fehlerbehebung
Ventil öffnet nicht bzw. nicht vollständig	Antrieb defekt	Antrieb austauschen
	Absperrmembrane nicht korrekt montiert	Antrieb demontieren, Membranmontage prüfen, ggf. austauschen
	GEMÜ 671: Kerbstift (Verdrehsicherung) nicht eingerastet	Antrieb demontieren, Druckstückmontage prüfen (siehe Kapitel 11.3.1 "Allgemeines"), Kerbstift (Verdrehsicherung) einrasten
Ventil im Durchgang undicht (schließt nicht bzw. nicht vollständig)	Betriebsdruck zu hoch	Ventil mit Betriebsdruck laut Datenblatt betreiben
	Fremdkörper zwischen Absperrmembrane und Ventilkörpersteg	Antrieb demontieren, Fremdkörper entfernen, Absperrmembrane und Ventilkörpersteg auf Beschädigungen untersuchen, ggf. austauschen
	Ventilkörpersteg undicht bzw. beschädigt	Ventilkörpersteg auf Beschädigungen prüfen, ggf. Ventilkörper tauschen
	Absperrmembrane defekt	Absperrmembrane auf Beschädigungen prüfen, ggf. Membrane tauschen
	GEMÜ 671: Kerbstift (Verdrehsicherung) nicht eingerastet	Antrieb demontieren, Druckstückmontage prüfen (siehe Kapitel 11.3.1 "Allgemeines"), Kerbstift (Verdrehsicherung) einrasten
Ventil zwischen Antrieb und Ventilkörper undicht	Absperrmembrane falsch montiert	Antrieb demontieren, Membranmontage prüfen, ggf. austauschen
	Verschraubung zwischen Ventilkörper und Antrieb lose	Verschraubung zwischen Ventilkörper und Antrieb nachziehen
	Absperrmembrane defekt	Absperrmembrane auf Beschädigungen prüfen, ggf. Membrane tauschen
	Ventilkörper / Antrieb beschädigt	Ventilkörper / Antrieb tauschen
Verbindung Ventilkörper - Rohrleitung undicht	Unsachgemäße Montage	Montage Ventilkörper in Rohrleitung prüfen
	Gewindeanschlüsse / Verschraubungen lose	Gewindeanschlüsse / Verschraubungen festziehen
	Dichtmittel defekt	Dichtmittel ersetzen
Ventilkörper undicht	Ventilkörper defekt oder korrodiert	Ventilkörper auf Beschädigungen prüfen, ggf. Ventilkörper tauschen
Handrad lässt sich nicht drehen	Antrieb defekt	Antrieb austauschen
	GEMÜ 671: Handradarretierung abgeschlossen	Handradarretierung aufschließen
	GEMÜ 671: Gewindespindel sitzt fest	Gewindespindel entsprechend den Einsatzbedingungen nachfetten; ggf. Antrieb austauschen. Siehe Kapitel 12.

19 Schnittbilder und Ersatzteile

GEMÜ 611

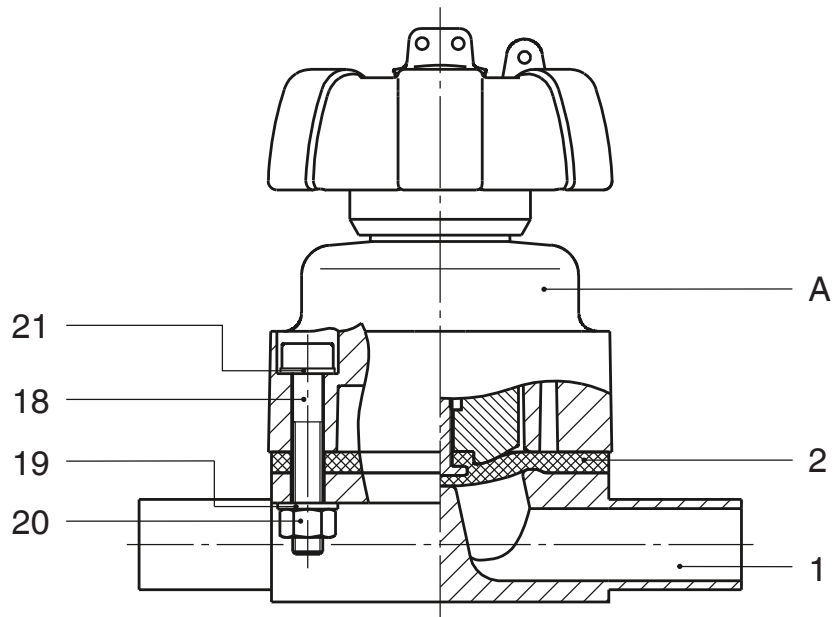

Pos.	Benennung	Bestellbezeichnung
1	Ventilkörper	K612...
2	Membrane	600...M
18	Schraube	} 611...S30...
19	Scheibe	
20	Mutter	
21	Scheibe	
A	Antrieb	9611...

GEMÜ 671

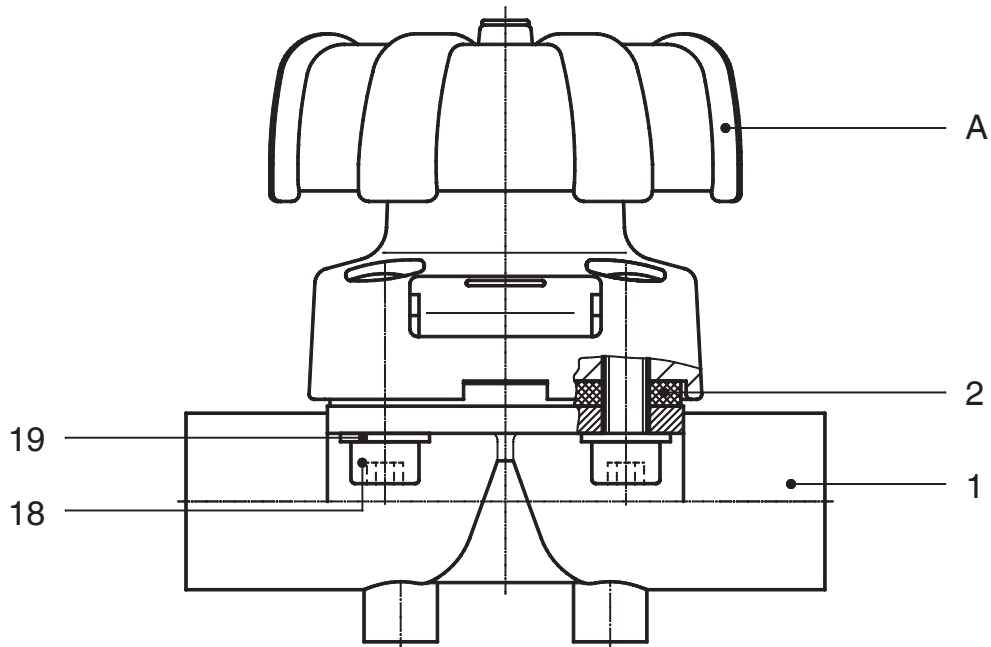

Pos.	Benennung	Bestellbezeichnung
1	Ventilkörper	K600...
2	Membrane	600...M
18	Schraube	} 671...S30...
19	Scheibe	
A	Antrieb	

Konformitätserklärung

Gemäß der Richtlinie 2014/68/EU

Wir, die Firma **GEMÜ Gebr. Müller Apparatebau GmbH & Co. KG**
Fritz-Müller-Straße 6-8
D-74653 Ingelfingen

erklären, dass unten aufgeführte Armaturen die Sicherheitsanforderungen der Druckgeräte-richtlinie 2014/68/EU erfüllen.

Benennung der Armaturen - Typenbezeichnung

Membranventil
GEMÜ 671

Benannte Stelle: TÜV Rheinland Industrie Service GmbH
Nummer: 0035
Zertifikat-Nr.: 01 202 926/Q-02 0036
Angewandte Normen: AD 2000

Konformitätsbewertungsverfahren:
Modul H1

Hinweis für Armaturen mit einer Nennweite \leq DN 25:

Die Produkte werden entwickelt und produziert nach GEMÜ eigenen Verfahrensanweisungen und Qualitätsstandards, welche die Forderungen der ISO 9001 und der ISO 14001 erfüllen.

Die Produkte dürfen gemäß Artikel 4, Absatz 3 der Druckgeräterichtlinie 2014/68/EU keine CE- Kennzeichnung tragen.

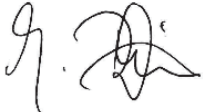

Joachim Brien
Leiter Bereich Technik

Ingelfingen-Criesbach, März 2019

目录



1	一般提示	20
2	一般安全提示	20
2.1	维修及操作人员提示	21
2.2	警告提示	21
2.3	使用的图标	22
3	术语规定	22
4	使用范围规定	22
5	技术参数	22
6	订购信息	24
7	制造商说明	26
7.1	搬运	26
7.2	供货服务	26
7.3	存放	26
7.4	所需的工具	26
8	功能描述	26
9	装置结构	26
10	装配和操作	27
10.1	隔膜阀装配	27
10.2	操作	28
11	安装/拆卸备件	29
11.1	阀门拆卸 (将执行机构从阀体上松开)	29
11.2	膜片拆卸	29
11.3	膜片安装	29
11.3.1	概述	29
11.3.2	凹形膜片安装	31
11.3.3	凸形膜片安装	31
11.4	阀体上安装执行机构	32
12	调试	32
13	检查和保养	33
14	拆卸	33
15	废弃处理	33
16	退回	33
17	提示	33
18	故障查询/排除故障	34
19	剖面图和备件	35
20	欧盟一致性声明	36

1 一般提示

盖米阀门正常运行的前提条件:

- x 正确运输及存放
- x 由经过培训的专业人员进行安装及调试
- x 依照本安装和装配说明操作
- x 按规定维修

正确地安装、操作和保养或维修才能确保隔膜阀正常运行。

	说明和指示针对标准规格。针对本安装和装配说明中未介绍的特殊规格，适用本安装和装配说明中的原则性规定和额外的特殊文档。
	明确保留版权或工商业产权等全部权利。

2 一般安全提示

以下内容不属于安全提示的考虑范围:

- x 在安装、运行及保养时可能出现的意外情况和事件。
- x 相关装配人员以及用户须遵守的当地安全规范。

2.1 维修及操作人员提示

本安装和装配说明包含的基本安全提示必须在调试、运行和保养过程中加以遵守。不遵守规定会导致：

- x 因电气、机械和化学作用而危及人身安全。
- x 损坏周围设备。
- x 重要功能失灵。
- x 因危险材料泄漏而危害环境。

调试前：

- 阅读安装和装配说明。
- 对装配和操作人员充分培训。
- 确保负责人员完全理解安装和装配说明的内容。
- 规定责任范围。

运行时：

- 确保在设备现场提供安装和装配说明。
- 注意安全提示。
- 只能按照性能数据运行。
- 安装和装配说明中未介绍的保养或维修工作未提前与制造商沟通不可执行。

⚠ 危险

务必遵守安全数据表或所用介质适用的安全规定！

如有任何疑问：

- x 请询问最近的盖米销售分公司。

2.2 警告提示

警告提示尽可能按照下图结构设计：

⚠ 警告语

危险的种类和来源

- ▶ 不遵守提示可能导致的后果。
- 危险避免措施。

其中警告提示一律要以警告语和部分情况下所需的危险专用符号标注。

使用的警告语或危险等级如下：

⚠ 危险

重大危险！

- ▶ 不遵守规定会导致死亡或重伤。

⚠ 警告

可能的危险情况！

- ▶ 不遵守规定可能会导致死亡或重伤。

⚠ 小心

可能的危险情况！

- ▶ 不遵守规定可能会导致轻度和中度受伤。

小心 (无图标)

可能的危险情况！

- ▶ 不遵守提示可能导致财产损失。

2.3 使用的图标

	表面高温存在危险!
	腐蚀性材料存在危险!
	GEMÜ 611: 挤伤危险!
	手图标: 描述一般说明和建议。
	点图标: 描述所要采取的操作。
	箭头图标: 描述针对操作的反应。
	列举图标

3 术语规定

工作介质

流经隔膜阀的介质。

5 技术参数

工作介质

腐蚀性的、惰性的、气态和液态的，不会对相应的阀体和膜片材质的物理和化学特性造成负面影响的介质。

温度

介质温度

-10 – 80 °C

环境温度

0 – 60 °C

型号	膜片尺寸	工作压力 [bar]	
		膜片材质EPDM/FKM	膜片材质PTFE (TFM)
GEMÜ 611	10	0 - 10	0 - 6
GEMÜ 671	25 - 100	0 - 10	0 - 6

所有的压力值单位均为bar超压，工作压力数据通过阀门关闭时静态的单侧工作压力确定。在说明的值时可以保证阀座上和对外的密封性。两侧工作压力和高纯度介质的说明可根据需求提供。

4 使用范围规定

- x 盖米隔膜阀611/671适合在管路中使用。它通过手动操纵装置控制流经的介质。
- x 阀门只允许依照技术数据使用 (参见第5章“技术数据”)。
- x 不得对隔膜阀上的螺栓和塑料件进行喷漆!

警告

隔膜阀只能按规定使用!

- ▶ 否则制造商担保和保修享受权将会失效。
- 隔膜阀只能按照合同文件以及安装和装配说明中规定的运行条件使用。
- 隔膜阀只允许在认证 (ATEX) 所确认爆炸危险区使用。

Kv值 [m³/h]											
管接标准	DIN		EN 10357 系列B (原 DIN 11850 系列1)	EN 10357 系列A (原 DIN 11850 系列2) / DIN 11866 系列A	DIN 11850 系列3	SMS 3008	ASME BPE / DIN 11866 系列C	ISO 1127 / EN 10357 系列C / DIN 11866 系列B	DIN ISO 228	NPT	
	连接代码		0	16	17	18	37	59	60	1	31
Typ	MG	DN									
GEMÜ 611	10	10	-	2,4	2,4	2,4	-	2,2	3,3	-	-
		12	-	-	-	-	-	-	-	3,2	-
		15	3,3	3,8	3,8	3,8	-	2,2	4,0	3,4	-
		20	-	-	-	-	-	3,8	-	-	-
GEMÜ 671	25	15	4,1	4,7	4,7	4,7	-	-	7,4	6,5	6,5
		20	6,3	7,0	7,0	7,0	-	4,4	13,2	10,0	10,0
		25	13,9	15,0	15,0	15,0	12,6	12,2	16,2	14,0	14,0
	40	32	25,3	27,0	27,0	27,0	26,2	-	30,0	26,0	26,0
		40	29,3	30,9	30,9	30,9	30,2	29,5	32,8	33,0	33,0
	50	50	46,5	48,4	48,4	48,4	51,7	50,6	55,2	60,0	60,0
		65	-	-	-	-	62,2	61,8	-	-	-
	80	65	-	-	77,0	-	68,5	68,5	96,0	-	-
		80	-	-	111,0	-	80,0	87,0	111,0	-	-
	100	100	-	-	194,0	-	173,0	188,0	214,0	-	-

Kv值根据DIN EN 60534确定，入口压力5 bar， Δp 1 bar，阀体材料为不锈钢(锻造阀体)和弹性软膜片。其他产品配置(例如其他膜片材料或阀体材料)的Kv值可能有所偏差。通常所有膜片均受到压力、温度、过程和拧紧扭矩的影响。Kv值由此可能超出标准公差极限。
MG = 膜片尺寸

Kv值曲线(Kv值取决于阀门行程)可根据隔膜材料和使用期限而变化。

Kv值 [m³/h]				
Typ	MG	DN	GGG 40.3	PFA / PP
GEMÜ 671	25	15	8,0	5,0
		20	11,5	9,0
		25	11,5	13,0
	40	32	28,0	23,0
		40	28,0	26,0
	50	50	60,0	47,0

MG = 膜片尺寸

Kv-Werte ermittelt gemäß DIN EN 60534, Eingangsdruck 5 bar, Δp 1 bar, mit Anschluss Flansch EN 1092 Baulänge EN 558 Reihe 1 (bzw. Gewindemuffe DIN ISO 228 für Körperwerkstoff GGG40.3) und Weichelastomermembrane. Kv值可能有所偏差。通常所有膜片均受到压力、温度、过程和拧紧扭矩的影响。Kv值由此可能超出标准公差极限。

Kv值曲线(Kv值取决于阀门行程)可根据隔膜材料和使用期限而变化。

Kv值 [m³/h]					
MG	DN	GGG 40.3	GG 25	PFA / PP	硬橡胶
25	15	8,0	7,0	5,0	6,0
	20	11,5	14,0	9,0	11,0
	25	11,5	20,0	13,0	15,0
40	32	28,0	36,0	23,0	29,0
	40	28,0	40,0	26,0	32,0
50	50	60,0	80,0	47,0	64,0

MG = 膜片尺寸

Kv-Werte ermittelt gemäß DIN EN 60534, Eingangsdruck 5 bar, Δp 1 bar, mit Anschluss Flansch EN 1092 Baulänge EN 558 Reihe 1 (bzw. Gewindemuffe DIN ISO 228 für Körperwerkstoff GGG40.3) und Weichelastomermembrane. Kv值可能有所偏差。通常所有膜片均受到压力、温度、过程和拧紧扭矩的影响。Kv值由此可能超出标准公差极限。

Kv值曲线(Kv值取决于阀门行程)可根据隔膜材料和使用期限而变化。

6 订购信息

阀门型号	代码
GEMÜ 611 膜片尺寸10	611
GEMÜ 671 膜片尺寸25-100	671

阀体结构	代码
直通	D

连接方式	代码
焊接	0
焊接DIN	0
焊接EN 10357 系列B (原 DIN 11850 系列1)	16
焊接 EN 10357 系列A (原 DIN 11850 系列2) / DIN 11866 系列A	17
焊接DIN 11850 系列3	18
焊接JIS-G 3447	35
焊接JIS-G 3459	36
焊接SMS 3008	37
焊接BS 4825 Part 1	55
焊接 ASME BPE / DIN 11866 系列C	59
焊接 ISO 1127 / EN 10357 系列C / DIN 11866 系列B	60
焊接ANSI/ASME B36.19M Schedule 10s	63
焊接ANSI/ASME B36.19M Schedule 5s	64
焊接ANSI/ASME B36.19M Schedule 40s	65

螺纹连接	
内螺纹DIN ISO 228	1
螺套NPT	31
卫生螺纹接口标准DIN 11851	6
锥形接管和锁紧螺母 DIN 11851	6K
卫生级螺套另询	

法兰 (GEMÜ 671)	
EN 1092 / PN16 / B型法兰, 结构长度依照EN 558, 系列1, ISO 5752, 基础系列1	8
ANSI等级150 RF法兰, 结构长度依照MSS SP-88	38
ANSI等级125/150 RF法兰, 结构长度依照EN 558, 系列1, ISO 5752, 基础系列1	39

卡箍	
用于ASME BPE管的ASME BPE卡箍, 结构长度依照ASME BPE	80
卡箍DIN 32676系列B, 用于管EN ISO 1127, 结构长度 EN 558, 系列7	82
卡箍ASME BPE, 用于管ASME BPE, 结构长度EN 558, 系列7	88
卡箍DIN 32676系列A, 用于管DIN 11850, 结构长度EN 558, 系列7	8A
卡箍SMS 3017, 用于管SMS 3008, 结构长度EN 558, 系列7	8E
卡箍DIN 32676 系列 C, 结构长度依照 FTF ASME BPE	8P
卡箍DIN 32676 Reihe C, 结构长度依照 FTF EN 558 系列 7	8T

阀体材质	代码
CW617N (黄铜)	12
EN-GJS-400-18-LT (GGG 40.3) PFA内衬	17
EN-GJS-400-18-LT (GGG 40.3) PP内衬	18
1.4435, 精密铸件	C3
1.4408, 精密铸件	37
1.4408, PFA内衬	39
1.4435 (316L), 锻造阀体	40
1.4435 (BN2), 锻造阀体Fe<0.5%	42
EN-GJS-400-18-LT (GGG 40.3)	90
1.4539, 锻造阀体	F4

膜片材质	代码
FKM	4
EPDM	13
EPDM	17
EPDM	19
EPDM	29
PTFE/EPDM, 单片	54
PTFE/EPDM, 双片	5M*
PTFE/PVDF/EPDM, 三片式	71**
* 代码5M不适用于尺寸为10的膜片	
** Code 71 仅适用于带有 PFA 内衬的阀体 (code 17 和 code 39)	
材料符合FDA规定, 代码4和29除外	

控制方式	代码
手动操纵, GEMÜ 611、671	0
手动操纵 (可锁上), 仅GEMÜ 671	L

驱动装置规格	代码
2号手轮, 对应MG25	2
3号手轮, 对应MG40	3
4号手轮, 对应MG50	4
2Z号手轮, 对应MG25 可安装反馈器GEMÜ 1215	2Z
3Z号手轮, 对应MG40 可安装反馈器GEMÜ 1215	3Z
4Z号手轮, 对应MG50 可安装反馈器GEMÜ 1215	4Z
5Z号手轮, 对应MG80 可安装反馈器GEMÜ 1215	5Z
6Z号手轮, 对应MG100 可安装反馈器GEMÜ 1215	6Z

锻造阀体和整钢加工阀体的内表面抛光¹

接触介质的内表面	机械抛光 ²		电解抛光	
	洁净等级 DIN 11866	代码	洁净等级 DIN 11866	代码
Ra ≤ 0.80 μm	H3	1502	HE3	1503
Ra ≤ 0.60 μm	-	1507	-	1508
Ra ≤ 0.40 μm	H4	1536	HE4	1537
Ra ≤ 0.25 μm ³	H5	1527	HE5	1516

接触介质的内表面 符合ASME BPE 2016 ⁴	机械抛光 ²		电解抛光	
	ASME BPE 表面 洁净	代码	ASME BPE 表面 洁净	代码
最大Ra = 0.76 μm (30微英寸)	SF3	SF3	-	-
最大Ra = 0.64 μm (25微英寸)	SF2	SF2	SF6	SF6
最大Ra = 0.51 μm (20微英寸)	SF1	SF1	SF5	SF5
最大Ra = 0.38 μm (15微英寸)	-	-	SF4	SF4

精铸阀体的内表面抛光

接触介质的内表面	机械抛光 ²	
	卫生等级 DIN 11866	代码
Ra ≤ 6.30 μm	-	1500
Ra ≤ 0.80 μm	H3	1502
Ra ≤ 0.60 μm ⁵	-	1507

¹ 在特殊情况下可能会限定客户定制阀体的表面光洁度。

² 或任何其他可达到Ra值（根据ASME BPE）的表面精加工工艺。

³ 管道内径小于6 mm时可达最小Ra值为0.38μm。

⁴ 使用该表面时，根据ASME BPE规定对阀体进行标记。

表面仅可用于由材料（比如盖米材料代码40、41、F4、44）

和连接件（比如盖米连接代码59、80、88）根据ASME BPE规定所制成的阀体。

⁵ GEMÜ连接代码59，DN 8和GEMÜ连接代码0，DN 4不可用。

Ra符合DIN EN ISO 4288和ASME B46.1规定

订购示例	671	25	D	60	C3	17	0	2	1500
型号	671								
公称通径		25							
阀体结构 (代码)			D						
连接方式 (代码)				60					
阀体材料 (代码)					C3				
膜片材质 (代码)						17			
控制方式 (代码)							0		
驱动装置规格 (代码)								2	
表面质量 (代码)									1500

7 制造商说明

7.1 搬运

- 只能使用合适的装载工具运输隔膜阀，请勿翻倒，小心处理。
- 按照废弃处理规定/环保法规处理包装材料。

7.2 供货服务

- 收到货物后立刻检查是否完整以及是否损坏。
- 供货范围见货运单据，型号见订货号。
- 出厂时会检测隔膜阀的功能。

7.3 存放

- 使用原包装存放隔膜阀，注意干燥和防尘。
- 隔膜阀要处于“打开”位置存放。
- 避免紫外线辐射和直接的阳光照射。
- 最高存放温度：40 °C。
- 溶剂、化学品、酸等物质不得与阀门及其备件存放在同一房间内。

7.4 所需的工具

- 安装和装配所需的工具并不包含在供货范围内。
- 请使用合适、有效且安全的工具。

8 功能描述

GEMÜ 611/671是带有直通体和免保养塑料执行机构的金属隔膜阀。阀门标配集成式可视位置指示器。阀体和膜片按照数据表以各种规格提供。**GEMÜ 671**选装附件：位置确认(打开位置)电动反馈器和可锁止的手轮锁定装置。

9 装置结构

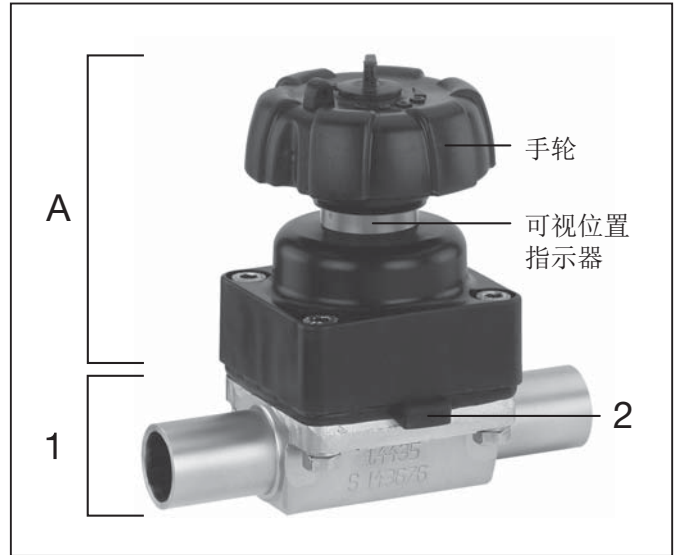

GEMÜ 611装置结构

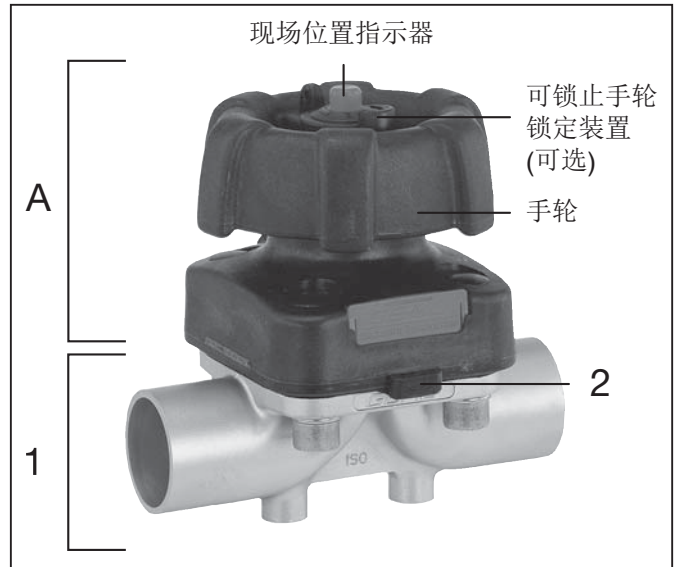

GEMÜ 671装置结构

1	阀体
2	膜片
A	执行机构

10 装配和操作

安装前:

- 根据运行介质检查阀体和膜片的材质是否适合。
参见第5章“技术数据”。

10.1 隔膜阀装配

⚠ 警告	
阀门中有压力!	
▶ 造成严重伤害, 乃至死亡的危险!	
● 只能在无压力状态下对设备进行作业。	

⚠ 警告	
	腐蚀性化学品! ▶ 腐蚀! ● 只能使用合适的防护设备进行装配。

⚠ 小心	
	灼热的设备部件! ▶ 灼伤! ● 只能在冷却后对设备进行作业。

⚠ 小心	
不得将阀门用作踏板或登高辅助装置!	
▶ 存在滑倒/阀门损坏的危险。	

小心	
不得超过允许的最大压力!	
▶ 通过防护措施避免可能出现的压力波动(水冲击)。	

- 安装工作只能由经过培训的专业人员进行。
- 应根据设备用户的规定考虑采用合适的防护装备。

安装位置:

⚠ 小心	
● 不得向阀门外部施加重负荷。	
● 选择安装位置时不得将阀门作为登高辅助装置。	
● 敷设管路时避免使阀体承受推力、挠曲力、振动和应力。	
● 阀门只能安装在相互匹配并对齐的管路之间。	

- x 运行介质方向: 任意。
- x 隔膜阀安装位置: 任意。

安装:

1. 确保阀门适用。阀门必须适合管路系统的运行条件(介质、介质浓度、温度和压力)和相应的环境条件。检查阀门和材料的技术数据。
2. 将设备或设备部件停下。
3. 采取保险措施, 以防止重新接通。
4. 将设备或设备部件切换到无压力状态。
5. 将设备或设备部件完全排空并冷却, 直到低于介质的蒸发温度且不会造成烫伤为止。
6. 按照专业要求将设备或设备部件拆下, 进行冲洗并通风。

采用对焊接口时的装配过程:

1. 遵守焊接标准!
2. 焊接阀体前拆卸带膜片的执行机构(参见第11.1章)。
3. 令对焊接口冷却。
4. 重新组装阀体和带膜片的执行机构(参见章节11.4)。

采用卡箍接口时的装配过程:

- 安装卡箍接口时在阀体和管接头之间装入密封件并用卡扣连接。密封件和卡箍接口卡扣不包含在供货范围内。

	<p>重要: 对焊接口/卡箍接口: 排空优化焊接的转角请参见手册“2位2通阀体转角”(按需提供或访问www.gemu-group.com获取)。</p>
--	---

采用螺纹接口时的装配过程:

- 依照适用标准将螺纹接口拧入管路中。
- 将隔膜阀体拧到管路上, 使用合适的螺纹密封剂。螺纹密封剂不包含在供货范围内。

采用法兰接口时的装配过程 (GEMÜ 671):

1. 确保连接法兰的密封面干净且未受损。
2. 拧紧前仔细对齐法兰。
3. 使密封件充分对中。
4. 使用合适的密封材料和螺栓连接阀门法兰和管路法兰。密封材料和螺栓不包含在供货范围内。
5. 使用所有法兰孔。
6. 只能使用以允许材料制成的连接元件!
7. 交叉拧紧螺栓!

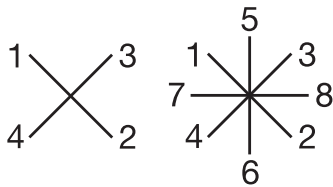

遵守相应的连接规定!

装配后:

- 重新装上所有安全和防护装置或使其生效。

10.2 操作

⚠ 小心	
	<p>运行过程中手轮温度非常高! ▶ 灼伤! ● 只能佩戴防护手套操纵手轮。</p>

⚠ 小心	
<p>GEMÜ 611: 手轮升高! ▶ 存在手指挤伤危险。</p>	

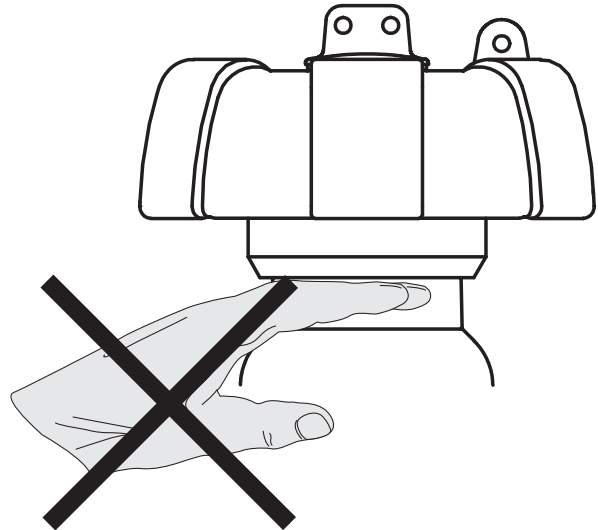

GEMÜ 611 可视位置指示器



阀门打开



阀门关闭

GEMÜ 671 可视位置指示器



阀门打开



阀门关闭

GEMÜ 671手轮锁定装置 (可选)

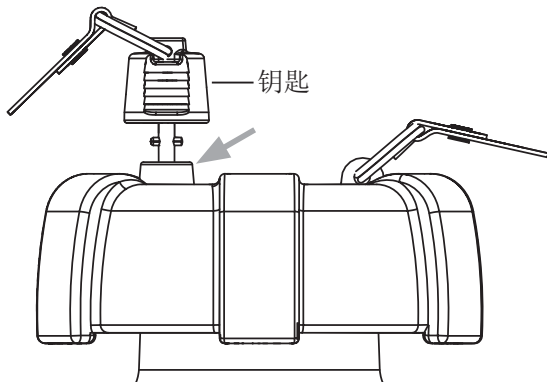

手轮锁止:

将钥匙插入锁中 (箭头所示), 向下按压, 然后左旋锁上。钥匙可以拔出。

手轮解锁:

将钥匙插入锁中 (箭头所示), 然后右旋解锁。钥匙无法拔出。

11 安装/拆卸备件

GEMÜ 611

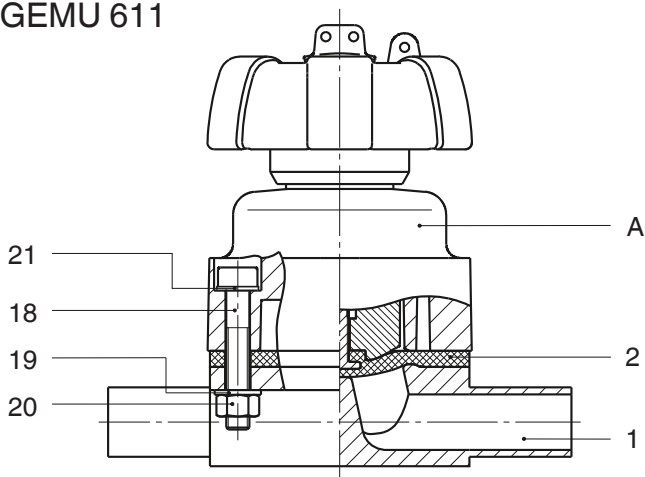

GEMÜ 671

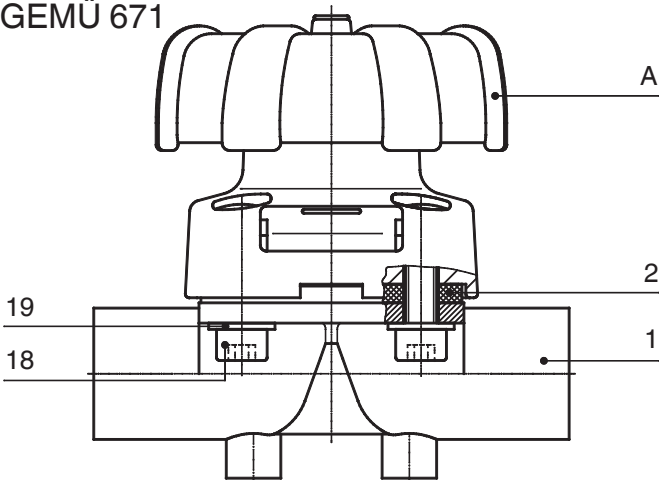

11.1 阀门拆卸 (将执行机构从阀体上松开)

1. 将执行机构A置于打开位置。
2. 将执行机构A从阀体1上拆卸。
3. 将执行机构A置于关闭位置。



重要:

拆卸后清洁所有零件上的脏物 (同时不得损坏零件)。检查零件是否损坏, 必要时更换 (只能使用盖米原装零件)。

11.2 膜片拆卸



重要:

拆卸膜片前请拆卸执行机构, 参见“阀门拆卸 (将执行机构从阀体上松开)”。

1. 拧出膜隔。
2. 清洁产品剩余的所有部件和脏污。此时不得擦坏或损坏部件!
3. 检测所有部件是否损坏。
4. 更换损坏的零件 (只能使用盖米原装零件)。

11.3 膜片安装

11.3.1 概述



重要:

安装适合阀门的膜片 (适合介质、介质浓度、温度和压力)。膜片属于易磨损件。在调试前和隔膜阀的整个使用期内注意检查其技术状态和功能。根据使用负荷和/或针对个别情况的规定确定检查时间间隔并定期执行检查。

**重要:**

如果膜片未充分拧入连接件中，则关闭力会直接作用在针脚，而非整个压块上。这会导致膜片损坏以及提前失效，进而造成阀门泄漏。如果膜片拧入过深，则阀门座上的密封件功能会受到影响。由此将无法确保阀门功能。

**重要:**

膜片安装错误有可能导致阀门泄漏/介质流出。出现这种情况时，需要拆卸膜片，检查整个阀门和膜片，然后重新按照上述说明装配。

GEMÜ 611:

压块为固定安装。

压块和驱动法兰底视图:

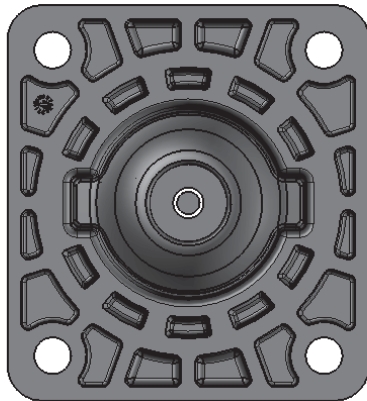
**GEMÜ 671:**

压块在采用所有工作尺寸时均处于松动状态。尺寸100 (DN 100) 的膜片为圆形。

压块和驱动法兰底视图:

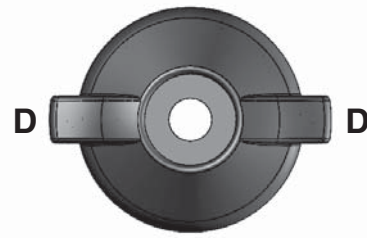

压块 — 膜片侧视图

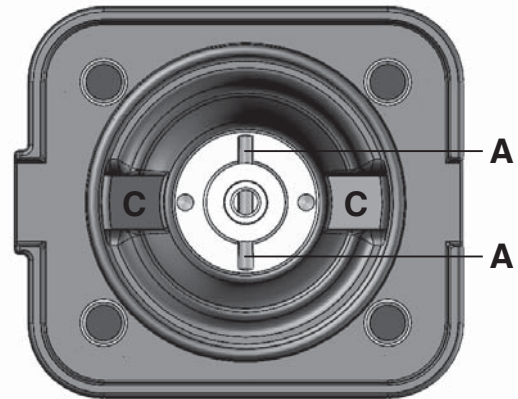

压块 — 执行机构侧视图

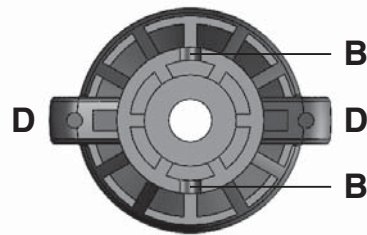
**图例**

- A 带槽销 (防旋装置)
- B 压块开口
- C 执行机构底面开口
- D 压块凸耳

压块螺杆防旋装置

驱动螺杆的防旋装置是位于螺杆末端的带槽销**A**。安装压块时，带槽销**A**必须与压块开口**B**对齐。

如果驱动螺杆未在正确位置，则必须将其旋转至正确位置。带槽销**A**的位置与**C**的位置相差90°。

将压块以松动状态置于驱动螺杆上，凸耳**D**卡入开口**C**，凸耳**A**卡入开口**B**。压块必须能在开口中自由活动！

11.3.2 凹形膜片安装

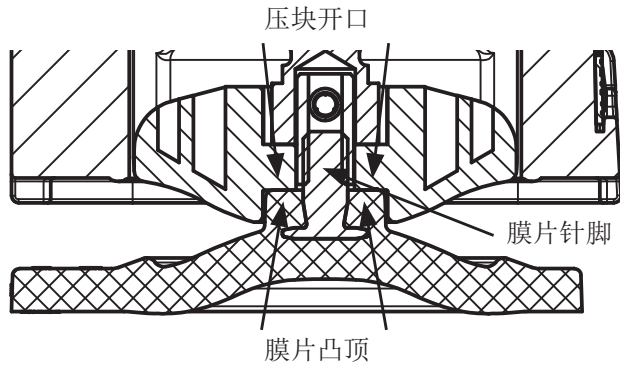

1. 将执行机构**A**置于关闭位置。
2. 针对GEMÜ671将压块以松动状态置于驱动螺杆上，凸耳卡入开口，检查带槽销(防旋装置)是否卡止(参见章节11.3.1“概述”)。
3. 检查压块是否处于导槽中。
4. 手动将新膜片拧入压块。
5. 检查膜片凸顶是否位于压块开口内。
6. 活动困难时检查螺纹，更换损坏的零件(只能使用盖米原装零件)。
7. 感觉到明显的阻力时将膜片拧回，直至膜片孔位与执行机构孔位对齐。

11.3.3 凸形膜片安装

1. 将执行机构**A**置于关闭位置。

2. 针对GEMÜ671将压块以松动状态置于驱动螺杆上，凸耳卡入开口，检查带槽销(防旋装置)是否卡止(参见章节11.3.1“概述”)。
3. 检查压块是否处于导槽中。
4. 手动翻折新的膜片壳：公称通径较大时使用干净的软垫。

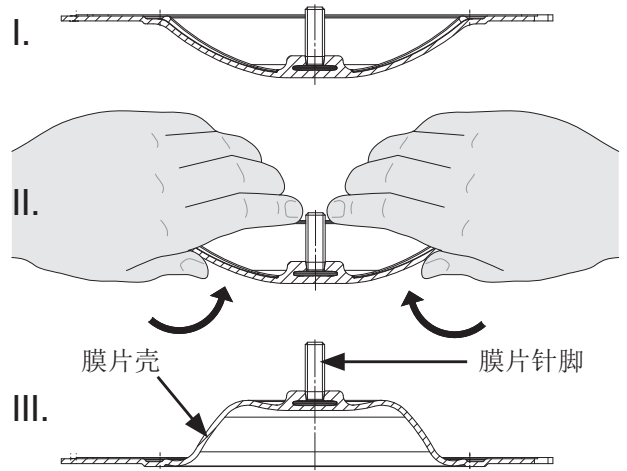

5. 将新的支撑膜片放在压块上。
6. 将膜片壳放在支撑膜片上。
7. 手动将膜片壳拧入压块。膜片凸顶必须位于压块开口内。

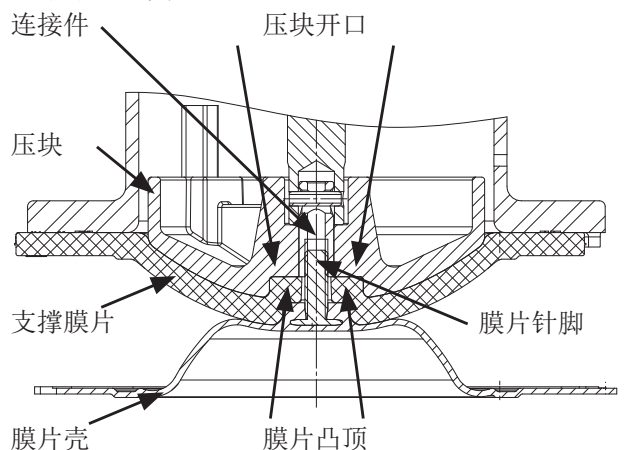

8. 活动困难时检查螺纹，更换损坏的零件。
9. 感觉到明显的阻力时将膜片拧回，直至膜片孔位与执行机构孔位对齐。
10. 手动将膜片壳压到支撑膜片上，以便其翻转回去并紧贴支撑膜片。

11.4 阀体上安装执行机构

1. 将执行机构**A**置于关闭位置。
2. 将执行机构**A**打开约20%。
3. 将执行机构**A**和安装好的膜片**2**置于阀体**1**上，确保膜片板跨接件与阀体跨接件对齐。
4. **GEMÜ 611**: 装上执行机构侧的垫片**21**和螺栓**18**以及阀体侧的垫片**19**和螺母**20**。

GEMÜ 671 DN 15-DN 80:

装上阀体侧的螺栓**18**和垫片**19**。

GEMÜ 671 DN 100:

装上执行机构侧的垫片**19**和螺母**20**。
首先手动拧紧。

5. 交叉拧紧螺栓**18**或螺母**20**。

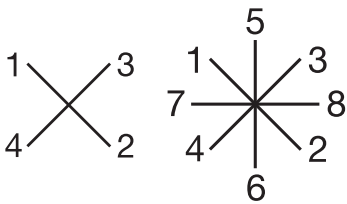

6. 确保膜片**2**均匀压合 (约10-15%，可通过均匀的外部弧形看出)。
7. 检查安装完毕的阀门是否密封。



重要:

膜片会随时间而下沉。安装/拆卸阀门后务必复紧螺栓**18**或螺母**20** (参见第19章“剖面图和备件”)。

12 调试

警告



腐蚀性化学品!

► 腐蚀!

- 调试前检查介质接口的密封性!
- 只能使用合适的防护设备进行密封性检查。

小心

预防泄漏!

- 采取防护措施防止因压力波动 (水冲击) 而超过允许的最大压力。

清洁或调试设备前:

- 检查隔膜阀的密封性和功能 (隔膜阀关闭后重新打开)。
- 针对新设备以及维修后在隔膜阀完全打开的状态下冲洗管路系统 (清除有害异物)。

清洁:

x 设备用户负责选择清洁介质并执行清洁。



重要:

膜片会随时间而下沉。安装和调试阀门后务必复紧螺栓**18**或螺母**20** (参见第19章“剖面图和备件”)。



重要:

GEMÜ 671 / 保养和维修:
根据使用条件在螺纹杆上补充润滑脂。
盖米建议采用TUNAP公司的“TUNGREASE DAB”润滑脂。

13 检查和保养

⚠ 警告

阀门中有压力！

- ▶ 造成严重伤害，乃至死亡的危险！
- 只能在无压力状态下对设备进行作业。

⚠ 小心



灼热的设备部件！

- ▶ 灼伤！
- 只能在冷却后对设备进行作业。

⚠ 小心

- 保养和维修作业只能由经过培训的专业人员执行。
- 针对操作不当或外界影响而导致的损坏，盖米不承担任何责任。
- 如有疑问请在调试前联系盖米。

1. 应根据设备用户的规定考虑采用合适的防护装备。
2. 将设备或设备部件停下。
3. 采取保险措施，以防止重新接通。
4. 将设备或设备部件切换到无压力状态。

用户必须根据使用条件和潜在威胁定期对阀门进行目检，以防出现泄漏和损坏。阀门同样必须按照相应的周期拆卸并接受磨损检查(参见第11章“备件安装/拆卸”)。

14 拆卸

拆卸过程中必须采取与装配时相同的预防措施。

- 拆卸隔膜阀(参见章节11.1“阀门拆卸(将执行机构从阀体上松开)”)。

15 废弃处理



- 按照废弃处理规定/环保法规处理所有阀门。
- 注意渗入介质是否残留或析出。

16 退回

- 清洁隔膜阀。
- 向盖米公司索取退回声明。
- 请只在附上填写完整的退回声明的情况下退回产品。

否则盖米无法提供

- x 贷方凭证，
 - x 或无法完成维修
- 而是进行收费的废弃处理。



退回提示：

按照环境与人身保护法规，发运文件必须附带完整填写并签字确认的退货声明。只有在完整填写该声明后，退货才会得到处理！

17 提示



2014/34/EU认证 (ATEX认证)

提示：

如果产品依照ATEX认证订购，则产品附有关于2014/34/EU认证的副页。



关于员工培训的提示：

请通过尾页上的地址联系我们，以便安排员工培训。

如有疑问或不理解处，请以德文版文档为准！

18 故障查询/排除故障

故障	可能的原因	故障排除
阀门不打开或无法完全打开	执行机构损坏	更换执行机构
	膜片未正确安装	拆卸执行机构，检查膜片安装，必要时更换
	GEMÜ 671 : 带槽销 (防旋装置) 未卡止	拆卸执行机构，检查压块安装 (参见章节11.3.1“概述”)，将带槽销 (防旋装置) 卡止
通路内阀门泄漏 (不关闭或无法完全关闭)	工作压力过高	根据数据页以工作压力运行阀门
	膜片和阀体跨接件之间有异物	拆卸执行机构，清除异物，检查膜片和阀体跨接件是否损坏，必要时更换
	阀体跨接件泄漏或损坏	检查阀体跨接件是否损坏，必要时更换阀体
	膜片损坏	检查膜片是否损坏，必要时更换膜片
	GEMÜ 671 : 带槽销 (防旋装置)未卡止	拆卸执行机构，检查压块安装 (参见章节11.3.1“概述”)，将带槽销 (防旋装置) 卡止
执行机构和阀体间的阀门泄漏	膜片安装错误	拆卸执行机构，检查膜片安装，必要时更换
	阀体和执行机构之间的螺纹连接松动	复紧阀体和执行机构之间的螺栓连接
	膜片损坏	检查膜片是否损坏，必要时更换膜片
	阀体/执行机构损坏	更换阀体/执行机构
阀体与管路之间的连接发生泄漏	安装不当	检查管路中的阀体安装
	螺纹接口/螺纹连接松动	拧紧螺纹接口/螺纹连接
	密封材料损坏	更换密封材料
阀体泄漏	阀体损坏或腐蚀	检查阀体是否损坏，必要时更换阀体
手轮无法旋转	执行机构损坏	更换执行机构
	GEMÜ 671 : 手轮锁定装置锁止	解锁手轮锁定装置
	GEMÜ 671 : 螺纹杆止住	根据使用条件在螺纹杆上补充润滑脂；必要时更换执行机构。参见第12章。

19 剖面图和备件

GEMÜ 611

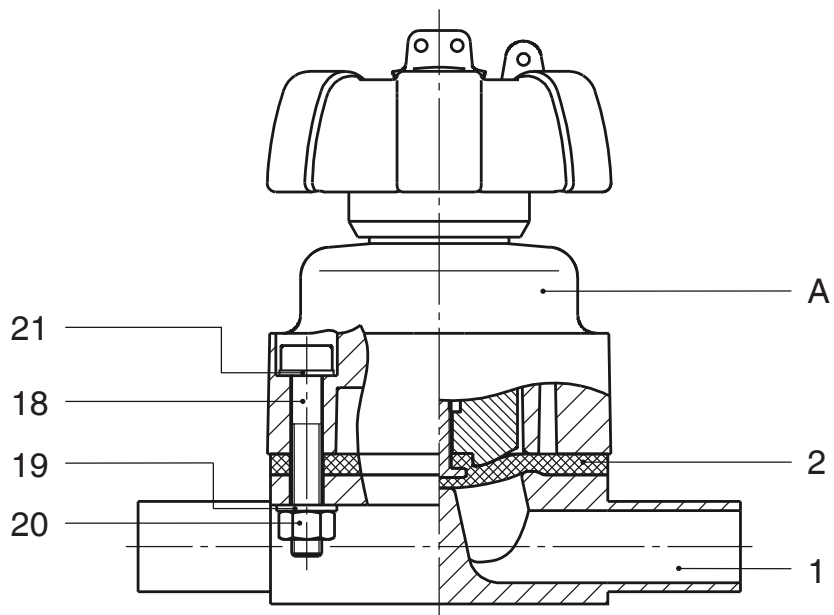

序号	名称	订购号
1	阀体	K612...
2	膜片	600...M
18	防护垫圈	} 611...S30...
19	垫片	
20	螺母	
21	垫片	
A	执行机构	9611...

GEMÜ 671

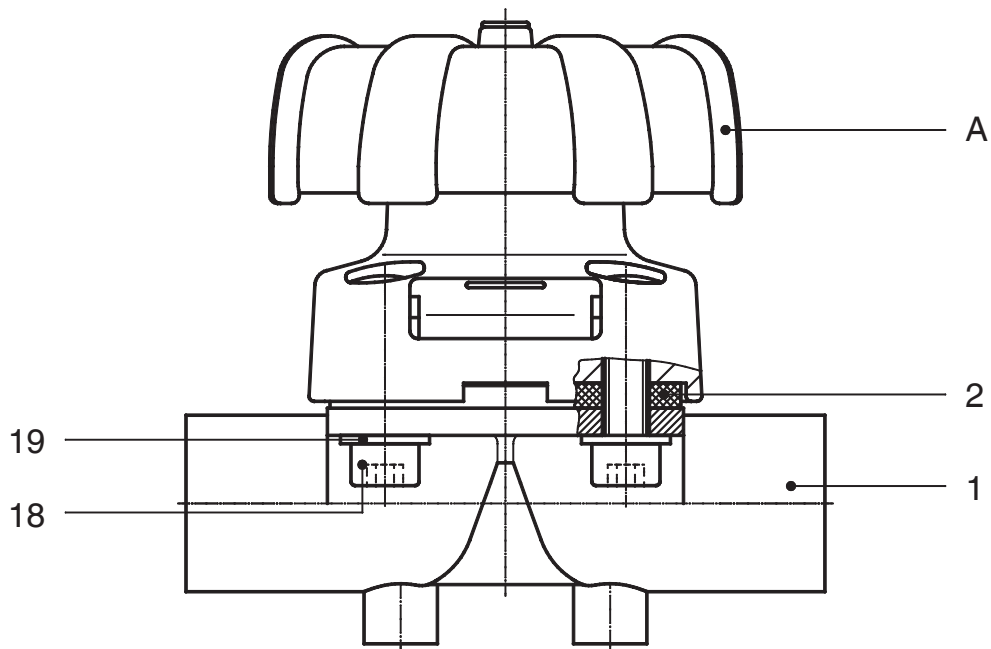

序号	名称	订购号
1	阀体	K600...
2	膜片	600...M
18	防护垫圈	} 671...S30...
19	垫片	
A	执行机构	9671...

一致性声明

依照2014/68/EU认证附件

我方 **GEMÜ Gebr. Müller Apparatebau GmbH & Co. KG**公司
Fritz-Müller-Straße 6-8
D-74653 Ingelfingen

声明下列配件满足压力装置认证2014/68/EU的安全要求。

配件名称 —— 型号名称

隔膜阀
GEMÜ 671

命名地点: TÜV Rheinland Industrie Service GmbH
编号: 0035
证书编号: 01 202 926/Q-02 0036
所用的标准: AD 2000

一致性评价方法:
模块H1

针对公称通径 \leq DN 25的配件的提示:

产品按照盖米自己的流程说明和质量标准开发并生产, 这些说明和标准均满足ISO 9001和ISO 14001的要求。

产品根据压力装置认证2014/68/EU第4章第3节的规定可不附带CE标识。

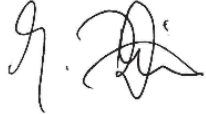

Joachim Brien
技术部门负责人

Ingelfingen-Criesbach, 2016年7月

GEMÜ[®]

GEMÜ Gebr. Müller Apparatebau GmbH & Co. KG · Fritz-Müller-Str. 6-8 · D-74653 Ingelfingen-Criesbach
Telefon +49(0)7940/123-0 · Telefax +49(0)7940/123-192 · info@gemu.de · www.gemu-group.com



Änderungen vorbehalten · 保留更改的权利 · 05/2022 · 88528953